

# FA XF105 Space Cab GV18.0V

## 4x2 PORTEUR

**Motorisations** ( Puissance fiscale : 34 CV )  
**MX 300 S1/S2 410 Ch / 204 mkg**  
**MX 340 S1/S2 460 Ch / 234 mkg**  
**MX 375 S1/S2 510 Ch / 255 mkg**  
**S1 : EURO 4**  
**S2 : EURO 5**

**P.T.A.C.**  
**17990 kg**

**P.T.R.A.**  
**44000 kg**

**Poids max. AV : 6700 kg**  
**Poids max. AR : 12300 kg**



|              |   |      |      |       |      |      |       |
|--------------|---|------|------|-------|------|------|-------|
| Type mines : | AE 05 V E/F 1/2/3 C/E ( FA XF105 E4/E5 410/460/510 ) n° P- 2216.06.01 |      |      |       |      |      |       |
| PTAC (t)     | 17,99   |      |      | 15,99 |      |      |       |
| PTRA (t)     | 44,0  | 40,0 | 32,0 | 21,49 | 32,0 | 26,0 | 19,49 |

Garde au sol ( en charge avec 295/60R22.5 ) : AV = 222 mm avec 152N, AR = 147 mm avec SR1347.

| EMPATTEMENT                    |                                | 49           | 54    | 57    | 61    | 66    | 49           | 54    | 57    | 61    | 66    |       |
|--------------------------------|--------------------------------|--------------|-------|-------|-------|-------|--------------|-------|-------|-------|-------|-------|
| CABINE                         |                                | Comfort Cab  |       |       |       |       | Space Cab    |       |       |       |       |       |
| P. T. C.                       |                                | 17990        | 17990 | 17990 | 17990 | 17990 | 17990        | 17990 | 17990 | 17990 | 17990 |       |
| Poids du châssis ( 1 )         |                                | 7175         | 7275  | 7325  | 7355  | 7450  | 7205         | 7305  | 7355  | 7385  | 7480  |       |
| Répartition                    | AV                             | 4925         | 4935  | 4940  | 4945  | 4955  | 4955         | 4965  | 4970  | 4975  | 4985  |       |
|                                | AR                             | 2250         | 2340  | 2385  | 2410  | 2495  | 2250         | 2340  | 2385  | 2410  | 2495  |       |
| CHARGE TOTALE                  |                                | 10815        | 10715 | 10665 | 10635 | 10540 | 10785        | 10685 | 10635 | 10605 | 10510 |       |
| Poids Mini - Maxi au Sol ( 2 ) | AV                             | 3890 - 6700  |       |       |       |       | 3890 - 6700  |       |       |       |       |       |
|                                | AR                             | 1835 - 12300 |       |       |       |       | 1835 - 12300 |       |       |       |       |       |
| Rayon de braquage entre murs   |                                | 8,90         | 9,55  | 9,95  | 10,48 | 11,13 | 8,90         | 9,55  | 9,95  | 10,48 | 11,13 |       |
| B                              | : Entrée de carrosserie        | 0,98         | 0,98  | 0,98  | 0,98  | 0,98  | 0,98         | 0,98  | 0,98  | 0,98  | 0,98  |       |
| CB                             | : Cote mini dos cabine         | 0,10         | 0,10  | 0,10  | 0,10  | 0,10  | 0,10         | 0,10  | 0,10  | 0,10  | 0,10  |       |
| F                              | : Empattement                  | 4,90         | 5,40  | 5,70  | 6,10  | 6,60  | 4,90         | 5,40  | 5,70  | 6,10  | 6,60  |       |
| T                              | : Hauteur cabine à vide        | 3,17         | 3,17  | 3,17  | 3,17  | 3,17  | 3,47         | 3,47  | 3,47  | 3,47  | 3,47  |       |
| H                              | : Hauteur châssis ( 3 )        | à vide       | 0,93  | 0,93  | 0,93  | 0,93  | 0,98         | 0,93  | 0,93  | 0,93  | 0,98  |       |
|                                |                                | en charge    | 0,90  | 0,90  | 0,90  | 0,90  | 0,95         | 0,90  | 0,90  | 0,90  | 0,95  |       |
| N                              | : Porte à faux AR châssis      | 2,35         | 2,65  | 2,85  | 3,10  | 3,45  | 2,35         | 2,65  | 2,85  | 3,10  | 3,45  |       |
| W                              | : Longueur de carrosserie      | Mini         | 6,48  | 7,34  | 7,86  | 8,55  | 9,37         | 6,51  | 7,37  | 7,89  | 8,58  | 9,37  |
|                                |                                | Maxi         | 7,10  | 7,93  | 8,42  | 8,87  | 9,37         | 7,10  | 7,93  | 8,42  | 8,87  | 9,37  |
| X                              | : Porte à faux AR ( carrossé ) | Mini         | 2,56  | 2,92  | 3,14  | 3,43  | 3,75         | 2,59  | 2,95  | 3,17  | 3,46  | 3,75  |
|                                |                                | Maxi         | 3,18  | 3,51  | 3,70  | 3,75  | 3,75         | 3,18  | 3,51  | 3,70  | 3,75  | 3,75  |
| Y                              | : Projection du C.d.G.         | Mini         | 0,37  | 0,46  | 0,51  | 0,69  | 0,94         | 0,37  | 0,46  | 0,51  | 0,69  | 0,94  |
|                                |                                | Maxi         | 0,68  | 0,75  | 0,79  | 0,85  | 0,94         | 0,67  | 0,74  | 0,78  | 0,83  | 0,94  |
| Z                              | : Longueur ( hors tout )       | Mini         | 8,95  | 9,81  | 10,33 | 11,02 | 11,84        | 8,98  | 9,84  | 10,36 | 11,05 | 11,84 |
|                                |                                | Maxi         | 9,57  | 10,40 | 10,89 | 11,34 | 11,84        | 9,57  | 10,40 | 10,89 | 11,34 | 11,84 |

( Poids exprimés en Kilogrammes et longueurs en Mètres ).

( 1 ) Poids moyen indicatif en ordre de marche avec 400 l de G.O., 10 l d'AdBlue, outillage, roue de secours et sans option.

( 2 ) Avec PTAC 15,99 t : 6,8 t AV et 10,5 t AR .

( 3 ) Hauteur avec pneumatiques 295/60R22.5 longerons 260 mm ( 310 mm pour empattement 66 ) .

( FC ) Mini : 110 mm avec pneumatiques 295/60R22.5 ( - 50 mm pour empattements 66 ) .

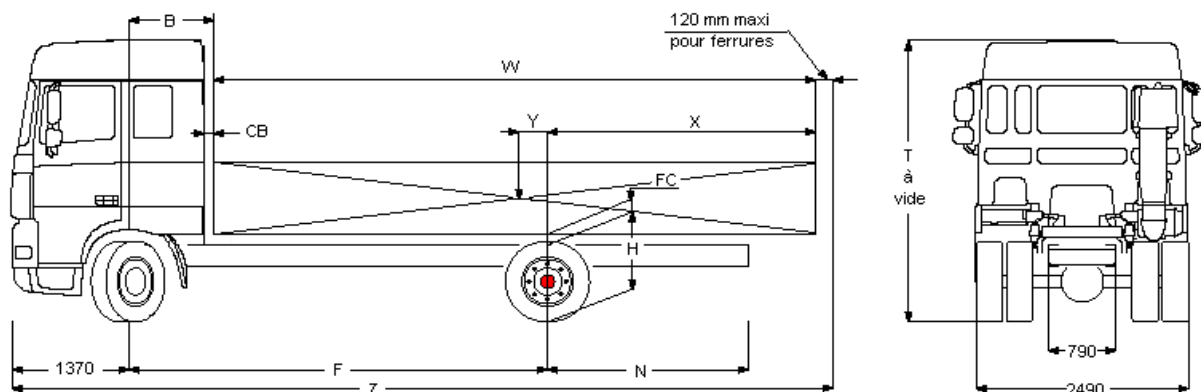

|   |                                     |      |      |                               |      |      |      |
|---|-------------------------------------|------|------|-------------------------------|------|------|------|
| <b>Boîte de vitesses</b><br>( 1er rapport-dernier rapport ) | 16S2020/2320 ( 16,41 - 1,00 )       |      |      | 16S2220/2520 ( 13,80 - 0,84 ) |      |      |      |
|   | 12AS2130/2330/2540 ( 15,86 - 1,00 ) |      |      | SR1347                        |      |      |      |
| <b>Pont AR</b>  | SR1347                              |      |      | SR1347                        |      |      |      |
| <b>Rapport de pont</b>                                      | 2,69                                | 2,93 | 3,07 | 2,93                          | 3,07 | 3,31 |      |
| <b>Vitesse</b> ( km/h )<br>à 1900 tr/mn                     | 315/60R22.5                         | 122  | 112  | 107                           | 133  | 127  | 118  |
|   | 295/60R22.5                         | 119  | 109  | 104                           | 130  | 124  | 115  |
| <b>Régime moteur</b><br>à 90km/h ( tr/mn )                  | 315/60R22.5                         | 1402 | 1527 | 1600                          | 1282 | 1344 | 1449 |
|   | 295/60R22.5                         | 1437 | 1566 | 1640                          | 1314 | 1377 | 1486 |

# FA XF105 Space Cab GV18.0V

## Extérieur cabine

Space Cab à suspension mécanique avec pare-chocs en acier, vitres teintées et lève-vitres électriques. Rétroviseurs principaux et rétroviseurs grand angle à chauffage électrique. Trappe de pavillon à commande électrique. Largeur de la cabine : 2 490 mm; Système antiviol, antidémarrage moteur; Rétroviseur à vue frontale.

Option :

- Suspension de cabine: pneumatique
- Cabine Comfort Cab
- Visière pare-soleil externe verte translucide
- Visière pare-soleil externe fumée translucide
- Phares combi dans pare-chocs
- Deux gyrophares
- Avertisseurs pneumatiques, 1 jeu

## Equipements aérodynamiques

Option :

- Nombreux modèles de déflecteurs de toit disponibles

## Couleurs

Teinte cabine Brilliant White H3279; Couleur châssis gris (standard).

Option :

- Nombreuses couleurs disponibles, voir guide DAF

## Intérieur cabine

Tachygraphe numérique, Siemens/VDO; Tableau de bord : finition noire; Siège conducteur Comfort Air : siège à suspension pneumatique avec support lombaire pneumatique. Siège passager fixe. Sièges avec appuie-tête intégral et ceinture de sécurité 3 points. Sellerie en velours avec dossiers en vinyle; Chauffage auxiliaire de cabine (air); Air conditionné; Régulateur de vitesse.

Option :

- Airbag
- Volant en matériau moussé, cuir
- Tableau de bord : fini aluminium
- Tableau de bord : structure en bois
- Couchette inférieure avec tiroir de 65 litres
- Sans couchette supérieure
- Filet de sécurité pour couchettes
- Réfrigérateur
- Chauffage auxiliaire de cabine (à eau)
- Sans réchauffeur auxiliaire
- Air conditionné avec clapet de surpression
- Régl. auto. temp., air cond. avec clapet de surpr.
- Réglage automatique température/air conditionné
- Nombreux sièges chauff. et passager disponibles

## Communication et assistance au chauffeur

Option :

- Préparé pour le connecteur FMS
- Préparation pour DAF telematics (DTS)
- Nombreux équipement audio disponibles
- Kit téléphone mains libres
- Avertisseur de marche AR

## Suspension et essieux

Avant : 7,50 t - parabol. - 152N; Arrière : 13.00 t-pneumatique-SR 1347.

Option :

- Suspension avant pneumatique

## Roues et pneumatiques

Essieu avant 1: 295/60R22.5; Pont arrière 1: 295/60R22.5; Roue de secours : 295/60R22.5; Enjoliveurs de roues gris argenté.

Option :

- Nombreux profils et dimensions pneus disponibles

## Chaîne cinématique

Moteur 300 kW (410 ch), MX300, 38°; Boîte de vitesses mécanique, 16 vitesses; Blocage mécanique de différentiel.

Option :

- 460 ch / 340 kW
- 510 ch / 375 kW
- Boîte de vitesses AS Tronic, 12 vitesses
- ASR

## Equipements de freinage

Frein sur échappement; Double-circuit de freinage à air comprimé. Freins à disque AV et AR (freins à tambour pour l'essieu arrière avec moyeux réducteurs).

Compresseur d'air à deux cylindres avec assécheur d'air chauffant, 670 l/min à 10 bar. Système de freinage électronique (EBS); ABS.

Option :

- Frein moteur MX
- Ralentisseur ZF Intarder
- Cylindres de frein à ressort sur essieu avant

## Châssis

Silencieux à droite, batteries à gauche; Sortie d'échappement à gauche; Porte-roue de secours latéral; Dispositif anti-projections; Barre anti-encastrement AV; Barre anti-encastrement AR.

Option :

- Réservoir à carburant 390 l
- Réservoir à carburant 430 l
- Réservoir à carburant 620 l
- Réservoir de carburant 750 l
- Réservoir à carburant 870 l
- Réservoirs à carburant 620+340 l
- Réservoirs de carburant 1x620+1x430 l
- Sans barre anti-encastrement AR

## Equipements d'attelage

Traverse de valeur D = 13; Branch. pneum. remorque de type 'palm'; Branch. de remorque 24V/2x 7 br.

Option :

- Traverse de valeur D = 19
- Branch. élec. 24V remorque, 1x15 broches

## Superstructures et préparations carrosserie

Connecteur équip. aux., avant de la cabine.

Option :

- Connecteur d'équipement pour commande élévateur
- Connecteur équip. aux., châssis

## Prise de force

Option :

- Connecteur de contrôle de régime moteur
- Nombreuses prises de force (PTO) disponibles
- Commande pour double PTO sur BV
- Commande pour PTO 1 sur BV

## Alimentation électrique

Alternateur 80 A, coffre batteries 2x 225 Ah.

Option :

- Alternateur 110 A
- Batteries 2x 175 Ah

## Règlements de sécurité

Option :

- coupe-batteries simple
- Coupe-batteries (cabine + proche batteries)
- Toutes versions d'équipement ADR disponibles

## Obligations réglementaires

Valeurs d'émissions conformes à la norme Euro 4.

Option :

- Valeurs d'émissions conformes à la norme Euro 5

## Conditions d'utilisation

Prise d'air avant.

Option :

- Réglage AS Tronic pour le transport lourd
- Réglage AS Tronic pour le transport de liquides
- Réglage AS Tronic pour applications normales
- Arrêt moteur automatique, temporisé à 5 minutes
- Décanteur d'humidité, chauffé
- Décanteur d'humidité, non chauffé.
- Décanteur d'humidité non chauffé avec préfiltre
- Prise d'air haute
- Prise d'air haute, avec préfiltre cyclone

## Assistance et entretien

Garantie: 1 an pour le véhicule (garantie totale), 1 an en cas de panne, 2 ans pour les composants de la chaîne cinématique, 2 ans pour la peinture de la cabine; Service ITS.

## Livraison du véhicule

Trousse à outils standard.