

FTT XF105 Space Cab St 7.5N

6x4 TRACTEUR

Motorisations (Puissance fiscale : 34 CV)
MX 300 U1/U2 410 Ch / 204 mkg
MX 340 U1/U2 460 Ch / 234 mkg
MX 375 U1/U2 510 Ch / 255 mkg
U1 : EURO 5
U2 : EEV

P.T.A.C.
26000 kg

P.T.R.A.
44000 kg

Poids max. AV : 7500 kg
Poids max. AR : 21000 kg



Type mines :	TT 05 E G/K 1/2/3 C/E (FTT XF105 E5/EEV 410/460/510) n° P - 3142.06.02
PTAC (t)	26,0
PTRA (t)	44,0 (1) / 40,0 (1)

(1) Sous couvert de l'article R433-1 :

PTRA : 106 t avec suspension arrière mécanique , 80 t avec suspension arrière pneumatique.

120 t avec cylindres à ressort sur l'essieu n° 2.

150 t avec cylindres à ressort sur l'essieu n° 2 et avec un dispositif de freinage de remorque devant dans ce cas être maintenu en position de serrage , après son application , par des moyens mécaniques en cas d'absence prolongée d'air dans les réservoirs de la remorque .

Garde au sol (en charge avec 315/80R22.5) : AV = 370 mm avec 156N, AR = 305 mm avec HR1355T.

EMPATTEMENT		39	45	39	45
CABINE		Comfort Cab		Space Cab	
P. T.A.C. (2)		26000	26000	26000	26000
Poids du châssis (1)		9270	9355	9330	9415
Répartition	AV	4965	5005	5025	5065
	AR	4305	4350	4305	4350
CHARGE TOTALE		16730	16645	16670	16585
Poids Maxi au Sol	AV	7500		7500	
	AR (3)	21000		21000	
Rayon de braquage entre murs		7,60	8,43	7,60	8,43
B	: Entrée de carrosserie	1,07	1,07	1,07	1,07
F	: Empattement	3,90	4,55	3,90	4,55
T	: Hauteur cabine à vide	3,32	3,32	3,62	3,62
H	: Hauteur châssis (4) à vide	1,14	1,14	1,14	1,14
	en charge	1,09	1,09	1,09	1,09
N	: Porte à faux AR (4)	1,46	1,46	1,46	1,46
A	: Longueur hors tout	6,73	7,38	6,73	7,38
Y	: Avancée Mini	0,00	0,00	0,00	0,00
	de la sellette Maxi	0,56	0,65	0,55	0,63
	Avancée standard de la sellette	0,47	0,47	0,47	0,47

(Poids exprimés en Kilogrammes et longueurs en Mètres).

(1) Poids moyen indicatif en ordre de marche avec 400 l de G.O., 10 l d'AdBlue, outillage, sans roue de secours, sans sellette et sans option.

(2) Sous couvert de l'article R433- 1 : 33 000 kg.

(3) Sous couvert de l'article R433- 1 : 26 000 kg.

(4) avec suspension pneumatique AR. N : 1,65 m , H : 1,060 m à vide , 1,030 m en charge.

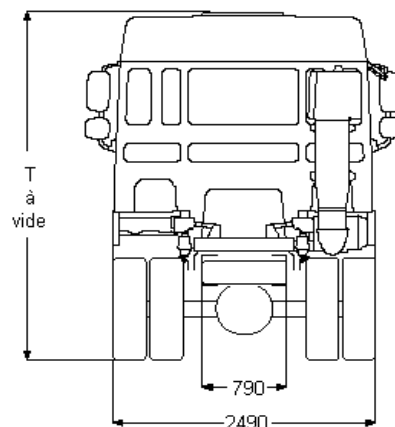
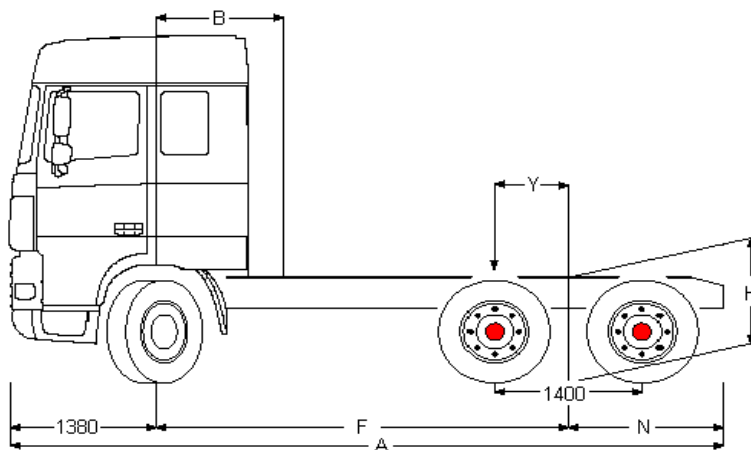

Boîte de vitesses (1er rapport-dernier rapport)	16S2220/2520 (13,80 - 0,84)				12AS2130/2330/2530 (12,93 - 0,78)				
	16AS2630 (14,12 - 0,83)								
Tandem AR	HR1355T				HR1355T				
Rapport de pont	4,05	4,49	4,88	5,48	4,05	4,49	4,88	5,48	
Vitesse (km/h)	13R22.5	115	104	95	85	124	112	103	91
à 1900 tr/mn	315/80R22.5	110	99	91	-	118	107	98	-
Régime moteur	13R22.5	1406	1557	1692	1899	1305	1446	1571	1763
à 85 km/h (tr/mn)	315/80R22.5	1471	1628	1770	-	1366	1512	1643	-

FTT XF105 Space Cab St 7.5N

Extérieur cabine

Space Cab à suspension mécanique avec pare-chocs en acier, vitres teintées et lève-vitres électriques. Rétroviseurs principaux et rétroviseurs grand angle à chauffage électrique. Trappe de pavillon à commande électrique. Largeur de la cabine : 2 490 mm; Système antiviol, antidémarrage moteur.

Option :

- Suspension de cabine: pneumatique
- Cabine Comfort Cab
- Visière pare-soleil externe verte translucide
- Visière pare-soleil externe fumée translucide
- Lave-phares
- Phares combi dans pare-chocs
- Deux gyrophares
- Avertisseurs pneumatiques, 1 jeu

Equipements aérodynamiques

Option :

- Défl. pav. régl., ext. latérales 2,55 m articulées
- Déflecteur de toit réglable
- Déflecteur toit régl. & défl. latéraux 2,55 m
- Déflecteur de toit réglable & déflecteurs latéraux
- Extensions latérales 2,55 m, articulées
- Déflecteurs latéraux, largeur 2,55 m
- Déflecteurs latéraux

Couleurs

Teinte cabine Brilliant White H3279; Rampe ph.+pare-ch.+emmarchement : Blanc brillant; Couleur châssis gris (standard).

Option :

- Nombreuses couleurs disponibles, voir guide DAF
- Corps rétroviseurs teinte cabine

Intérieur cabine

Tableau de bord : finition noire; Siège conducteur: Comfort Air; Siège passager: fixe; Couchette supérieure avec marche; Chauffage auxiliaire de cabine (air); Air conditionné; Lève-vitres : électriques.

Option :

- Airbag
- Volant en matériau moussé, cuir
- Tableau de bord : fini aluminium
- Tableau de bord : structure en bois
- Couchette inférieure avec tiroir de 65 litres
- Sans couchette supérieure
- Filet de sécurité pour couchettes
- Réfrigérateur
- Chauffage auxiliaire de cabine (à eau)
- Temporisation pour réchauffeur auxiliaire cabine
- Nombreux sièges chauff. et passager disponibles

Communication et assistance au chauffeur

Tachygraphe numérique, Siemens/VDO.

Option :

- Système DAF Telematics (DTS)
- Préparé pour le connecteur FMS
- Préparation pour DAF telematics (DTS)
- Nombreux équipement audio disponibles
- Kit téléphone mains libres
- Avertisseur de marche AR

Suspension et essieux

Avant : 7,50 t - parabol. - 156N; Arrière : 2x 13,00 t-semi-ellip.HR 1355T.

Option :

- Suspension arrière pneumatique

Roues et pneumatiques

Essieu avant 1: 315/80R22.5; Pont arrière 1: 315/80R22.5; Sans roue de secours; Jantes acier, gris argenté; Enjoliveurs de roues gris argenté.

Option :

- Jantes acier (peintes en noir)
- Roues aluminium Alcoa finition brossée 32 mm
- Roues aluminium Alcoa finition polie miroir 32 mm
- Jantes aluminium Speedline 32 mm, finition satinée
- Nombreux profils et dimensions pneus disponibles

Chaîne cinématique

Moteur 300 kW (410 ch), MX300, 38°; Boîte de vitesses mécanique, 16 vitesses; Rapport pont AR 4.05; Blocage mécanique de différentiel; Sans protection d'embrayage.

Option :

- 460 ch / 340 kW
- 510 ch / 375 kW
- Boîte de vitesses AS Tronic, 12 vitesses
- Boîte de vitesses AS Tronic, 16 vitesses
- ASR

Equipements de freinage

Frein sur échappement; Double-circuit de freinage à air comprimé. Freins à disque à l'avant, freins à tambour à l'arrière. Compresseur d'air à deux cylindres avec assécheur d'air chauffant, 670 l/min à 10 bar. Correcteur de freinage en fonction de la charge sur l'essieu arrière; ABS.

Option :

- Frein moteur MX
- Ralentisseur ZF Intarder

Châssis

Empattement 3,90 m / porte-à-faux arrière 1,46 m; Longerons 310/7,0 mm, renfort continu; Silencieux et batteries du côté droit; Sortie d'échappement à gauche; Réservoir à carburant 390 l; Sans porte-roue de secours; Sans ailes AR; Dispositif anti-projections; Barre anti-encastrement AV; Passerelle avec marche.

Option :

- Empattement 3,90 m / porte-à-faux arrière 1,65 m
- Empattement 4,55 m / porte-à-faux arrière 1,65 m
- Sortie d'échappement à droite
- Sortie d'échappement dirigée vers le haut
- Réservoir à carburant 430 l
- Réservoir de carburant 1x545 litres
- Réservoir à carburant 560 l
- Réservoir à carburant 620 l

Equipements d'attelage

Sans sellette d'attelage; Branch. pneum. remorque de type 'palm'; Branch. élec. 24 V - câbles rem. 2x7 br. + EBS.

Option :

- Branch. élec. 24V remorque, 1x15 broches

Superstructures et préparations carrosserie

Connecteur équip. aux., avant de la cabine.

Option :

- Connecteur équip. aux., châssis

Prise de force

Option :

- Connecteur de contrôle de régime moteur
- Nombreuses prises de force (PTO) disponibles
- Commande pour double PTO sur BV
- Commande pour PTO 1 sur BV

Alimentation électrique

Alternateur 80 A, coffre batteries 2x 225 Ah.

Option :

- Alternateur 110 A

Règlements de sécurité

Option :

- coupe-batteries simple
- Toutes versions d'équipement ADR disponibles

Obligations réglementaires

Valeurs d'émissions conformes à la norme Euro 5.

Option :

- Valeurs d'émissions selon Euro 5/EEV
- Filtre à particules pour EEV

Conditions d'utilisation

Prise d'air haute.

Option :

- Réglage AS Tronic pour applications normales
- Arrêt moteur automatique, temporisé à 5 minutes
- Décanteur d'humidité, chauffé
- Décanteur d'humidité, non chauffé.
- Prise d'air haute, avec préfiltre cyclone

Assistance et entretien

Garantie: 1 an pour le véhicule (garantie totale), 1 an en cas de panne, 2 ans pour les composants de la chaîne cinématique, 2 ans pour la peinture de la cabine; Service ITS.

Option :

- Intervalle d'entretien espacé