

FT XF105 Super Space Cab St 9.0H

4x2 TRACTEUR

Motorisations (Puissance fiscale : 34 CV)
MX 300 U1/U2 410 Ch / 204 mkg
MX 340 U1/U2 460 Ch / 234 mkg
MX 375 U1/U2 510 Ch / 255 mkg
U1 : EURO 5
U2 : EEV

P.T.A.C.
19000 kg

P.T.R.A.
44000 kg

Poids max. AV : 9000 kg
Poids max. AR : 13000 kg



Type mines :	TE 05 H G/K 1/2/3 S (FT XF105 E5/EEV 410/460/510) n° P - 2662.05.02							
PTAC (t)	19,0		18,5		17,99		17,5	
PTRA (t)	44,0 (1)	40,0 (1)	44,0	40,0	44,0	40,0	40,0	26,0

(1) Sous couvert de l'article R433-1 :

PTRA : 52 t avec pont SR1347, 58 t avec pont HR1356, 70 t avec pont HR1356 et cylindres à ressort sur essieu AV.

Garde au sol (en charge avec 385/55R22.5 avant,315/70R22.5 arrière) : AV = 232 mm avec 182N, AR = 183 mm avec SR1347, 286 mm avec HR1356.

EMPATTEMENT		36	38
CABINE		Super Space Cab	
P.T.A.C.		19000	19000
Poids du châssis (1)		7290	7310
Répartition		AV	AR
		5175	5185
		2115	2125
CHARGE TOTALE		11710	11690
Poids Maxi au Sol		9000	
(2)		13000	
Rayon de braquage entre murs		7,18	7,45
B	: Entrée de carrosserie	1,07	1,07
F	: Empattement	3,60	3,80
T	: Hauteur cabine à vide	3,90	3,90
H	: Hauteur châssis	à vide	à vide
		0,97	0,97
		en charge	en charge
		0,94	0,94
N	: Porte à faux AR	0,99	0,99
A	: Longueur hors tout	5,96	6,16
Y	: Avancée	Mini	0,21
		de la sellette	0,22
		Maxi	1,14
			1,21
Avancée standard de la sellette		0,47	0,67

(Poids exprimés en Kilogrammes et longueurs en Mètres).

(1) Poids moyen indicatif en ordre de marche avec 400 l de G.O., 10 l d'AdBlue, outillage, sans roue de secours, sans sellette et sans option.

(2) Avec PTAC 18,5 t : 8,90 t AV et 12,60 t AR ; PTAC 17,99 t : 8,70 t AV et 12,10 t AR ; PTAC 17,5 t : 8,60 t AV et 11,60 t AR.

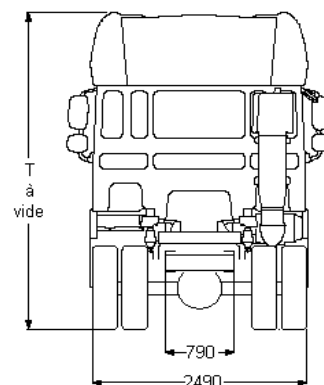
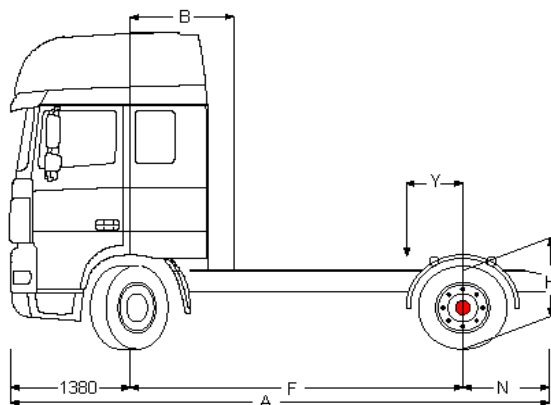

Boîte de vitesses (1er rapport-dernier rapport)	16S2020/2320 (16,41 - 1,00)					16S2520 (13,80 - 0,84)				16S2220/2520 (13,80 - 0,84)			12AS2130/2330/2530 (12,33 - 0,78)		
	12AS2130/2330/2540 (15,86 - 1,00)					16AS2630 (14,12 - 0,83)				16AS2630 (14,12 - 0,83)			HR 1356		
Pont AR	SR 1347					SR 1347				HR 1356			HR 1356		
Rapport de pont	2,69	2,80	2,93	3,07	3,31	3,31	3,73	4,10	3,61	3,76	4,12	3,61	3,76	4,12	
Vitesse	315/80R22.5	-	133	127	121	113	134	119	108	123	118	108	-	127	
à 1900 tr/mn	315/70R22.5	131	126	120	114	106	127	113	-	116	112	-	125	120	
(km/h)	13R22.5	-	-	133	127	118	-	125	113	-	124	113	-	133	
Régime moteur	315/80R22.5	-	1209	1265	1326	1429	1200	1352	1488	1308	1365	1495	-	1268	
à 85 km/h	315/70R22.5	1232	1283	1342	1407	1516	1273	1435	-	1388	1449	-	1289	1345	
(tr/mn)	13R22.5	-	-	1210	1268	1366	-	1293	1422	-	1305	1429	-	1212	

FT XF105 SuperSpaceCabSt 9.0H

Extérieur cabine

Super Space Cab à suspension mécanique avec pare-chocs en acier, vitres teintées et lève-vitres électriques. Rétroviseurs principaux et rétroviseurs grand angle à chauffage électrique. Trappe de pavillon à commande électrique. Largeur de la cabine : 2 490 mm; Système antivol, antidémarrage moteur; Visière pare-soleil externe verte translucide.

Option :

- Suspension de cabine: pneumatique
- Skylights, feux antibr. intégrés au pare-chocs
- Lave-phares
- Avertisseurs pneumatiques, 2 jeux
- Phares combi dans pare-chocs
- Avertisseurs pneumatiques, 1 jeu
- Skylights

Equipements aérodynamiques

Option :

- Extensions latérales 2,55 m, articulées
- Défl. pav. fixe, ext. latérales 2,55 m articulées
- Déflecteur toit fixe & défl. latéraux 2,55 m
- Jupes latérales

Couleurs

Teinte cabine Brilliant White H3279; Rampe ph.+pare-ch.+emmarchement : Blanc brillant; Couleur châssis gris (standard).

Option :

- Nombreuses couleurs disponibles, voir guide DAF
- Corps rétroviseurs teinte cabine

Intérieur cabine

Tableau de bord : finition noire; Siège conducteur: Comfort Air; Siège passager: fixe; Couchette inférieure sans tiroir; Matelas couchette inférieure Xtra Comfort; Couchette supérieure avec marche; Chauffage auxiliaire de cabine (air); Air conditionné; Lève-vitres : électriques.

Option :

- Airbag
- Réfrigérateur
- Volant en matériau moussé, cuir
- Chauffage auxiliaire de cabine (à eau)
- Tableau de bord : fini aluminium
- Temporalisation pour réchauffeur auxiliaire cabine
- Tableau de bord : structure en bois
- Nombreux sièges chauff. et passager disponibles
- Couchette inférieure avec tiroir de 65 litres
- Filet de sécurité pour couchettes

Communication et assistance au chauffeur

Tachygraphe numérique, Siemens/VDO.

Option :

- Système DAF Telematics (DTS)
- Nombreux équipement audio disponibles
- Préparé pour le connecteur FMS
- Kit téléphone mains libres
- Préparation pour DAF telematics (DTS)
- Avertisseur de marche AR

Suspension et essieux

Avant : 9,00 t - parabol. - 182N; Arrière : 13.00 t-pneumatique-SR 1347.

Option :

- Pont AR, type HR 1356

Roues et pneumatiques

Essieu avant 1: 385/55R22.5; Pont arrière 1: 315/70R22.5; Roue de secours : 315/70R22.5; Jantes acier, gris argenté; Enjoliveurs de roues gris argenté.

Option :

- Jantes acier (peintes en noir)
- Jantes aluminium Speedline 32 mm, finition satinée
- Roues aluminium Alcoa finition brossée 32 mm
- Nombreux profils et dimensions pneus disponibles
- Roues aluminium Alcoa finition polie miroir 32 mm

Chaîne cinématique

Moteur 300 kW (410 ch), MX300, 38°; Boîte de vitesses mécanique, 16 vitesses; Rapport pont AR 2.69; Blocage mécanique de différentiel; Protection d'embrayage.

Option :

- 460 ch / 340 kW
- Boîte de vitesses AS Tronic, 16 vitesses
- 510 ch / 375 kW
- ASR
- Boîte de vitesses AS Tronic, 12 vitesses

Equipements de freinage

Frein sur échappement; Double-circuit de freinage à air comprimé. Freins à disque AV et AR (freins à tambour pour l'essieu arrière avec moyeux réducteurs).

Compresseur d'air à deux cylindres avec assécheur d'air chauffant, 670 l/min à 10 bar. Système de freinage électronique (EBS); ABS.

Option :

- Frein moteur MX
- Cylindres de frein à ressort sur essieu avant
- Ralentisseur ZF Intarder

Châssis

Empattement 3,80 m / porte-à-faux arrière 0,99 m; Silencieux et batteries du côté droit; Sortie d'échappement à gauche; Réservoir à carburant 560 l; Porte-roue de secours latéral; Ailes AR; Dispositif anti-projections; Barre anti-encastrement AV; Passerelle avec marche; Réservoir d'AdBlue 50 litres.

Option :

- Empattement 3,60 m / porte-à-faux arrière 0,99 m
- Réservoirs de carburant 1x820+1x500 litres
- Sortie d'échappement dirigée vers le haut
- Réservoirs de carburant 1 x 850+1 x 340 litres
- Réservoir à carburant 390 l
- Réservoirs de carburant 1x850+1x430 litres
- Réservoir à carburant 430 l
- Réservoirs de carburant 1x995+1x325 litres
- Réservoir à carburant 620 l
- Réservoirs de carburant 1x820 litres
- Réservoirs à carburant 1x995+1x500 l
- Réservoir à carburant 1x850 litres
- Réservoir d'AdBlue 100 litres
- Réservoir de carburant 1x995 litres
- Réservoir d'AdBlue 75 litres
- Réservoirs à carburant 620+340 l
- Réservoirs carburant 1x750+1x340 l
- Réservoirs de carburant 1x820+1x325 litres

Equipements d'attelage

Sel. att. Jost, fonte, sans entr., H=150 + 40; Branch. pneum. remorque de type 'palm'; Branch. élec. 24 V - câbles rem. 2x7 br. + EBS.

Option :

- Branch. élec. 24V remorque, 1x15 broches
- Nombreux sommiers et sellettes disponibles

Superstructures et préparations carrosserie

Connecteur équip. aux., avant de la cabine.

Option :

- Connecteur équip. aux., châssis

Prise de force

Option :

- Connecteur de contrôle de régime moteur
- Commande pour double PTO sur BV
- Nombreuses prises de force (PTO) disponibles
- Commande pour PTO 1 sur BV

Alimentation électrique

Alternateur 80 A, coffre batteries 2x 225 Ah.

Option :

- Alternateur 110 A
- Batteries doubles sur le côté du châssis

Règlements de sécurité

Option :

- coupe-batteries simple
- Toutes versions d'équipement ADR disponibles
- Coupe-batteries (cabine + proche batteries)

Obligations réglementaires

Valeurs d'émissions conformes à la norme Euro 5.

Option :

- Valeurs d'émissions selon Euro 5/EEV
- Filtre à particules pour EEV

Conditions d'utilisation

Prise d'air haute.

Option :

- Réglage AS Tronic pour le transport lourd
- Arrêt moteur automatique, temporisé à 5 minutes
- Réglage AS Tronic pour le transport de liquides
- Décanteur d'humidité, chauffé
- Réglage AS Tronic pour applications normales
- Prise d'air haute, avec préfiltre cyclone