

FAS XF105 Super Space Cab St 7.5N

6x2 PORTEUR

Motorisations (Puissance fiscale : 34 CV) **P.T.A.C.** **P.T.R.A.**
MX 300 U1/U2 410 Ch / 204 mkg **26000 kg** **44000 kg**
MX 340 U1/U2 460 Ch / 234 mkg
MX 375 U1/U2 510 Ch / 255 mkg
U1 : EURO 5 **Poids max. AV : 7500 kg**
U2 : EEV **Poids max. AR : 19000 kg**



Type mines :	AS 05 N G/K 1/2/3 S (FAS XF105 E5/EEV 410/460/510) n° P - 2208.06.02			
PTAC (t)	26,0			
PTRA (t)	44,0 (1)	40,0 (1)	38,0	29,5

(1) Sous couvert de l'article R433-1 :
 PTRA : 52 t avec pont SR1347, 58 t avec pont HR1356, 70 t avec pont HR1356 et cylindres à ressort sur essieu AV.

Garde au sol (en charge avec 315/70R22.5) : AV = 258 mm avec 152N, AR = 183 mm avec SR1347, 286 mm avec HR1356.

EMPATTEMENT		42	44	46	48	50	53	59
CABINE Super Space Cab								
P. T. C.								
		26000	26000	26000	26000	26000	26000	26000
Poids du châssis (1)		8960	9005	9060	9085	9110	9180	9255
Répartition								
	AV	5105	5135	5165	5175	5185	5190	5225
	AR	3855	3870	3895	3910	3925	3990	4030
CHARGE TOTALE		17040	16995	16940	16915	16890	16820	16745
Poids Mini - Maxi au Sol		4000 - 7500 3680 - 19000						
Rayon de braquage entre murs		8,70	8,95	9,23	9,48	9,83	10,15	10,95
B	: Entrée de carrosserie	0,98	0,98	0,98	0,98	0,98	0,98	0,98
CB	: Cote mini dos cabine	0,10	0,10	0,10	0,10	0,10	0,10	0,10
F	: Empattement	4,20	4,40	4,60	4,80	5,05	5,30	5,90
T	: Hauteur cabine à vide	3,90	3,90	3,90	3,90	3,90	3,90	3,90
H : Hauteur châssis à vide		0,97	0,97	0,97	0,97	0,97	0,97	1,02
(2) en charge		0,94	0,94	0,94	0,94	0,94	0,94	0,99
N	: Porte à faux AR châssis	3,60	3,75	3,95	4,10	4,30	4,55	4,70
W : Longueur de carrosserie		6,32	6,69	7,05	7,40	7,85	8,28	9,35
Maxi		6,52	6,89	7,27	7,63	8,08	8,53	9,52
X : Porte à faux AR (carrossé)		3,10	3,27	3,43	3,58	3,78	3,96	4,43
Maxi		3,30	3,47	3,65	3,81	4,01	4,21	4,60
Y : Projection du C.d.G.		0,00	0,00	0,00	0,01	0,03	0,06	0,16
Maxi		0,06	0,08	0,09	0,12	0,15	0,18	0,24
Z : Longueur (hors tout)		8,79	9,16	9,52	9,87	10,32	10,75	11,82
Maxi		8,99	9,36	9,74	10,10	10,55	11,00	11,99

(Poids exprimés en Kilogrammes et longueurs en Mètres).
 (1) Poids moyen indicatif en ordre de marche avec 400 l de G.O., 10 l d'AdBlue, outillage, roue de secours et sans option.
 (2) Hauteur avec longerons 260 mm (310 mm pour empattement 59) ; avec l'essieu AR 2 relevé, la hauteur du châssis augmente de 40 mm.
 (FC) Mini : 150 mm (avec longerons 260 mm, pneumatiques 315/70R22.5, - 50 mm pour empattement 59).
 Empattement moyen théorique F' = F + 550 mm.

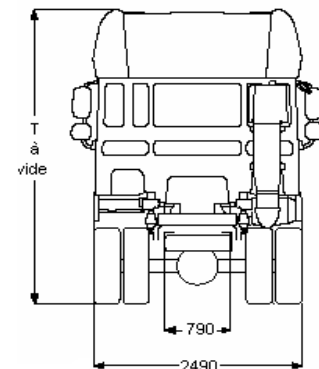
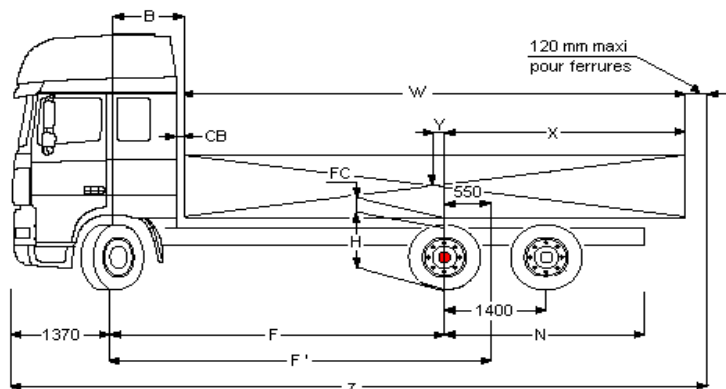

Boîte de vitesses (1er rapport-dernier rapport)	16S2020/2320 (16,41 - 1,00)					16S2520 (13,80 - 0,84)			16S2220/2520 (13,80 - 0,84)			12AS2130/2330/2530 (12,33 - 0,78)			
	12AS2130/2330/2540 (15,86 - 1,00)					16AS2630 (14,12 - 0,83)			16AS2630 (14,12 - 0,83)						
Pont AR	SR 1347					SR 1347			HR 1356			HR 1356			
Rapport de pont	2,69	2,80	2,93	3,07	3,31	3,31	3,73	4,10	3,61	3,76	4,12	3,61	3,76	4,12	
Vitesse à 1900 tr/mn (km/h)	315/80R22.5	-	133	127	121	113	134	119	108	123	118	108	-	127	116
	315/70R22.5	131	126	120	114	106	127	113	-	116	112	-	125	120	109
	13R22.5	-	-	133	127	118	-	125	113	-	124	113	-	133	121
Régime moteur à 85 km/h (tr/mn)	315/80R22.5	-	1209	1265	1326	1429	1200	1352	1488	1308	1365	1495	-	1268	1388
	315/70R22.5	1232	1283	1342	1407	1516	1273	1435	-	1388	1449	-	1289	1345	1473
	13R22.5	-	-	1210	1268	1366	-	1293	1422	-	1305	1429	-	1212	1327

FAS XF105 SuperSpaceCabSt 7.5N

Extérieur cabine

Super Space Cab à suspension mécanique avec pare-chocs en acier, vitres teintées et lève-vitres électriques. Rétroviseurs principaux et rétroviseurs grand angle à chauffage électrique. Trappe de pavillon à commande électrique. Largeur de la cabine : 2 490 mm; Système antivol, antidémarrage moteur; Rétroviseur à vue frontale.

Option :

- Suspension de cabine: pneumatique
- Phares combi dans pare-chocs
- Skylights
- Skylights, feux antibl. intégrés au pare-chocs
- Avertisseurs pneumatiques, 2 jeux
- Avertisseurs pneumatiques, 1 jeu

Equipements aérodynamiques

Option :

- Nombreux modèles de déflecteurs de toit disponibles

Couleurs

Teinte cabine Brilliant White H3279; Couleur châssis gris (standard).

Option :

- Nombreuses couleurs disponibles, voir guide DAF

Intérieur cabine

Tableau de bord : finition noire; Chauffage auxiliaire de cabine (air); Air conditionné.

Option :

- Airbag
- Volant en matériau moussé, cuir
- Tableau de bord : fini aluminium
- Tableau de bord : structure en bois
- Couchette inférieure avec tiroir de 65 litres
- Filet de sécurité pour couchettes
- Réfrigérateur
- Chauffage auxiliaire de cabine (à eau)
- Sans réchauffeur auxiliaire
- Air conditionné avec clapet de surpression
- Régl. auto. temp., air cond. avec clapet de surpr.
- Réglage automatique température/air conditionné
- Nombreux sièges chauff. et passager disponibles

Communication et assistance au chauffeur

Tachygraphe numérique, Siemens/VDO.

Option :

- Système DAF Telematics (DTS)
- Préparé pour le connecteur FMS
- Préparation pour DAF telematics (DTS)
- Nombreux équipement audio disponibles
- Kit téléphone mains libres (hors support)
- Avertisseur de marche AR

Suspension et essieux

Avant : 7,50 t - parabol. - 152N; Arrière : 12,00 + 7,80 t, pneumatique, SR1347; Dispositif de relevage d'essieu aux; Rapport de charge sur essieu 11,5/7,5.

Option :

- Suspension avant pneumatique
- Essieu arrière, type HR1356
- Contrôle de la charge sur essieu

Roues et pneumatiques

Essieu avant 1: 315/70R22.5; Pont arrière 1: 315/70R22.5; Roue de secours : 315/70R22.5; Enjoliveurs de roues gris argenté.

Option :

- Nombreux profils et dimensions pneus disponibles

Chaîne cinématique

Moteur 300 kW (410 ch), MX300, 38°; Boîte de vitesses mécanique, 16 vitesses; Blocage mécanique de différentiel.

Option :

- 460 ch / 340 kW
- 510 ch / 375 kW
- Boîte de vitesses AS Tronic, 12 vitesses
- Boîte de vitesses AS Tronic, 16 vitesses
- ASR

Equipements de freinage

Frein sur échappement; Double-circuit de freinage à air comprimé. Freins à disque AV et AR (freins à tambour pour l'essieu arrière avec moyeux réducteurs).

Compresseur d'air à deux cylindres avec assécheur d'air chauffant, 670 l/min à 10 bar. Système de freinage électronique (EBS); ABS.

Option :

- Frein moteur MX
- Ralentisseur ZF Intarder
- Cylindres de frein à ressort sur essieu avant

Châssis

Silencieux à droite, batteries à gauche; Sortie d'échappement à gauche; Porte-roue de secours latéral; Dispositif anti-projections; Barre anti-encastrement AV; Sans barre anti-encastrement AR.

Option :

- Sortie d'échappement dirigée vers le haut
- Réservoir à carburant 390 l
- Réservoir à carburant 430 l
- Réservoir à carburant 620 l
- Réservoir de carburant 750 l
- Réservoir à carburant 870 l
- Réservoirs de carburant 1x545+1x545 litres
- Réservoirs de carburant 1x620+1x430 l
- Barre anti-encastrement AR

Equipements d'attelage

Traverse de valeur D = 13; Branch. pneum. remorque de type 'palm'; Branch. de remorque 24V/2x 7 br.

Option :

- Traverse de valeur D = 19
- Branch. élec. 24V remorque, 1x15 broches

Superstructures et préparations carrosserie

Connecteur équip. aux., avant de la cabine.

Option :

- Connecteur d'équipement pour commande élévateur
- Connecteur équip. aux., châssis

Prise de force

Option :

- Connecteur de contrôle de régime moteur
- Nombreuses prises de force (PTO) disponibles
- Commande pour double PTO sur BV
- Commande pour PTO 1 sur BV

Alimentation électrique

Alternateur 80 A, coffre batteries 2x 225 Ah.

Option :

- Alternateur 110 A
- Batteries 2x 175 Ah

Règlements de sécurité

Option :

- coupe-batteries simple
- Coupe-batteries (cabine + proche batteries)
- Toutes versions d'équipement ADR disponibles

Obligations réglementaires

Valeurs d'émissions conformes à la norme Euro 5.

Option :

- Valeurs d'émissions selon Euro 5/EEV

Conditions d'utilisation

Prise d'air avant.

Option :

- Réglage AS Tronic pour le transport lourd
- Réglage AS Tronic pour le transport de liquides
- Réglage AS Tronic pour transport longue distance
- Arrêt moteur automatique, temporisé à 5 minutes
- Décanteur d'humidité, chauffé
- Décanteur d'humidité, non chauffé.
- Prise d'air haute
- Prise d'air haute, avec préfiltre cyclone