

# FAS XF105 Space Cab GV25.5V

## 6x2 PORTEUR

**Motorisations** ( Puissance fiscale : 34 CV )  
**MX 300 U1/U2 410 Ch / 204 mkg**  
**MX 340 U1/U2 460 Ch / 234 mkg**  
**MX 375 U1/U2 510 Ch / 255 mkg**  
**U1 : EURO 5**  
**U2 : EEV**

**P.T.A.C.**  
**25500 kg**

**P.T.R.A.**  
**44000 kg**

**Poids max. AV : 7100 kg**  
**Poids max. AR : 19000 kg**



Type mines :	AS 05 V G/K 1/2/3 C/E ( FAS XF105 E5/EEV 410/460/510 ) n°P - 2206.06.02			
PTAC (t)	25,5			
PTRA (t)	44,0 (1)	40,0 (1)	38,0	29,0

Garde au sol ( en charge avec 315/60R22.5 ) : AV = 232 mm avec 152N, AR = 157 mm avec SR1347.

EMPATTEMENT	42	44	46	48	50	53	59	42	44	46	48	50	53	59	
CABINE	Couchette							Space Cab							
P.T.A.C.	25500	25500	25500	25500	25500	25500	25500	25500	25500	25500	25500	25500	25500	25500	
Poids du châssis ( 1 )	8725	8770	8825	8850	8875	8945	8970	8755	8800	8855	8880	8905	8975	9000	
Répartition	AV	4990	5020	5050	5060	5070	5075	5060	5020	5050	5080	5090	5100	5105	5090
	AR	3735	3750	3775	3790	3805	3870	3910	3735	3750	3775	3790	3805	3870	3910
CHARGE TOTALE	16775	16730	16675	16650	16625	16555	16530	16745	16700	16645	16620	16595	16525	16500	
Poids Mini - Maxi au Sol	AV	4000 - 7100							4000 - 7100						
	AR	3680 - 19000							3680 - 19000						
Rayon de braquage entre murs	8,70	8,95	9,23	9,48	9,83	10,15	10,95	8,70	8,95	9,23	9,48	9,83	10,15	10,95	
B : Entrée de carrosserie	0,98	0,98	0,98	0,98	0,98	0,98	0,98	0,98	0,98	0,98	0,98	0,98	0,98	0,98	
CB : Cote mini dos cabine	0,10	0,10	0,10	0,10	0,10	0,10	0,10	0,10	0,10	0,10	0,10	0,10	0,10	0,10	
F : Empattement	4,20	4,40	4,60	4,80	5,05	5,30	5,90	4,20	4,40	4,60	4,80	5,05	5,30	5,90	
T : Hauteur cabine à vide	3,18	3,18	3,18	3,18	3,18	3,18	3,18	3,48	3,48	3,48	3,48	3,48	3,48	3,48	
H : Hauteur châssis à vide	0,94	0,94	0,94	0,94	0,94	0,94	0,99	0,94	0,94	0,94	0,94	0,94	0,94	0,99	
	en charge	0,92	0,92	0,92	0,92	0,92	0,97	0,92	0,92	0,92	0,92	0,92	0,92	0,97	
N : Porte à faux AR châssis	3,60	3,75	3,95	4,10	4,30	4,55	4,70	3,60	3,75	3,95	4,10	4,30	4,55	4,70	
W : Longueur de carrosserie	Mini	6,47	6,84	7,21	7,57	8,02	8,46	9,52	6,48	6,85	7,22	7,59	8,04	8,48	
	Maxi	6,72	7,11	7,49	7,86	8,32	8,78	9,52	6,74	7,12	7,50	7,88	8,34	8,80	
X : Porte à faux AR ( carrossé )	Mini	3,25	3,42	3,59	3,75	3,95	4,14	4,60	3,26	3,43	3,60	3,77	3,97	4,16	
	Maxi	3,50	3,69	3,87	4,04	4,25	4,46	4,60	3,52	3,70	3,88	4,06	4,27	4,48	
Y : Projection du C.d.G.	Mini	-0,14	-0,13	-0,12	-0,11	-0,09	-0,07	0,16	-0,15	-0,14	-0,13	-0,12	-0,10	-0,08	
	Maxi	-0,01	0,00	0,02	0,04	0,06	0,09	0,16	-0,02	-0,01	0,01	0,03	0,05	0,08	
Z : Longueur ( hors tout )	Mini	8,94	9,31	9,68	10,04	10,49	10,93	11,99	8,95	9,32	9,69	10,06	10,51	10,95	
	Maxi	9,19	9,58	9,96	10,33	10,79	11,25	11,99	9,21	9,59	9,97	10,35	10,81	11,27	

( Poids exprimés en Kilogrammes et longueurs en Mètres ).

( 1 ) Poids moyen indicatif en ordre de marche avec 400 l de G.O., 10 l d'AdBlue, outillage, roue de secours et sans option.

( 2 ) Hauteur avec longerons 260 mm ( 310 mm pour empattement 59 ) ; avec l'essieu AR 2 relevé, la hauteur du châssis augmente de 40 mm.

( FC ) Mini : 120 mm ( avec longerons 260 mm, pneumatiques 315/60R22.5, - 50 mm pour empattement 59 ).

Empattement moyen théorique F' = F + 550 mm.

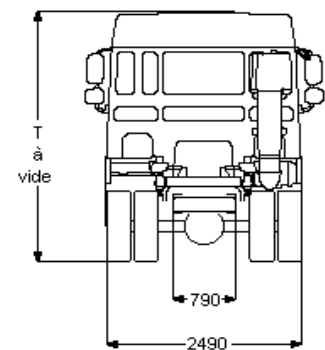
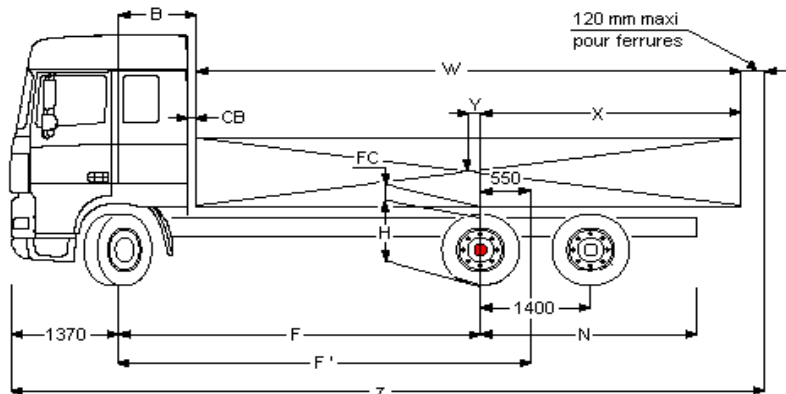

<b>Boîte de vitesse</b> ( 1er rapport-dernier rapport )	16S2020/2320 ( 16,41 1,00 )				16S2520 ( 13,80 - 0,84 )				
	12AS2130/2330/2540 ( 15,86 - 1,00 )				16AS2630 ( 14,12 - 0,83 )				
<b>Pont AR</b>	SR1347				SR 1347				
<b>Rapport de pont</b>	2,53	2,69	2,80	2,93	2,93	3,07	3,31	3,73	
<b>Vitesse ( km/h )</b>	130	122	117	112	133	127	118	105	
à 1900 tr/mn	295/60R22.5	127	119	119	109	130	124	115	102
<b>Régime moteur</b>	315/60R22.5	1245	1323	1378	1442	1212	1270	1368	1541
à 85km/h ( tr/mn )	295/60R22.5	1276	1356	1356	1477	1241	1301	1402	1579

# FAS XF105 Space Cab GV25.5V

## Extérieur cabine

Space Cab à suspension mécanique avec pare-chocs en acier, vitres teintées et lève-vitres électriques. Rétroviseurs principaux et rétroviseurs grand angle à chauffage électrique. Trappe de pavillon à commande électrique. Largeur de la cabine : 2 490 mm; Système antiviol, antidémarrage moteur; Rétroviseur à vue frontale.

Option :

- Suspension de cabine: pneumatique
- Cabine Comfort Cab
- Visière pare-soleil externe verte translucide
- Visière pare-soleil externe fumée translucide
- Phares combi dans pare-chocs
- Deux gyrophares
- Avertisseurs pneumatiques, 1 jeu

## Equipements aérodynamiques

Option :

- Nombreux modèles de déflecteurs de toit disponibles

## Couleurs

Teinte cabine Brilliant White H3279; Couleur châssis gris (standard).

Option :

- Nombreuses couleurs disponibles, voir guide DAF

## Intérieur cabine

Tableau de bord : finition noire; Chauffage auxiliaire de cabine (air); Air conditionné.

Option :

- Airbag
- Volant en matériau moussé, cuir
- Tableau de bord : fini aluminium
- Tableau de bord : structure en bois
- Couchette inférieure avec tiroir de 65 litres
- Sans couchette supérieure
- Filet de sécurité pour couchettes
- Réfrigérateur
- Chauffage auxiliaire de cabine (à eau)
- Sans réchauffeur auxiliaire
- Air conditionné avec clapet de surpression
- Régl. auto. temp., air cond. avec clapet de surpr.
- Réglage automatique température/air conditionné
- Nombreux sièges chauff. et passager disponibles

## Communication et assistance au chauffeur

Tachygraphe numérique, Siemens/VDO.

Option :

- Système DAF Telematics (DTS)
- Préparé pour le connecteur FMS
- Préparation pour DAF telematics (DTS)
- Nombreux équipements audio disponibles
- Kit téléphone mains libres (hors support)
- Avertisseur de marche AR

## Suspension et essieux

Avant : 7,50 t - parabol. - 152N; Arrière : 12,00 + 7,80 t, pneumatique, SR1347; Dispositif de relevage d'essieu aux; Rapport de charge sur essieu 11,5/7,5.

Option :

- Suspension avant pneumatique
- Contrôle de la charge sur essieux

## Roues et pneumatiques

Essieu avant 1: 315/60R22.5; Pont arrière 1: 315/60R22.5; Roue de secours : 315/60R22.5; Enjoliveurs de roues gris argenté.

Option :

- Nombreux profils et dimensions pneus disponibles

## Chaîne cinématique

Moteur 300 kW (410 ch), MX300, 38°; Boîte de vitesses mécanique, 16 vitesses; Blocage mécanique de différentiel.

Option :

- 460 ch / 340 kW
- 510 ch / 375 kW
- Boîte de vitesses AS Tronic, 12 vitesses
- Boîte de vitesses AS Tronic, 16 vitesses
- ASR

## Equipements de freinage

Frein sur échappement; Double-circuit de freinage à air comprimé. Freins à disque AV et AR (freins à tambour pour l'essieu arrière avec moyeux réducteurs).

Compresseur d'air à deux cylindres avec assécheur d'air chauffant, 670 l/min à 10 bar. Système de freinage électronique (EBS); ABS.

Option :

- Frein moteur MX
- Ralentisseur ZF Intarder
- Cylindres de frein à ressort sur essieu avant

## Châssis

Silencieux à droite, batteries à gauche; Sortie d'échappement à gauche; Porte-roue de secours latéral; Dispositif anti-projections; Barre anti-encastrement AV; Sans barre anti-encastrement AR.

Option :

- Sortie d'échappement dirigée vers le haut
- Réservoir à carburant 390 l
- Réservoir à carburant 430 l
- Réservoir à carburant 620 l
- Réservoir de carburant 750 l
- Réservoir à carburant 870 l
- Réservoirs de carburant 1x545+1x545 litres
- Réservoirs de carburant 1x620+1x430 l
- Barre anti-encastrement AR

## Equipements d'attelage

Traverse de valeur D = 13; Branch. pneum. remorque de type 'palm'; Branch. de remorque 24V/2x 7 br.

Option :

- Traverse de valeur D = 19
- Branch. élec. 24V remorque, 1x15 broches

## Superstructures et préparations carrosserie

Connecteur équip. aux., avant de la cabine.

Option :

- Connecteur d'équipement pour commande élévateur
- Connecteur équip. aux., châssis

## Prise de force

Option :

- Connecteur de contrôle de régime moteur
- Nombreuses prises de force (PTO) disponibles
- Commande pour double PTO sur BV
- Commande pour PTO 1 sur BV

## Alimentation électrique

Alternateur 80 A, coffre batteries 2x 225 Ah.

Option :

- Alternateur 110 A
- Batteries 2x 175 Ah

## Règlements de sécurité

Option :

- coupe-batteries simple
- Coupe-batteries (cabine + proche batteries)
- Toutes versions d'équipement ADR disponibles

## Obligations réglementaires

Valeurs d'émissions conformes à la norme Euro 5.

Option :

- Valeurs d'émissions selon Euro 5/EEV

## Conditions d'utilisation

Prise d'air avant.

Option :

- Réglage AS Tronic pour le transport lourd
- Réglage AS Tronic pour le transport de liquides
- Réglage AS Tronic pour transport longue distance
- Arrêt moteur automatique, temporisé à 5 minutes
- Décanteur d'humidité, chauffé
- Décanteur d'humidité, non chauffé.
- Prise d'air haute
- Prise d'air haute, avec préfiltre cyclone