

# FA XF105 Space Cab V19.0S

## 4x2 PORTEUR

**Motorisations** ( Puissance fiscale : 34 CV )  
**MX 300 U1/U2 410 Ch / 204 mkg**  
**MX 340 U1/U2 460 Ch / 234 mkg**  
**MX 375 U1/U2 510 Ch / 255 mkg**  
**U1 : EURO 5**  
**U2 : EEV**

**P.T.A.C.**  
**19000 kg**

**P.T.R.A.**  
**44000 kg**

**Poids max. AV : 7100 kg**  
**Poids max. AR : 12600 kg**



Type mines :	AE 05 S G/K 1/2/3 C/E ( FA XF105 E5/EEV 410/460/510 ) n° P - 2213.06.02									
PTAC (t)	19,0			17,99				15,99		
PTRA (t)	44,0 (1)	40,0 (1)	22,5	44,0	40,0	32,0	21,49	32,0	26,0	19,49

( 1 ) Sous couvert de l'article R433-1 : PTRA 52 t

Garde au sol ( en charge avec 315/60R22.5 ) : AV = 232 mm avec 152N, AR = 157 mm avec SR1347.

EMPATTEMENT		49	54	57	61	66	69	49	54	57	61	66	69
CABINE		Comfort Cab											
P. T. C.		Space Cab											
Poids du châssis ( 1 )		19000	19000	19000	19000	19000	19000	19000	19000	19000	19000	19000	19000
Répartition	AV	7215	7315	7365	7395	7490	7515	7245	7345	7395	7425	7520	7545
	AR	4935	4945	4950	4955	4965	4970	4965	4975	4980	4985	4995	5000
CHARGE TOTALE		2280	2370	2415	2440	2525	2545	2280	2370	2415	2440	2525	2545
Poids Mini - Maxi au Sol ( 2 )		11785	11685	11635	11605	11510	11485	11755	11655	11605	11575	11480	11455
Rayon de braquage entre murs		3890 - 7100						3890 - 7100					
		1835 - 12600						1835 - 12600					
B : Entrée de carrosserie		8,90	9,55	9,95	10,48	11,13	11,53	8,90	9,55	9,95	10,48	11,13	11,53
CB : Cote mini dos cabine		0,98	0,98	0,98	0,98	0,98	0,98	0,98	0,98	0,98	0,98	0,98	0,98
F : Empattement		0,10	0,10	0,10	0,10	0,10	0,10	0,10	0,10	0,10	0,10	0,10	0,10
T : Hauteur cabine à vide		4,90	5,40	5,70	6,10	6,60	6,90	4,90	5,40	5,70	6,10	6,60	6,90
H : Hauteur châssis à vide		3,18	3,18	3,18	3,18	3,18	3,18	3,48	3,48	3,48	3,48	3,48	3,48
( 3 ) en charge		0,94	0,99	0,99	0,99	0,99	0,99	0,94	0,99	0,99	0,99	0,99	0,99
N : Porte à faux AR châssis		0,91	0,96	0,96	0,96	0,96	0,96	0,91	0,96	0,96	0,96	0,96	0,96
W : Longueur de carrosserie		2,35	2,65	2,85	3,10	3,45	3,70	2,35	2,65	2,85	3,10	3,45	3,70
Mini		6,27	7,10	7,60	8,28	9,11	9,61	6,29	7,13	7,63	8,30	9,14	9,64
Maxi		6,61	7,48	8,00	8,70	9,37	9,53	6,63	7,50	8,03	8,73	9,37	9,53
X : Porte à faux AR ( carrossé )		2,35	2,68	2,88	3,16	3,49	3,61	2,37	2,71	2,91	3,18	3,52	3,61
Mini		2,69	3,06	3,28	3,58	3,75	3,61	2,71	3,08	3,31	3,61	3,75	3,61
Maxi		0,62	0,68	0,72	0,77	0,94	1,16	0,61	0,67	0,71	0,76	0,94	1,16
Y : Projection du C.d.G.		0,79	0,87	0,92	0,98	1,07	1,11	0,77	0,86	0,91	0,97	1,05	1,10
Z : Longueur ( hors tout )		8,74	9,57	10,07	10,75	11,58	12,00	8,76	9,60	10,10	10,77	11,61	12,00
Mini		9,08	9,95	10,47	11,17	11,84	12,00	9,10	9,97	10,50	11,20	11,84	12,00
Maxi													

( Poids exprimés en Kilogrammes et longueurs en Mètres ).

( 1 ) Poids moyen indicatif en ordre de marche avec 400 l de G.O., 10 l d'AdBlue, outillage, roue de secours et sans option.

( 2 ) Avec PTAC : 17,99 t : 7,0 t AV et 11,8 t AR; PTAC : 15,99 t : 6,7 t AV et 10,0 t AR.

( 3 ) Hauteur avec pneumatiques 315/60R22.5 et longerons 260 mm empattement 49 ( 310 mm empattement 54 à 69 ).

( FC ) Mini : 120 mm avec pneumatiques 315/60R22.5 empattement 49 , longerons 260mm ( - 50 mm pour empattements 54 à 69 , longerons 310 mm ) .

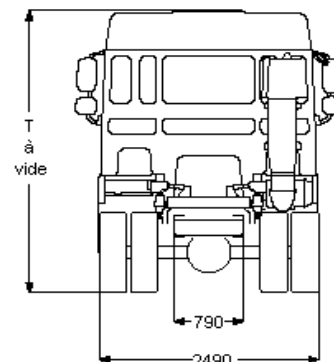
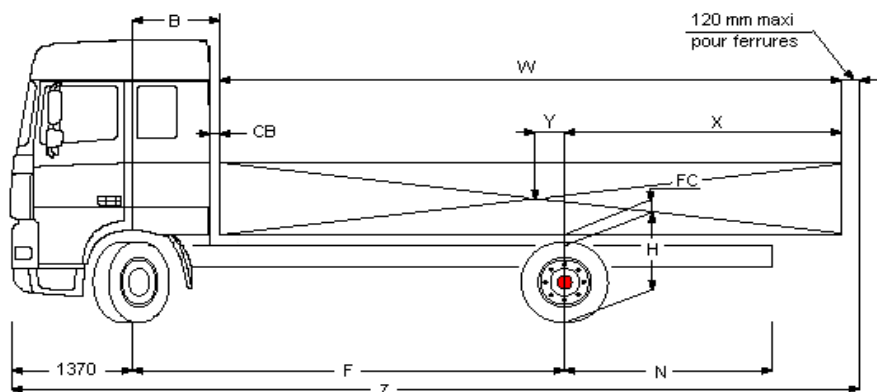

Boîte de vitesse ( 1er rapport-dernier rapport )	16S2020/2320 ( 16,41 1,00 )				16S2520 ( 13,80 - 0,84 )				
	12AS/2130/2330/2540 ( 15,86 - 1,00 )								
Pont AR	SR1347				SR 1347				
Rapport de pont	2,53	2,69	2,80	2,93	2,93	3,07	3,31	3,73	
Vitesse ( km/h )	315/60R22.5	130	122	117	112	133	127	118	105
à 1900 tr/mn	295/60R22.5	127	119	119	109	130	124	115	102
Régime moteur	315/60R22.5	1245	1323	1378	1442	1212	1270	1368	1541
à 85km/h ( tr/mn )	295/60R22.5	1276	1356	1356	1477	1241	1301	1402	1579

# FA XF105 Space Cab V19.0S

## Extérieur cabine

Space Cab à suspension mécanique avec pare-chocs en acier, vitres teintées et lève-vitres électriques. Rétroviseurs principaux et rétroviseurs grand angle à chauffage électrique. Trappe de pavillon à commande électrique. Largeur de la cabine : 2 490 mm; Système antiviol, antidémarrage moteur.

Option :

- Suspension de cabine: pneumatique
- Cabine Comfort Cab
- Visière pare-soleil externe verte translucide
- Visière pare-soleil externe fumée translucide
- Lave-phares
- Phares combi dans pare-chocs
- Deux gyrophares
- Avertisseurs pneumatiques, 1 jeu

## Equipements aérodynamiques

Option :

- Déflecteur de toit réglable

## Couleurs

Teinte cabine Brilliant White H3279; Rampe ph.+pare-ch.+embranchement : Blanc brillant; Couleur châssis gris (standard).

Option :

- Nombreuses couleurs disponibles, voir guide DAF
- Corps rétroviseurs teinte cabine

## Intérieur cabine

Tableau de bord : finition noire; Siège conducteur: Comfort Air; Siège passager: fixe; Couchette supérieure avec marche; Chauffage auxiliaire de cabine (air); Air conditionné; Lève-vitres : électriques.

Option :

- Airbag
- Volant en matériau moussé, cuir
- Tableau de bord : fini aluminium
- Tableau de bord : structure en bois
- Couchette inférieure avec tiroir de 65 litres
- Sans couchette supérieure
- Filet de sécurité pour couchettes
- Réfrigérateur
- Chauffage auxiliaire de cabine (à eau)
- Sans réchauffeur auxiliaire
- Temporisation pour réchauffeur auxiliaire cabine
- Nombreux sièges chauff. et passager disponibles

## Communication et assistance au chauffeur

Tachygraphe numérique, Siemens/VDO.

Option :

- Système DAF Telematics (DTS)
- Préparé pour le connecteur FMS
- Préparation pour DAF telematics (DTS)
- Nombreux équipement audio disponibles
- Kit téléphone mains libres
- Avertisseur de marche AR

## Suspension et essieux

Avant : 7,50 t - parabol. - 152N; Arrière : 13.00 t-pneumatique-SR 1347.

Option :

- Suspension avant pneumatique

## Roues et pneumatiques

Essieu avant 1: 315/60R22.5; Pont arrière 1: 315/60R22.5; Roue de secours : 315/60R22.5; Jantes acier, gris argenté; Enjoliveurs de roues gris argenté.

Option :

- Jantes acier (peintes en noir)
- Roues aluminium Alcoa finition brossée 32 mm
- Roues aluminium Alcoa finition polie miroir 32 mm
- Jantes aluminium Speedline 32 mm, finition satinée
- Nombreux profils et dimensions pneus disponibles

## Chaîne cinématique

Moteur 300 kW (410 ch), MX300, 38°; Boîte de vitesses mécanique, 16 vitesses; Rapport essieu arrière 2,53; Blocage mécanique de différentiel; Protection d'embrayage.

Option :

- 460 ch / 340 kW
- 510 ch / 375 kW
- Boîte de vitesses AS Tronic, 12 vitesses
- ASR

## Equipements de freinage

Frein sur échappement; Double-circuit de freinage à air comprimé. Freins à disque AV et AR (freins à tambour pour l'essieu arrière avec moyeux réducteurs).

Compresseur d'air à deux cylindres avec assécheur d'air chauffant, 670 l/min à 10 bar. Système de freinage électronique (EBS); ABS.

Option :

- Frein moteur MX
- Ralentisseur ZF Intarder
- Cylindres de frein à ressort sur essieu avant

## Châssis

Empattement 4,90 m / porte-à-faux arrière 2,35 m; Hauteur des longerons 260 mm, épaisseur 7,0 mm; Silencieux à droite, batteries à gauche; Sortie d'échappement à gauche; Réservoir à carburant 560 l; Porte-roue de secours latéral; Dispositif anti-projections; Barre anti-encastrement AV.

Option :

- Empattement 5,40 m / porte-à-faux arrière 2,65 m
- Empattement 5,70 m / porte-à-faux arrière 2,85 m
- Empattement 6,10 m / porte-à-faux arrière 3,10 m
- Empattement 6,60 m / porte-à-faux arrière 3,45 m
- Empattement 6,90 m / porte-à-faux arrière 3,70 m
- Hauteur des longerons 310 mm, épaisseur 7,0 mm
- Longerons 260/7,0 mm, renfort à l'avant
- Longerons 260/7,0 mm, renfort continu
- Longerons 310/7,0 mm, renfort à l'avant
- Réservoir à carburant 390 l
- Réservoir à carburant 430 l
- Réservoir à carburant 620 l
- Réservoir de carburant 750 l
- Réservoir à carburant 870 l
- Réservoirs à carburant 620+340 l
- Réservoirs de carburant 1x620+1x430 l

## Equipements d'attelage

Branch. pneum. remorque de type 'palm'; Branch. de remorque 24V/2x 7 br.

Option :

- Branch. élec. 24V remorque, 1x15 broches
- Nombreux sommiers et sellettes disponibles

## Superstructures et préparations carrosserie

Connecteur équip. aux., avant de la cabine.

Option :

- Connecteur d'équipement pour commande élévateur
- Connecteur équip. aux., châssis

## Prise de force

Option :

- Connecteur de contrôle de régime moteur
- Nombreuses prises de force (PTO) disponibles
- Commande pour double PTO sur BV
- Commande pour PTO 1 sur BV

## Alimentation électrique

Alternateur 80 A, coffre batteries 2x 225 Ah.

Option :

- Alternateur 110 A
- Batteries 2x 175 Ah

## Règlements de sécurité

Option :

- coupe-batteries simple
- Coupe-batteries (cabine + proche batteries)
- Toutes versions d'équipement ADR disponibles

## Obligations réglementaires

Valeurs d'émissions conformes à la norme Euro 5.

Option :

- Valeurs d'émissions selon Euro 5/EEV
- Filtre à particules pour EEV

## Conditions d'utilisation

Prise d'air avant.

Option :

- Réglage AS Tronic pour le transport lourd
- Réglage AS Tronic pour le transport de liquides
- Réglage AS Tronic pour applications normales
- Arrêt moteur automatique, temporisé à 5 minutes
- Décanteur d'humidité, chauffé
- Décanteur d'humidité, non chauffé.
- Prise d'air haute
- Prise d'air haute, avec préfiltre cyclone