

FA CF 85 Euro 4 V19.0S

4x2 PORTEUR

Motorisations (Puissance fiscale : 34 CV)

- MX 265 S1/S2 360 Ch / 181 mkg
- MX 300 S1/S2 410 Ch / 204 mkg
- MX 340 S1/S2 460 Ch / 234 mkg
- MX 375 S1/S2 510 Ch / 255 mkg
- S1 : EURO 4
- S2 : EURO 5

P.T.A.C. **P.T.R.A.**
19000 kg **44000 kg**

Poids max. AV : 7100 kg
Poids max. AR : 12600 kg

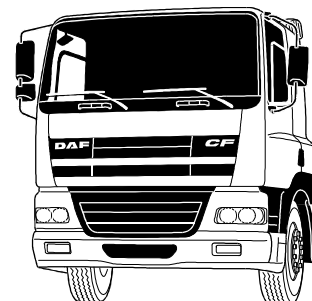

Type mines :	AE 85 S D/P 0/1/2/3 N/C/E (FA CF85 E4/E5 360/410/460/510) n° P - 2335.06.00									
PTAC (t)	19,0			17,99			15,99			
PTRA (t)	44,0 (1)	40,0 (1)	22,5	44,0	40,0	32,0	21,49	32,0	26,0	19,49

(1) Sous couvert de l'article R433-1 :

PTRA : 52 t avec pont SR1347, 58 t avec pont HR1356, 70 t avec pont HR1356 et cylindres à ressort sur essieu AV.

Garde au sol (en charge avec 315/60R22,5) : AV = 232 mm avec 152N, AR = 157 mm avec SR1347, 260 mm avec HR1356.

EMPATTEMENT	51	54	57	61	66	51	54	57	61	66	51	54	57	61	66	
CABINE	Courte					Couchette					Space Cab					
P.T.A.C.	19000	19000	19000	19000	19000	19000	19000	19000	19000	19000	19000	19000	19000	19000	19000	
Poids du châssis (1)	6615	6640	6670	6705	6890	6760	6785	6815	6850	7035	6880	6905	6935	6970	7155	
Répartition	AV	4695	4705	4715	4730	4805	4830	4840	4850	4865	4940	4945	4955	4965	4980	
	AR	1920	1935	1955	1975	2085	1930	1945	1965	1985	2095	1935	1950	1970	1990	
CHARGÉ TOTALE	12385	12360	12330	12295	12110	12240	12215	12185	12150	11965	12120	12095	12065	12030	11845	
Poids Mini - Maxi au Sol (2)	AV	3650 / 7100					3650 / 7100					3650 / 7100				
	AR	1720 / 12600					1720 / 12600					1720 / 12600				
Rayon de braquage entre murs	9,13	9,53	9,93	10,45	11,10	9,13	9,53	9,93	10,45	11,10	9,13	9,53	9,93	10,45	11,10	
B : Entrée de carrosserie	0,55	0,55	0,55	0,55	0,55	0,97	0,97	0,97	0,97	0,97	0,97	0,97	0,97	0,97	0,97	
CB : Cote mini dos cabine	0,16	0,16	0,16	0,16	0,16	0,15	0,15	0,15	0,15	0,15	0,15	0,15	0,15	0,15	0,15	
F : Empattement	5,10	5,40	5,70	6,10	6,60	5,10	5,40	5,70	6,10	6,60	5,10	5,40	5,70	6,10	6,60	
T : Hauteur cabine à vide	2,95	2,95	2,95	2,95	2,95	2,95	2,95	2,95	2,95	2,95	3,62	3,62	3,62	3,62	3,62	
H : Hauteur châssis à vide	0,99	0,99	0,99	0,99	0,99	0,99	0,99	0,99	0,99	0,99	0,99	0,99	0,99	0,99	0,99	
	(3)	0,97	0,97	0,97	0,97	0,97	0,97	0,97	0,97	0,97	0,97	0,97	0,97	0,97	0,97	
	en charge	0,97	0,97	0,97	0,97	0,97	0,97	0,97	0,97	0,97	0,97	0,97	0,97	0,97	0,97	
N : Porte à faux AR châssis	2,30	2,40	2,65	2,80	3,20	1,90	2,05	2,30	2,55	2,85	1,90	2,05	2,30	2,55	2,85	
W : Longueur de carrosserie	Mini	7,30	7,80	8,30	8,97	9,80	6,56	7,06	7,57	8,24	9,13	6,64	7,15	7,66	8,34	
	Maxi	7,74	8,27	8,79	9,30	9,80	7,00	7,53	8,06	8,78	9,38	7,08	7,62	8,16	8,88	
X : Porte à faux AR (carrossé)	Mini	2,75	2,95	3,15	3,42	3,75	2,43	2,63	2,84	3,11	3,50	2,51	2,72	2,93	3,21	
	Maxi	3,19	3,42	3,64	3,75	3,75	2,87	3,10	3,33	3,65	3,75	2,95	3,19	3,43	3,75	
Y : Projection du C.d.G.	Mini	0,68	0,72	0,75	0,90	1,15	0,63	0,66	0,70	0,74	0,94	0,59	0,62	0,65	0,69	
	Maxi	0,90	0,95	1,00	1,06	1,15	0,85	0,90	0,95	1,01	1,07	0,81	0,86	0,90	0,96	
Z : Longueur (hors tout)	Mini	9,35	9,85	10,35	11,02	11,85	9,03	9,53	10,04	10,71	11,60	9,11	9,62	10,13	10,81	
	Maxi	9,79	10,32	10,84	11,35	11,85	9,47	10,00	10,53	11,25	11,85	9,55	10,09	10,63	11,35	

(Poids exprimés en Kilogrammes et longueurs en Mètres).

(1) Poids moyen indicatif en ordre de marche avec 300 l de G.O., 10 l d'AdBlue, outillage, roue de secours et sans option.

(2) Avec PTAC 17,99 t : 7,0 t AV et 11,80 t AR ; PTAC 15,99 t : 6,70 t AV et 10,00 t AR.

(3) Hauteur en suspension arrière pneumatique avec pneumatiques 315/60R22,5, longerons 310 mm.

En version suspension mécanique : H à vide = 1,07 m, H en charge = 0,97 m.

(FC) Mini : 70 mm susp.pneumatique, 90 mm susp.mécanique avec pneumatiques 315/60R22,5.

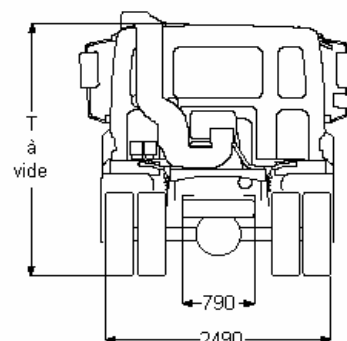
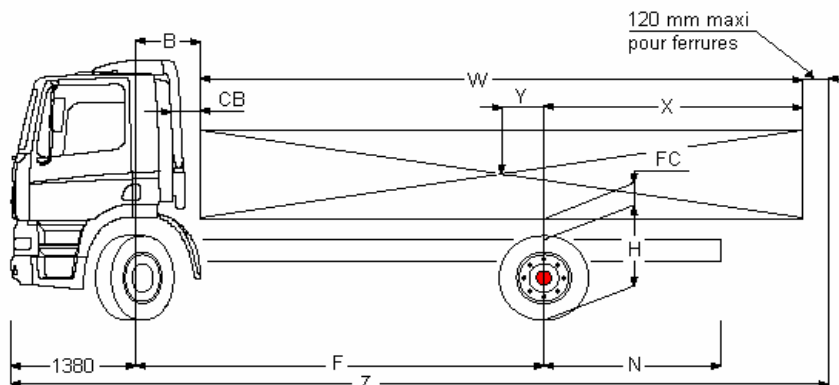

Boîte de vitesses (1er rapport-dernier rapport)	16S1920/2020/2320 (16,41 - 1,00)					16S2520 (13,80 - 0,84)				16S1820/2220/2520 (13,80 - 0,84)			12AS1930/2130/2330/2530 (12,33 - 0,78)			
	12AS1930/2130/2330/2540 (15,86 - 1,00)					SR 1347				HR 1356			HR 1356			
Rapport de pont	2,69	2,93	3,07	3,31	3,73	3,31	3,73	4,10	3,61	3,76	4,12	3,61	3,76	4,12	4,56	
Vitesse à 1900 tr/mn (km/h)	315/60R22,5 122	112	107	99	-	118	105	-	108	104	-	116	112	-	-	
Régime moteur à 90km/h (tr/mn)	315/60R22,5 1402	1527	1600	1725	-	1449	1633	-	1580	1646	-	1467	1527	-	-	
	295/60R22,5	1437	1566	-	-	1486	1674	-	1621	-	-	1505	1567	-	-	

FA CF85 Euro 4 V19.0S

Extérieur cabine

Day Cab : largeur extérieure 2 300 mm. Suspension mécanique de cabine avec quatre ressorts hélicoïdaux, amortisseurs intégrés, deux amortisseurs transversaux arrière. Phares halogènes en verre Lexan anti-chocs. Vitres teintées; Système antivol, antidémarrage moteur.

Option :

- Cabine Couchette
- Cabine Space Cab
- Suspension de cabine: pneumatique
- Rétroviseurs principaux à réglage électrique
- phares combi dans pare-chocs

Equipements aérodynamiques

Option :

- Nombreux modèles de déflecteurs de toit disponibles
- Déflecteurs latéraux

Couleurs

Teinte cabine Brilliant White H3279; Peinture grise rampe phares+pare-chocs+emmarch; Couleur châssis gris (standard).

Option :

- Nombreuses couleurs disponibles, voir guide DAF
- Rampe phares+pare-chocs+emmarch. couleur cabine
- phares+pare-chocs+emmarch. en blanc brillant

Intérieur cabine

Direction à gauche; Sièges : conducteur Comfort Air, passager fixe; Verrouillage élec.porte pass., 2 clés.

Option :

- Préparé pour le connecteur FMS
- Volant en matériau moussé, cuir
- Servoshift (cde levier de vit. BV assitée pneu.)
- Nombreux sièges chauff. et passager disponibles
- Nombreux équipements audio disponibles
- Trappe de pavillon à commande électrique
- Tableau de bord : structure en bois
- Convertisseur 24/12V (20 A)
- Réfrigérateur
- Chauffage auxiliaire de cabine (air)
- Chauffage auxiliaire de cabine Hydronic 10 (eau)
- Climatisation

Suspension et essieux

Avant : 7,50 t - parabol. - 152N; Arrière : 13.00 t-pneumatique-SR 1347.

Option :

- Suspension avant pneumatique
- Suspension arrière parabolique
- Pont AR, type HR 1356

Roues et pneumatiques

Essieu avant 1: 315/60R22.5; Pont arrière 1: 315/60R22.5; Roue de secours : 315/60R22.5; Jantes acier, gris argenté; Enjoliveurs de roues gris argenté.

Option :

- Nombreux profils et dimensions pneus disponibles
- Jantes aluminium Alcoa
- Jantes aluminium Speedline

Chaîne cinématique

Moteur 265 KW (360 ch) MX265, 38°; BV mécanique 16S1920, rapport 16,41-1,00; Rapport pont AR 2.69; Blocage mécanique de différentiel.

Option :

- Commande de BV AS Tronic
- ASR

Performances

Régime de réf. de la puissance max. [tr/mn] Puissance max. [Ch]	Régime de réf. du couple max. [tr/mn] Couple max. [Nm]		
	1900	1775	1000 - 1410
MX 265 S1, ZF 16S1920 16.41-1.00 SR 1347 2.69, 315/60 R22.5, 44.0t	265 (360)	122	1323 30
MX 300 S1, ZF 16S2020 16.41-1.00 SR 1347 2.69, 315/60 R22.5, 44.0t	300 (408)	122	1323 30
MX 340 S1, ZF 16S2320 16.41-1.00 SR 1347 3.31, 315/60 R22.5, 44.0t	340 (462)	99	1629 30
MX 375 S1, ZF 16S2520 13.80-0.84 SR 1347 3.31, 315/60 R22.5, 44.0t	375 (510)	118	1368 30

Vitesse max. au régime de puissance max. [km/h]
Régime à 85 km/h [rpm]
Pente max. de redémarrage [%] (peut être limitée par l'adhérence)

Règlements de sécurité

Option :

- Toutes versions d'équipement ADR disponibles

Prise de force

Option :

- Nombreuses prises de force (PTO) disponibles

Equipements de freinage

Double-circuit de freinage à air comprimé. Freins à disque AV et AR (freins à tambour pour l'essieu arrière avec moyeux réducteurs). Compresseur d'air à deux cylindres avec assécheur d'air chauffant, 670 l/min à 10 bar. Système de freinage électronique (EBS); ABS; Frein de stationnement, avec position de test.

Option :

- Frein moteur MX
- Ralentisseur ZF Intarder
- Cylindres de frein à ressort sur essieu avant

Châssis

Empattement 4,50 m / porte-à-faux arrière 1,95 m; Hauteur longerons 260 mm; Longerons 7,0 mm - sans renfort; Réservoir à carburant en acier 390 l; Porte-roue de secours latéral; Barre anti-encastrement AV.

Option :

- Hauteur longerons 310 mm
- Nombreux réservoirs à carburant disponibles

Equipements d'attelage

Traverse de remorquage - D=13 - montée; Traverse AR remorquante (D=13); Branchement pneumatique remorque de type palmaire; Branch.élec. 24V remorque, 2x7 broches.

Option :

- Crochet de remorquage (D=12/13)
- Crochet de remorquage (D=19)
- Cordon EBS (semi-)remorque

Alimentation électrique

Alternateur 80 A, coffre batteries 2x 175 Ah.

Option :

- Alternateur 110 A
- Batteries 2x 225 Ah

Obligations réglementaires

PTC 20500 kg maxi; PTR 44000 kg maxi, classe 2; Valeurs d'émissions conformes à la norme Euro 4.

Option :

- PTR 50000 kg maxi, classe 3
- PTR 56000 kg maxi, classe 2
- PTR 60000 kg maxi, classe 3
- Valeurs d'émissions conformes à la norme Euro 5

Conditions d'utilisation

Climat tempéré, temp. pas au-dessous de -18 deg. C; Prise d'air sur pavillon; Trousse à outils standard.

Option :

- Dispositif de démarrage à froid
- Filtre liquide de refroidissement
- Décanteur d'humidité, chauffé
- Décanteur d'humidité, non chauffé.
- Prise d'air arrière cabine
- Plaque de protection radiateur
- Avertisseur de marche AR
- Connecteur équip.aux., ramassage ordures ménagères
- Connecteur d'équipement pour commande élévateur
- Connecteur équip. aux., châssis
- Connecteur pour l'application de benne

Assistance et entretien

Garantie: 1 an pour le véhicule (garantie totale), 1 an en cas de panne, 2 ans pour les composants de la chaîne cinématique, 2 ans pour la peinture de la cabine.

Option :

- Intervalle d'entretien espacé
- Graissage automatique