

FA CF65 St 19.0P

4x2 PORTEUR Cabine : Couchette - Space Cab

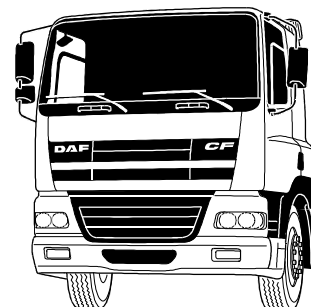

Motorisations (Puissance fiscale : 18 CV)

P.T.A.C.

P.T.R.A.

GR 184 U1 / U2 250 Ch / 97 mkg

19000 kg

32000 kg

GR 220 U1 / U2 300 Ch / 112 mkg

U1 : EURO 5

Poids max. AV : 7500 kg

U2 : EEV

Poids max. AR : 13000 kg

Type mines :	AE 65 P G/K 5/7 C/E (FA CF65 E5/EEV 250/300) n° P - 228.10.00																			
PTAC (t)	19,0					17,99					15,99									
PTRA (t)	32,0 (1)	29,0 (1)	22,5	32,0 (1)	27,99 (1)	21,49	32,0 (1)	25,99 (1)	19,49											

(1) Avec dispositif de freinage de remorque (DFR).

Garde au sol (en charge avec 315/70R22.5) : AV = 258 mm avec 152N, AR = 207 mm avec SR1339.

EMPATTEMENT	49	51	54	57	61	66	69	49	51	54	57	61	66	69	
CABINE	Couchette							Space Cab							
P. T. C.	19000	19000	19000	19000	19000	19000	19000	19000	19000	19000	19000	19000	19000	19000	
Poids du châssis (1)	5660	5685	5720	5760	5805	5865	5900	5680	5705	5740	5780	5825	5885	5920	
Répartition	AV	3790	3795	3800	3810	3825	3855	3805	3810	3815	3825	3840	3860	3870	
	AR	1870	1890	1920	1950	1980	2045	1875	1895	1925	1955	1985	2025	2050	
CHARGE TOTALE	13340	13315	13280	13240	13195	13135	13100	13320	13295	13260	13220	13175	13115	13080	
Poids Mini - Maxi au Sol (2)	AV	3390 - 7500							3390 - 7500						
	AR	1870 - 13000							1870 - 13000						
Rayon de braquage entre murs	8,73	8,99	9,38	9,77	10,29	10,94	11,33	8,73	8,99	9,38	9,77	10,29	10,94	11,33	
B : Entrée de carrosserie	0,99	0,99	0,99	0,99	0,99	0,99	0,99	0,99	0,99	0,99	0,99	0,99	0,99	0,99	
CB : Cote mini dos cabine	0,16	0,16	0,16	0,16	0,16	0,16	0,16	0,16	0,16	0,16	0,16	0,16	0,16	0,16	
F : Empattement	4,90	5,10	5,40	5,70	6,10	6,60	6,90	4,90	5,10	5,40	5,70	6,10	6,60	6,90	
T : Hauteur cabine à vide	2,87	2,87	2,87	2,87	2,87	2,87	2,87	3,54	3,54	3,54	3,54	3,54	3,54	3,54	
H : Hauteur châssis à vide	0,97	0,97	0,97	0,97	0,97	0,97	0,97	0,97	0,97	0,97	0,97	0,97	0,97	0,97	
(3) en charge	0,95	0,95	0,95	0,95	0,95	0,95	0,95	0,95	0,95	0,95	0,95	0,95	0,95	0,95	
N : Porte à faux AR châssis	1,80	2,30	2,05	2,30	2,55	2,85	3,00	1,80	2,30	2,05	2,30	2,55	2,85	3,00	
W : Longueur de carrosserie	Mini 5,29	5,58	6,02	6,47	7,06	7,81	8,26	5,29	5,59	6,03	6,48	7,07	7,82	8,27	
	Maxi 6,18	6,51	7,01	7,51	8,19	9,03	9,51	6,19	6,52	7,02	7,52	8,20	9,04	9,51	
X : Porte à faux AR (carrossé)	Mini 1,38	1,47	1,61	1,76	1,95	2,20	2,35	1,38	1,48	1,62	1,77	1,96	2,21	2,36	
	Maxi 2,27	2,40	2,60	2,80	3,08	3,42	3,60	2,28	2,41	2,61	2,81	3,09	3,43	3,60	
Y : Projection du C.d.G.	Mini 0,82	0,85	0,90	0,95	1,02	1,10	1,16	0,82	0,85	0,90	0,95	1,01	1,09	1,16	
	Maxi 1,27	1,32	1,40	1,48	1,58	1,71	1,78	1,26	1,32	1,39	1,47	1,57	1,70	1,78	
Z : Longueur (hors tout)	Mini 7,78	8,07	8,51	8,96	9,55	10,30	10,75	7,78	8,08	8,52	8,97	9,56	10,31	10,76	
	Maxi 8,67	9,00	9,50	10,00	10,68	11,52	12,00	8,68	9,01	9,51	10,01	10,69	11,53	12,00	

(Poids exprimés en Kilogrammes et longueurs en Mètres).

(1) Poids moyen indicatif en ordre de marche avec 200 l de G.O., 10 l d'AdBlue, outillage, roue de secours et sans option.

(2) Avec PTAC 17,99 t : 7,30 t AV et 12,20 t AR ; PTAC 15,99 t : 6,70 t AV et 10,50 t AR.

(3) Hauteur en suspension arrière pneumatique avec pneumatiques 315/70R22.5, longerons 260 mm.

(FC) Mini : 150 mm susp.pneumatique avec pneumatiques 315/70R22.5.

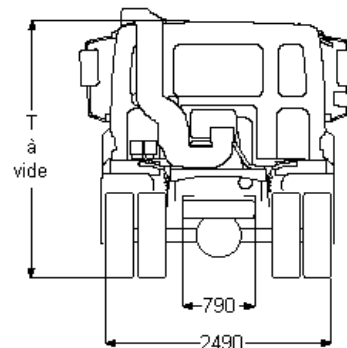
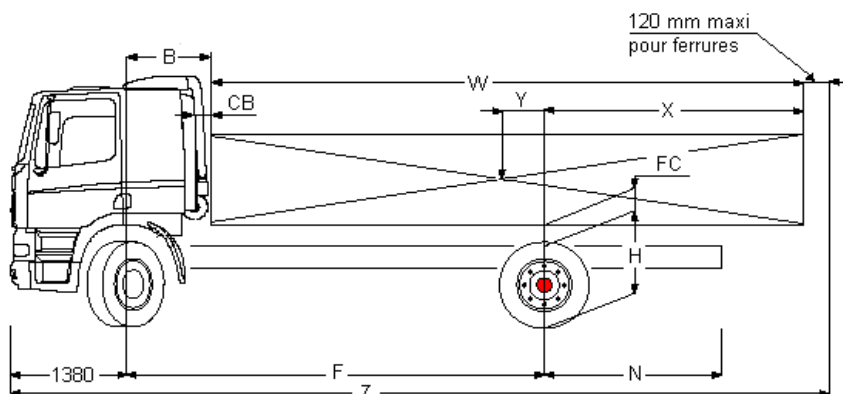

Boîte de vitesse (1er rapport - dernier rapport)	6S1000/6AS1000 (6,75-0,78)				9S6309/9S8309 (12,57 -1,00)			
Pont AR	SR1339							
Rapport de pont	5,13	5,63	-	3,73	4,10	4,56	5,13	
Vitesse (km/h)	315/80R22.5	123	112	-	132	120	108	96
à 2500 tr/mn	315/70R22.5	116	106	-	124	113	102	90
Régime moteur	315/80R22.5	1727	1895	-	1610	1771	1968	2214
à 85 km/h (tr/mn)	315/70R22.5	1832	2011	-	1708	1879	2088	2349

FA CF65

St 19.0P

Extérieur cabine couchette

Cab à suspension mécanique avec pare-chocs en acier, vitres teintées et lève-vitres électriques. Rétroviseurs principaux et rétroviseurs grand angle à chauffage électrique. Trappe de pavillon à commande mécanique. Largeur de la cabine : 2 300 mm; Système antivol, antidémarrage moteur; Rétroviseur à vue frontale.

Option :

- Suspension de cabine: pneumatique
- Skylights
- Cabine Space Cab
- Skylights, feux combinés intégrés au pare-chocs
- Visière pare-soleil externe verte translucide
- Skylights, feux antibr. intégrés au pare-chocs
- Visière pare-soleil externe fumée translucide
- Deux gyrophares
- Rétroviseurs à réglage électrique
- Avertisseurs pneumatiques, 2 jeux
- Phares combi dans pare-chocs
- Avertisseurs pneumatiques, 1 jeu

Equipements aérodynamiques

Option :

- Déflecteurs latéraux
- Nombreux modèles de déflecteurs de toit disponibles

Couleurs

Teinte cabine Brilliant White H3279; Couleur châssis gris (standard).

Option :

- Nombreuses couleurs disponibles, voir guide DAF

Intérieur cabine

Tableau de bord : finition noire; Trappe de pavillon verre, commande manuelle.

Option :

- Airbag
- Couchette inférieure relevée de 250 mm
- Volant en matériau moussé, cuir
- Couchette supérieure sans marche
- Tableau de bord : structure en bois
- Filet de sécurité pour couchettes
- Trappe de pavillon aluminium, commande électrique
- Réfrigérateur
- Trappe de pavillon aluminium, fixe
- Chauffage auxiliaire de cabine (air)
- Trappe de pavillon aluminium, commande manuelle
- Air conditionné
- Réglage automatique
- Couchette inférieure, niveau normal
- température/air conditionné
- Couchette inférieure relevée de 135 mm
- Nombreux sièges chauff. et passager disponibles

Communication et assistance au chauffeur

Tachygraphe numérique, Siemens/VDO; Régulateur de vitesse.

Option :

- Système DAF Telematics (DTS)
- Kit téléphone mains libres (hors support)
- Préparé pour le connecteur FMS
- Préparation pour DAF telematics (DTS)
- Avertisseur de marche AR
- Nombreux équipement audio disponibles

Suspension et essieux

Avant : 7,50 t - parabol. - 152N; Arrière : 13,00 t , pneumatique, SR1339.

Roues et pneumatiques

Essieu avant 1: 315/70R22.5; Pont arrière 1: 315/70R22.5; Roue de secours : 315/70R22.5; Enjoliveurs de roues gris argenté.

Option :

- Nombreux profils et dimensions pneus disponibles

Chaîne cinématique

Moteur 184 kW (250 ch), GR184; Boîte de vitesses manuelle, 6 rapports; blocage de différentiel.

Option :

- Moteur 222 kW (300 ch), GR222
- Boîte de vitesses mécanique, 9 vitesses
- Boîte de vitesses AS Tronic, 6 vitesses
- ASR

Equipements de freinage

Frein sur échappement activé dès que la pédale d'accélérateur est relâchée . Disques ventilés AV/AR. Compresseur d'air avec assécheur d'air chauffant, 340 l/min à 10 bar. Correcteur de freinage en fonction de la charge sur l'essieu arrière; ABS.

Châssis

Hauteur des longerons 260 mm, épaisseur 6,0 mm. Renfort intérieur à l'avant; Sil. longitudinal, sortie d'échap. horizontale; Sortie d'échappement à gauche; Porte-roue de secours latéral; Dispositif anti-projections; Réservoir carburant 200 l , AdBlue 26 litres.

Option :

- Silencieux, sortie d'échap. horizontale
- Réservoir de carburant 150 litres
- Sortie d'échappement centrale
- Réservoir de carburant 340 l
- Sortie d'échappement à droite
- Barre anti-encastrement AR
- Sortie d'échappement dirigée vers le haut
- Réservoir d'AdBlue 70 litres

Equipements d'attelage

Traverse de fermeture; Sans branchement élec. remorque.

Option :

- Traverse AR remorquante (D=7,5)
- Branch.élec. 24V remorque, 2x7 broches
- Traverse AR remorquante (D=10)
- Branch. pneum. remorque de type 'palm'

Superstructures et préparations carrosserie

Connecteur équip. aux., avant de la cabine ;

Option :

- Connecteur d'équipement pour Connecteur équip. aux chassis
- Etriers de fixation pour superstructures

Prise de force

Option :

- Nombreuses prises de force (PTO) disponibles

Alimentation électrique

Alternateur 80 A, coffre batteries 2x 125 Ah.

Option :

- Alternateur 100 A
- Batteries 2x 175 Ah

Règlements de sécurité

Option :

- coupe-batteries simple

Obligations réglementaires

Valeurs d'émissions conformes à la norme Euro 5. Option : Valeurs d'émission Euro5/EEV

Conditions d'utilisation

Prise d'air sur pavillon; Grille anti-insectes de radiateur.

Option :

- Arrêt moteur automatique, temporisé à 5 minutes
- Prise d'air cyclonique derrière la cabine