

FA CF65 Euro 4 GV17.5G

4x2 PORTEUR

Motorisations (Puissance fiscale : 18 CV)
GR 165 S1 / 220 Ch / 87 mkg
GR 184 S1 / 250 Ch / 97 mkg
GR 210 S1 / 280 Ch / 104 mkg
S1 : EURO 4

P.T.A.C.
17500 kg

P.T.R.A.
32000 kg

Poids max. AV : 6700 kg
Poids max. AR : 11500 kg



Type mines :	AE 65 G E 3/4/5 N/C/E (FA CF65 E4 220/250/280) n° P - 2945.06.02						
PTAC (t)	17,5		15,99			13,0	
PTRA (t)	32,0 (1)	27,5 (1)	21,0	32,0 (1)	25,99 (1)	19,49	16,5

(1) Avec dispositif de freinage de remorque (DFR).

Garde au sol (en charge avec 295/60R22.5) : AV = 223 mm avec 152N, AR = 184 mm avec SR1132.

EMPATTEMENT	51	54	57	61	66	69	54	57	61	66	69	54	57	61	66	69			
CABINE	Courte						Couchette						Space Cab						
P.T.A.C.	17500	17500	17500	17500	17500	17500	17500	17500	17500	17500	17500	17500	17500	17500	17500	17500	17500		
Poids du châssis (1)	5320	5355	5395	5440	5500	5535	5500	5540	5585	5645	5680	5520	5560	5605	5665	5700			
Répartition	AV	3520	3525	3535	3550	3570	3580	3660	3670	3685	3705	3715	3675	3685	3700	3720	3730		
	AR	1800	1830	1860	1890	1930	1955	1840	1870	1900	1940	1965	1845	1875	1905	1945	1970		
CHARGE TOTALE	12180	12145	12105	12060	12000	11965	12000	11960	11915	11855	11820	11980	11940	11895	11835	11800			
Poids Mini - Maxi au Sol (2)	AV	3390 - 6700						3390 - 6700						3390 - 6700					
	AR	1870 - 11500						1870 - 11500						1870 - 11500					
Rayon de braquage entre murs	8,99	9,38	9,77	10,29	10,94	11,33	9,38	9,77	10,29	10,94	11,33	9,38	9,77	10,29	10,94	11,33			
B : Entrée de carrosserie	0,56	0,56	0,56	0,56	0,56	0,56	0,99	0,99	0,99	0,99	0,99	0,99	0,99	0,99	0,99	0,99			
CB : Cote mini dos cabine	0,16	0,16	0,16	0,16	0,16	0,16	0,16	0,16	0,16	0,16	0,16	0,16	0,16	0,16	0,16	0,16			
F : Empattement	5,10	5,40	5,70	6,10	6,60	6,90	5,40	5,70	6,10	6,60	6,90	5,40	5,70	6,10	6,60	6,90			
T : Hauteur cabine à vide	2,79	2,79	2,79	2,79	2,79	2,79	2,79	2,79	2,79	2,79	2,79	3,45	3,45	3,45	3,45	3,45			
H : Hauteur châssis à vide (3) en charge	0,93	0,93	0,93	0,93	0,93	0,93	0,93	0,93	0,93	0,93	0,93	0,93	0,93	0,93	0,93	0,93			
N : Porte à faux AR châssis	2,30	2,05	2,30	2,55	2,85	3,00	2,05	2,30	2,55	2,85	3,00	2,05	2,30	2,55	2,85	3,00			
W : Longueur de carrosserie	Mini 6,60 Maxi 7,04	7,05 7,52	7,50 8,00	8,11 8,65	8,87 9,46	9,33 9,93	6,28 6,76	6,74 7,24	7,35 7,90	8,12 8,72	8,59 9,21	6,29 6,77	6,75 7,25	7,36 7,91	8,14 8,73	8,60 9,22			
X : Porte à faux AR (carrossé)	Mini 2,06 Maxi 2,50	2,21 2,68	2,36 2,86	2,57 3,11	2,83 3,42	2,99 3,59	1,87 2,35	2,03 2,53	2,24 2,79	2,51 3,11	2,68 3,30	1,88 2,36	2,04 2,54	2,25 2,80	2,53 3,12	2,69 3,31			
Y : Projection du C.d.G.	Mini 1,02 Maxi 1,24	1,08 1,32	1,14 1,39	1,22 1,49	1,31 1,60	1,38 1,68	1,03 1,27	1,09 1,34	1,16 1,43	1,25 1,55	1,31 1,62	1,03 1,27	1,08 1,34	1,16 1,43	1,25 1,54	1,30 1,61			
Z : Longueur (hors tout)	Mini 8,66 Maxi 9,10	9,11 9,58	9,56 10,06	10,17 10,71	10,93 11,52	11,39 11,99	8,77 9,25	9,23 9,73	9,84 10,39	10,61 11,21	11,08 11,70	8,78 9,26	9,24 9,74	9,85 10,40	10,63 11,22	11,09 11,71			

(Poids exprimés en Kilogrammes et longueurs en Mètres).

(1) Poids moyen indicatif en ordre de marche avec 200 l de G.O., 10 l d'AdBlue, outillage, roue de secours et sans option.

(2) Avec PTAC 15,99 t : 6,40 t AV et 10,30 t AR ; PTAC 13,00 t : 5,70 t AV et 7,90 t AR.

(3) Hauteur en suspension arrière pneumatique avec pneumatiques 295/60R22.5, longerons 260 mm.

En version suspension mécanique : H à vide = 1,00 m, H en charge = 0,89 m.

(FC) Mini : 130 mm susp.pneumatique, 110 mm susp.mécanique avec pneumatiques 295/60R22.5.

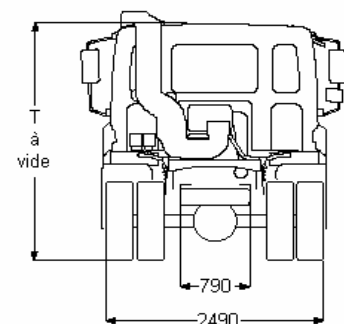
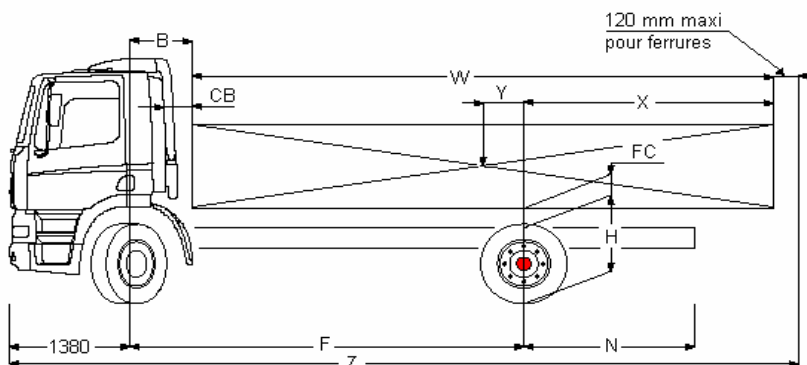

Boîte de vitesse (1er rapport - dernier rapport)	6S800 (6,58 - 0,78)				9S6309 / 9S8309 (12,57 - 1,00)			
Pont AR	SR 1132							
Rapport de pont	4,10	4,56	5,13	5,63	3,73	4,10	4,56	
Vitesse (km/h) à 2500 tr/mn	295/60R22.5	132	118	105	96	113	103	93
	315/60R22.5	-	121	108	98	116	105	95
Régime moteur à 90km/h (tr/mn)	295/60R22.5	1708	1898	2134	2343	1991	2190	2433
	315/60R22.5	-	1852	2084	2287	1943	2137	2375

FA CF65

GV17.5G

Extérieur cabine

Day Cab à suspension mécanique avec pare-chocs en acier, vitres teintées et lève-vitres électriques. Rétroviseurs principaux et rétroviseurs grand angle à chauffage électrique. Trappe de pavillon à commande mécanique. Largeur de la cabine : 2 300 mm; Système antiviol, antidémarrage moteur; Rétroviseur à vue frontale.

Option :

- Suspension de cabine: pneumatique
- Cabine Couchette
- Cabine Space Cab
- Visière pare-soleil externe verte translucide
- Visière pare-soleil externe fumée translucide
- Rétroviseurs à réglage électrique
- Phares combi dans pare-chocs
- Skylights
- Skylights, feux combinés intégrés au pare-chocs
- Skylights, feux antibr. intégrés au pare-chocs
- Deux gyrophares
- Avertisseurs pneumatiques, 2 jeux
- Avertisseurs pneumatiques, 1 jeu

Equipements aérodynamiques

Option :

- Déflecteurs latéraux
- Nombreux modèles de déflecteurs de toit disponibles

Couleurs

Teinte cabine Brilliant White H3279; Couleur châssis gris (standard).

Option :

- Nombreuses couleurs disponibles, voir guide DAF

Intérieur cabine

Tachygraphe numérique, Siemens/VDO; Tableau de bord : finition noire; Siège conducteur Comfort Air : siège à suspension pneumatique avec support lombaire pneumatique. Siège passager fixe. Sièges avec appuie-tête intégral et ceinture de sécurité 3 points. Sellerie en velours avec dossiers en vinyle; Rangement sur tunnel moteur; Trappe de pavillon verre, commande manuelle; Régulateur de vitesse.

Option :

- Airbag
- Volant en matériau moussé, cuir
- Tableau de bord : fini aluminium
- Tableau de bord : structure en bois
- Trappe de pavillon aluminium, commande électrique
- Trappe de pavillon aluminium, fixe
- Trappe de pavillon aluminium, commande manuelle
- Couchette inférieure, niveau normal
- Couchette inférieure relevée de 135 mm
- Couchette inférieure relevée de 250 mm
- Couchette supérieure sans marche
- Filet de sécurité pour couchettes
- Réfrigérateur
- Chauffage auxiliaire de cabine (air)
- Air conditionné
- Réglage automatique température/air conditionné
- Nombreux sièges chauff. et passager disponibles
- 3ème siège passager

Communication et assistance au chauffeur

Option :

- Préparé pour le connecteur FMS
- Préparation pour DAF telematics (DTS)
- Nombreux équipement audio disponibles
- Kit téléphone mains libres
- Avertisseur de marche AR

Suspension et essieux

Avant : 7,50 t - parabol. - 152N; Arrière : 11.50 t-pneumatique-SR 1132.

Option :

- Suspension arrière parabolique

Roues et pneumatiques

Essieu avant 1: 295/60R22.5; Pont arrière 1: 295/60R22.5; Roue de secours : 295/60R22.5; Enjoliveurs de roues gris argenté.

Option :

- Nombreux profils et dimensions pneus disponibles

Chaîne cinématique

Moteur type GR165 : 6,7 litres, 6 cylindres en ligne, 4 soupapes par cylindre, système d'injection Common Rail. Performances conformes à la norme ECE R24-03 : puissance 165 kW (220 ch) à partir de 1 900 tr/min, couple 850 Nm à 1 200-1 700 tr/min. Température ambiante maximale de 38 °C. Post-traitement des émissions d'échappement par la technologie SCR (réduction catalytique sélective); Boîte de vitesses manuelle, 6 rapports; Rapport de boîte 6,72-0,77.

Option :

- Moteur 184 kW (250 ch) CE184C
- Moteur 210 kW (280 ch), GR210
- Boîte de vitesses AS Tronic, 6 vitesses
- Boîte de vitesses auto., 5 rapports
- Boîte de vitesses mécanique, 9 vitesses
- Rapports de Boîte 3.49-0.75
- Rapport de boîte 6,75-0,77
- Rapports de Boîte 12.57-1.00
- Blocage mécanique de différentiel
- ASR

Equipements de freinage

Frein sur échappement; Double-circuit de freinage à air comprimé avec disques ventilés AV/AR. Compresseur d'air avec assécheur d'air chauffant, 340 l/min à 10 bar. Correcteur de freinage en fonction de la charge sur l'essieu arrière.

Châssis

Hauteur des longerons 260 mm, épaisseur 6,0 mm. Renfort intérieur à l'avant; Sil. longitudinal, sortie d'échap. horizontale; Réservoir à carburant en acier 325 litres; Porte-roue de secours latéral; Dispositif anti-projections; Réservoir d'AdBlue 26 litres.

Option :

- Réservoir à carburant aluminium 430 l
- Réservoir à carburant en acier 150 l
- Réservoir à carburant en acier - 290 l
- Barre anti-encastrement AR
- Réservoir d'AdBlue 70 litres

Equipements d'attelage

Traverse de fermeture.

Option :

- Traverse AR remorquante (D=7,5)
- Traverse AR remorquante (D=10)
- Branch. pneum. remorque de type 'palm'
- Branch.élec. 24V remorque, 2x7 broches

Superstructures et préparations carrosserie

Connecteur équip. aux., avant de la cabine.

Option :

- Connecteur d'équipement pour commande élévateur
- Connecteur équip. aux., châssis
- Sans étriers de fixation superstructure

Prise de force

Option :

- Nombreuses prises de force (PTO) disponibles

Alimentation électrique

Alternateur 80 A, coffre batteries 2x 125 Ah.

Option :

- Alternateur 100 A
- Batteries 2x 175 Ah

Règlements de sécurité

Option :

- Toutes versions d'équipement ADR disponibles

Obligations réglementaires

Valeurs d'émissions conformes à la norme Euro 4.

Conditions d'utilisation

Mode d'accélération de base; Prise d'air sur pavillon; Grille anti-insectes de radiateur.

Option :

- Arrêt moteur automatique, temporisé à 5 minutes
- Prise d'air cyclonique derrière la cabine

Assistance et entretien

Garantie: 1 an pour le véhicule (garantie totale), 1 an en cas de panne, 2 ans pour les composants de la chaîne cinématique, 2 ans pour la peinture de la cabine; Service ITS.

Livraison du véhicule

Trousse à outils standard.