

FA CF65 Euro 4 V17.9V

4x2 PORTEUR



Motorisations (Puissance fiscale : 18 CV)

GR 165 S1 / 220 Ch / 87 mkg

GR 184 S1 / 250 Ch / 97 mkg

GR 210 S1 / 280 Ch / 104 mkg

S1 : EURO 4

P.T.A.C.

17990 kg

P.T.R.A.

32000 kg

Poids max. AV : 7100 kg

Poids max. AR : 11500 kg

| | | | | | | |
|--------------|--|-----------|-------|----------|-----------|-------|
| Type mines : | AE 65 V E 3/4/5 N/C/E (FA CF65 E4 220/250/280) n° P - 2948.06.02 | | | | | |
| PTAC (t) | 17,99 | | | 15,99 | | |
| PTRA (t) | 32,0 (1) | 27,99 (1) | 21,49 | 32,0 (1) | 25,99 (1) | 19,49 |

(1) Avec dispositif de freinage de remorque (DFR).

Garde au sol (en charge avec 315/60R22.5) : AV = 233 mm avec 152N, AR = 194 mm avec SR1132.

| EMPATTEMENT | 51 | 54 | 57 | 61 | 66 | 69 | 54 | 57 | 61 | 66 | 69 | 54 | 57 | 61 | 66 | 69 | | | |
|----------------------------------|--------------|--------------|--------------|--------------|--------------|--------------|--------------|--------------|--------------|--------------|--------------|--------------|--------------|--------------|--------------|--------------|-------|--|--|
| CABINE | Courte | | | | | | Courte | | | | | | Space Cab | | | | | | |
| P.T.A.C. | 17990 | 17990 | 17990 | 17990 | 17990 | 17990 | 17990 | 17990 | 17990 | 17990 | 17990 | 17990 | 17990 | 17990 | 17990 | 17990 | 17990 | | |
| Poids du châssis (1) | 5340 | 5375 | 5415 | 5460 | 5520 | 5555 | 5520 | 5560 | 5605 | 5665 | 5700 | 5540 | 5580 | 5625 | 5685 | 5720 | | | |
| Répartition | AV | 3530 | 3535 | 3545 | 3560 | 3580 | 3590 | 3670 | 3680 | 3695 | 3715 | 3725 | 3685 | 3695 | 3710 | 3730 | 3740 | | |
| | AR | 1810 | 1840 | 1870 | 1900 | 1965 | 1850 | 1880 | 1910 | 1950 | 1975 | 1855 | 1885 | 1915 | 1955 | 1980 | | | |
| CHARGE TOTALE | 12650 | 12615 | 12575 | 12530 | 12470 | 12435 | 12470 | 12430 | 12385 | 12325 | 12290 | 12450 | 12410 | 12365 | 12305 | 12270 | | | |
| Poids Mini - Maxi | AV | 3390 - 7100 | | | | | | 3390 - 7100 | | | | | | 3390 - 7100 | | | | | |
| au Sol (2) | AR | 1870 - 11500 | | | | | | 1870 - 11500 | | | | | | 1870 - 11500 | | | | | |
| Rayon de braquage entre murs | | 8,99 | 9,38 | 9,77 | 10,29 | 10,94 | 11,33 | 9,38 | 9,77 | 10,29 | 10,94 | 11,33 | 9,38 | 9,77 | 10,29 | 10,94 | 11,33 | | |
| B : Entrée de carrosserie | | 0,56 | 0,56 | 0,56 | 0,56 | 0,56 | 0,56 | 0,97 | 0,97 | 0,97 | 0,97 | 0,97 | 0,97 | 0,97 | 0,97 | 0,97 | 0,97 | | |
| CB : Cote mini dos cabine | | 0,16 | 0,16 | 0,16 | 0,16 | 0,16 | 0,16 | 0,16 | 0,16 | 0,16 | 0,16 | 0,16 | 0,16 | 0,16 | 0,16 | 0,16 | 0,16 | | |
| F : Empattement | | 5,10 | 5,40 | 5,70 | 6,10 | 6,60 | 6,90 | 5,40 | 5,70 | 6,10 | 6,60 | 6,90 | 5,40 | 5,70 | 6,10 | 6,60 | 6,90 | | |
| T : Hauteur cabine à vide | | 2,80 | 2,80 | 2,80 | 2,80 | 2,80 | 2,80 | 2,80 | 2,80 | 2,80 | 2,80 | 2,80 | 3,46 | 3,46 | 3,46 | 3,46 | 3,46 | | |
| H : Hauteur châssis à vide | | 0,94 | 0,94 | 0,94 | 0,94 | 0,94 | 0,94 | 0,94 | 0,94 | 0,94 | 0,94 | 0,94 | 0,94 | 0,94 | 0,94 | 0,94 | 0,94 | | |
| (3) en charge | | 0,92 | 0,92 | 0,92 | 0,92 | 0,92 | 0,92 | 0,92 | 0,92 | 0,92 | 0,92 | 0,92 | 0,92 | 0,92 | 0,92 | 0,92 | 0,92 | | |
| N : Porte à faux AR châssis | | 2,30 | 2,05 | 2,30 | 2,55 | 2,85 | 3,00 | 2,05 | 2,30 | 2,55 | 2,85 | 3,00 | 2,05 | 2,30 | 2,55 | 2,85 | 3,00 | | |
| W : Longueur de carrosserie | Mini | 6,37 | 6,81 | 7,25 | 7,84 | 8,58 | 9,02 | 6,07 | 6,52 | 7,11 | 7,86 | 8,31 | 6,08 | 6,53 | 7,12 | 7,87 | 8,32 | | |
| | Maxi | 6,73 | 7,18 | 7,65 | 8,27 | 9,04 | 9,51 | 6,45 | 6,92 | 7,55 | 8,33 | 8,80 | 6,46 | 6,93 | 7,56 | 8,34 | 8,81 | | |
| X : Porte à faux AR (carrossé) | Mini | 1,83 | 1,97 | 2,11 | 2,30 | 2,54 | 2,68 | 1,64 | 1,79 | 1,98 | 2,23 | 2,38 | 1,65 | 1,80 | 1,99 | 2,24 | 2,39 | | |
| | Maxi | 2,19 | 2,34 | 2,51 | 2,73 | 3,00 | 3,17 | 2,02 | 2,19 | 2,42 | 2,70 | 2,87 | 2,03 | 2,20 | 2,43 | 2,71 | 2,88 | | |
| Y : Projection du C.d.G. | Mini | 1,18 | 1,25 | 1,32 | 1,41 | 1,52 | 1,59 | 1,20 | 1,27 | 1,36 | 1,46 | 1,53 | 1,20 | 1,26 | 1,35 | 1,46 | 1,52 | | |
| | Maxi | 1,35 | 1,44 | 1,52 | 1,62 | 1,75 | 1,83 | 1,39 | 1,47 | 1,57 | 1,70 | 1,78 | 1,39 | 1,47 | 1,57 | 1,69 | 1,77 | | |
| Z : Longueur (hors tout) | Mini | 8,43 | 8,87 | 9,31 | 9,90 | 10,64 | 11,08 | 8,54 | 8,99 | 9,58 | 10,33 | 10,78 | 8,55 | 9,00 | 9,59 | 10,34 | 10,79 | | |
| | Maxi | 8,79 | 9,24 | 9,71 | 10,33 | 11,10 | 11,57 | 8,92 | 9,39 | 10,02 | 10,80 | 11,27 | 8,93 | 9,40 | 10,03 | 10,81 | 11,28 | | |

(Poids exprimés en Kilogrammes et longueurs en Mètres).

(1) Poids moyen indicatif en ordre de marche avec 200 l de G.O., 10 l d'AdBlue, outillage, roue de secours et sans option.

(2) Avec PTAC 15,99 t : 6,60 t AV et 10,00 t AR.

(3) Hauteur en suspension arrière pneumatique avec pneumatiques 315/60R22.5, longerons 260 mm.

En version suspension mécanique : H à vide = 1,02 m, H en charge = 0,90 m.

(FC) Mini : 140 mm susp.pneumatique, 120 mm susp.mécanique avec pneumatiques 315/60R22.5.

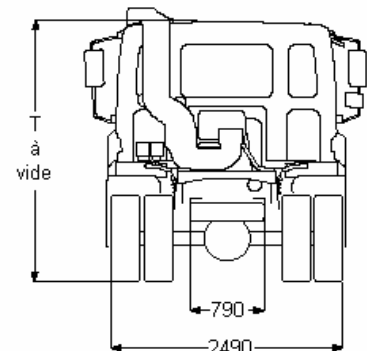
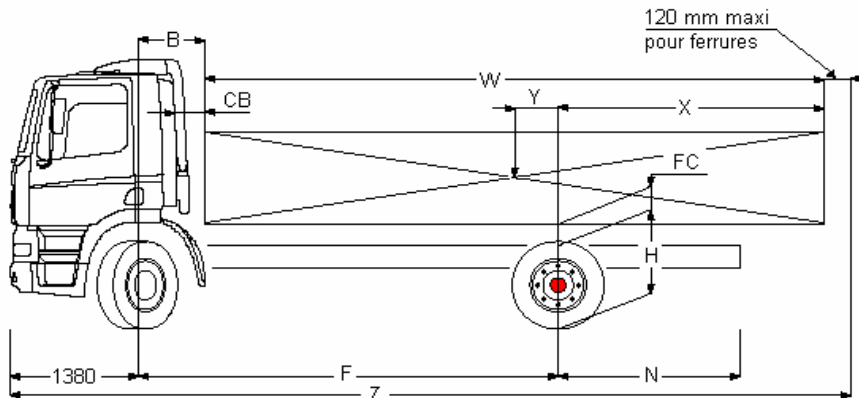

| Boîte de vitesse (1er rapport - dernier rapport) | 6S800 (6,58 - 0,78) | | | | 9S6309 / 9S8309 (12,57 - 1,00) | | | |
|---|----------------------------------|------|------|------|-------------------------------------|------|------|------|
| | 6S1000 / 6AS1000 (6,75 - 0,78) | | | | | | | |
| Pont AR | SR 1132 | | | | | | | |
| Rapport de pont | 4,10 | 4,56 | 5,13 | 5,63 | 3,73 | 4,10 | 4,56 | |
| Vitesse (km/h) | 295/60R22.5 | 132 | 118 | 105 | 96 | 113 | 103 | 93 |
| à 2500 tr/mn | 315/60R22.5 | - | 121 | 108 | 98 | 116 | 105 | 95 |
| Régime moteur | 295/60R22.5 | 1708 | 1898 | 2134 | 2343 | 1991 | 2190 | 2433 |
| à 90km/h (tr/mn) | 315/60R22.5 | - | 1852 | 2084 | 2287 | 1943 | 2137 | 2375 |

FA CF65

V17.9V

Extérieur cabine

Day Cab à suspension mécanique avec pare-chocs en acier, vitres teintées et lève-vitres électriques. Rétroviseurs principaux et rétroviseurs grand angle à chauffage électrique. Trappe de pavillon à commande mécanique. Largeur de la cabine : 2 300 mm; Système antiviol, antidémarrage moteur; Rétroviseur à vue frontale.

Option :

- Suspension de cabine: pneumatique
- Cabine Couchette
- Cabine Space Cab
- Visière pare-soleil externe verte translucide
- Visière pare-soleil externe fumée translucide
- Rétroviseurs à réglage électrique
- Phares combi dans pare-chocs
- Skylights
- Skylights, feux combinés intégrés au pare-chocs
- Skylights, feux antibr. intégrés au pare-chocs
- Deux gyrophares
- Avertisseurs pneumatiques, 2 jeux
- Avertisseurs pneumatiques, 1 jeu

Equipements aérodynamiques

Option :

- Déflecteurs latéraux
- Nombreux modèles de déflecteurs de toit disponibles

Couleurs

Teinte cabine Brilliant White H3279; Couleur châssis gris (standard).

Option :

- Nombreuses couleurs disponibles, voir guide DAF

Intérieur cabine

Tachygraphe numérique, Siemens/VDO; Tableau de bord : finition noire; Siège conducteur Comfort Air : siège à suspension pneumatique avec support lombaire pneumatique. Siège passager fixe. Sièges avec appui-tête intégral et ceinture de sécurité 3 points. Sellerie en velours avec dossiers en vinyle; Rangement sur tunnel moteur; Trappe de pavillon verre, commande manuelle; Régulateur de vitesse.

Option :

- Airbag
- Volant en matériau moussé, cuir
- Tableau de bord : fini aluminium
- Tableau de bord : structure en bois
- Trappe de pavillon aluminium, commande électrique
- Trappe de pavillon aluminium, fixe
- Trappe de pavillon aluminium, commande manuelle
- Couchette inférieure, niveau normal
- Couchette inférieure relevée de 135 mm
- Couchette inférieure relevée de 250 mm
- Couchette supérieure sans marche
- Filet de sécurité pour couchettes
- Réfrigérateur
- Chauffage auxiliaire de cabine (air)
- Air conditionné
- Réglage automatique température/air conditionné
- Nombreux sièges chauff. et passager disponibles
- 3ème siège passager

Communication et assistance au chauffeur

Option :

- Préparé pour le connecteur FMS
- Préparation pour DAF telematics (DTS)
- Nombreux équipement audio disponibles
- Kit téléphone mains libres
- Avertisseur de marche AR

Suspension et essieux

Avant : 7,50 t - parabol. - 152N; Arrière : 11.50 t-pneumatique-SR 1132.

Option :

- Suspension arrière parabolique

Roues et pneumatiques

Essieu avant 1: 315/60R22.5; Pont arrière 1: 315/60R22.5; Roue de secours : 315/60R22.5; Enjoliveurs de roues gris argenté.

Option :

- Nombreux profils et dimensions pneus disponibles

Chaîne cinématique

Moteur type GR165 : 6,7 litres, 6 cylindres en ligne, 4 soupapes par cylindre, système d'injection Common Rail. Performances conformes à la norme ECE R24-03 : puissance 165 kW (220 ch) à partir de 1 900 tr/min, couple 850 Nm à 1 200-1 700 tr/min. Température ambiante maximale de 38 °C. Post-traitement des émissions d'échappement par la technologie SCR (réduction catalytique sélective); Boîte de vitesses manuelle, 6 rapports; Rapport de boîte 6,72-0,77.

Option :

- Moteur 184 kW (250 ch) CE184C
- Moteur 210 kW (280 ch), GR210
- Boîte de vitesses AS Tronic, 6 vitesses
- Boîte de vitesses auto., 5 rapports
- Boîte de vitesses mécanique, 9 vitesses
- Rapports de Boîte 3.49-0.75
- Rapport de boîte 6,75-0,77
- Rapports de Boîte 12.57-1.00
- Blocage mécanique de différentiel
- ASR

Equipements de freinage

Frein sur échappement; Double-circuit de freinage à air comprimé avec disques ventilés AV/AR. Compresseur d'air avec assécheur d'air chauffant, 340 l/min à 10 bar. Correcteur de freinage en fonction de la charge sur l'essieu arrière.

Châssis

Hauteur des longerons 260 mm, épaisseur 6,0 mm. Renfort intérieur à l'avant; Sil. longitudinal, sortie d'échap. horizontale; Réservoir à carburant en acier 325 litres; Porte-roue de secours latéral; Dispositif anti-projections; Réservoir d'AdBlue 26 litres.

Option :

- Réservoir à carburant aluminium 430 l
- Réservoir à carburant en acier 150 l
- Réservoir à carburant en acier - 290 l
- Barre anti-encastrement AR
- Réservoir d'AdBlue 70 litres

Equipements d'attelage

Traverse de fermeture.

Option :

- Traverse AR remorquante (D=7,5)
- Traverse AR remorquante (D=10)
- Branch. pneum. remorque de type 'palm'
- Branch.élec. 24V remorque, 2x7 broches

Superstructures et préparations carrosserie

Connecteur équip. aux., avant de la cabine.

Option :

- Connecteur d'équipement pour commande élévateur
- Connecteur équip. aux., châssis
- Sans étriers de fixation superstructure

Prise de force

Option :

- Nombreuses prises de force (PTO) disponibles

Alimentation électrique

Alternateur 80 A, coffre batteries 2x 125 Ah.

Option :

- Alternateur 100 A
- Batteries 2x 175 Ah

Règlements de sécurité

Option :

- Toutes versions d'équipement ADR disponibles

Obligations réglementaires

Valeurs d'émissions conformes à la norme Euro 4.

Conditions d'utilisation

Mode d'accélération de base; Prise d'air sur pavillon; Grille anti-insectes de radiateur.

Option :

- Arrêt moteur automatique, temporisé à 5 minutes
- Prise d'air cyclonique derrière la cabine

Assistance et entretien

Garantie: 1 an pour le véhicule (garantie totale), 1 an en cas de panne, 2 ans pour les composants de la chaîne cinématique, 2 ans pour la peinture de la cabine; Service ITS.

Livraison du véhicule

Trousse à outils standard.