

# FTT CF85 St 9.0H

## 6x4 TRACTEUR

Motorisations ( Puissance fiscale : 34 CV )

MX 265 U1/U2 360 Ch / 181 mkg

MX 300 U1/U2 410 Ch / 204 mkg

MX 340 U1/U2 460 Ch / 234 mkg

MX 375 U1/U2 510 Ch / 255 mkg

U1 : EURO 5

U2 : EEV

P.T.A.C.

26000 kg

P.T.R.A.

44000 kg

Poids max. AV : 9000 kg

Poids max. AR : 21000 kg



Type mines :	TT 85 T G/K 0/1/2/3 N/C/E ( FTT CF85 E5/EEV 360/410/460/510 ) n° P - 3195.06.02		
PTAC (t)	26,0		
PTRA (t)	44,0 (1)		40,0 (1)

(1) Sous couvert de l'article R433-1 :

PTRA : 106 t avec suspension arrière mécanique , 80 t avec suspension arrière pneumatique.

120 t avec cylindres à ressort sur l'essieu n° 2.

150 t avec cylindres à ressort sur l'essieu n° 2 et avec un dispositif de freinage de remorque devant dans ce cas être maintenu en position de serrage , après son application , par des moyens mécaniques en cas d'absence prolongée d'air dans les réservoirs de la remorque .

Garde au sol ( en charge avec 385/65R22.5 avant, 315/80R22.5 arrière ) : AV = 340 mm avec 186N, AR = 305 mm avec HR1355T.

EMPATTEMENT		39	39	39
CABINE		Courte	Couchette	Space Cab
P.T.A.C. ( 2 )		26000	26000	26000
Poids du châssis ( 1 )		8770	8890	8980
Répartition	AV	4615	4730	4815
	AR	4155	4160	4165
CHARGE TOTALE		17230	17110	17020
Poids Maxi au Sol	AV	9000	9000	9000
	AR ( 3 )	21000	21000	21000
Rayon de braquage entre murs		7,55	7,55	7,55
B	: Entrée de carrosserie	0,55	0,97	0,97
F	: Empattement	3,90	3,90	3,90
T	: Hauteur cabine à vide	3,10	3,10	3,78
H	: Hauteur châssis ( 4 )	à vide 1,14	1,14	1,14
	en charge	1,09	1,09	1,09
N	: Porte à faux AR ( 4 )	1,46	1,46	1,46
A	: Longueur hors tout	6,74	6,74	6,74
Y	: Avancée Mini	0,05	0,03	0,01
	de la sellette Maxi	0,97	0,95	0,93
	Avancée standard de la sellette	0,47	0,47	0,47

( Poids exprimés en Kilogrammes et longueurs en Mètres ).

( 1 ) Poids moyen indicatif en ordre de marche avec 300 l de G.O., 10 l d'AdBlue, outillage, sans roue de secours, sans sellette et sans option.

( 2 ) Sous couvert de l'article R433- 1 : 33 000 kg.

( 3 ) Sous couvert de l'article R433- 1 : 26 000 kg.

( 4 ) avec suspension pneumatique AR. N : 1,65 m ,H : 1,060 m à vide , 1,030 m en charge.

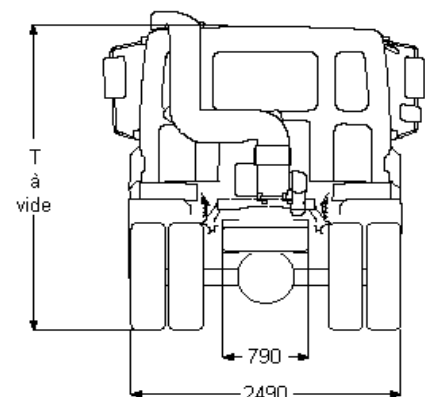
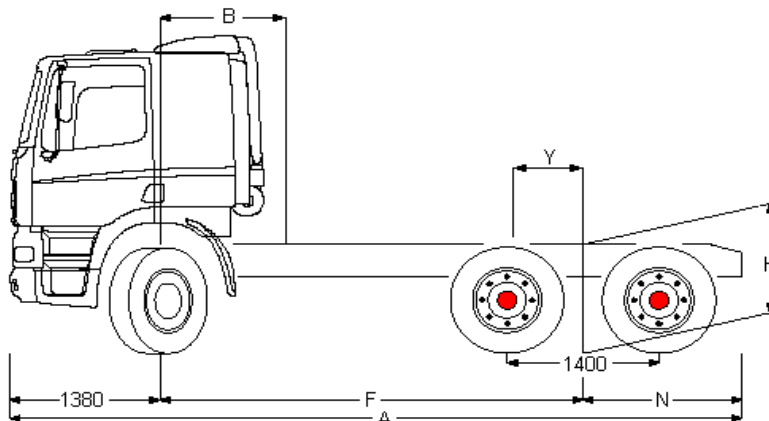

Boîte de vitesses ( 1er rapport-dernier rapport )	161820/2220/2520 ( 13,80 - 0,84 )				12AS1930/2130/2330/2530 ( 12,33 - 0,78 )				
	HR1355T								
Tandem AR	HR1355T								
Rapport de pont	4,05	4,49	4,88	5,48	4,05	4,49	4,88	5,48	
Vitesse (km/h)	13R22.5	115	104	95	85	124	112	103	91
à 1900 tr/mn	315/80R22.5	110	99	91	-	118	107	98	-
Régime moteur	13R22.5	1406	1557	1692	1899	1305	1446	1571	1763
à 85 km/h (tr/mn)	315/80R22.5	1471	1628	1770	-	1366	1512	1643	-

# FTT CF85

# St 9.0H

## Extérieur cabine

Sleeper Cab à suspension mécanique avec pare-chocs en acier, vitres teintées et lève-vitres électriques. Rétroviseurs principaux et rétroviseurs grand angle à chauffage électrique. Trappe de pavillon à commande mécanique. Largeur de la cabine : 2 300 mm; Système antiviol, antidémarrage moteur.

Option :

- Suspension de cabine: pneumatique
- Cabine Courte
- Cabine Space Cab
- Visière pare-soleil externe verte translucide
- Visière pare-soleil externe fumée translucide
- Lave-phares
- Phares combi dans pare-chocs
- Skylights
- Skylights, feux antibr. intégrés au pare-chocs
- Deux gyrophares
- Avertisseurs pneumatiques, 2 jeux
- Avertisseurs pneumatiques, 1 jeu

## Equipements aérodynamiques

Option :

- Déflecteur de toit réglable
- Déflecteur de toit réglable & déflecteurs latéraux
- Déflecteur de toit standard réglable
- Déflecteur toit standard régl. & défl. latéraux
- Déflecteurs latéraux

## Couleurs

Teinte cabine Brilliant White H3279; Rampe ph.+pare-ch.+emmarchement : Blanc brillant; Couleur châssis gris (standard).

Option :

- Nombreuses couleurs disponibles,
- Corps rétroviseurs teinte cabine voir guide DAF

## Intérieur cabine

Tableau de bord : finition noire; Siège conducteur: Comfort Air; Siège passager: fixe; Sans couchette supérieure; Sans réchauffeur auxiliaire; Sans air conditionné; Lève-vitres : électriques.

Option :

- Airbag
- Volant en matériau moussé, cuir
- Tableau de bord : structure en bois
- Couchette inférieure relevée de 135 mm
- Couchette inférieure relevée de 250 mm
- Couchette supérieure sans marche
- Filet de sécurité pour couchettes
- Réfrigérateur
- Chauffage auxiliaire de cabine (air)
- Chauffage auxiliaire de cabine (à eau)
- Temporisation pour réchauffeur auxiliaire cabine
- Nombreux sièges chauff. et passager disponibles
- Climatisation

## Communication et assistance au chauffeur

Tachygraphe numérique, Siemens/VDO.

Option :

- Système DAF Telematics (DTS)
- Préparé pour le connecteur FMS
- Préparation pour DAF telematics (DTS)
- Nombreux équipement audio disponibles
- Kit téléphone mains libres
- Avertisseur de marche AR

## Suspension et essieux

Avant : 9,00 t - parabol. - 186N; Arrière : 2x 13,00 t-semi-ellip.HR 1355T.

Option :

- Suspension arrière pneumatique

## Roues et pneumatiques

Essieu avant 1: 385/65R22.5; Pont arrière 1: 315/80R22.5; Sans roue de secours; Jantes acier, gris argenté; Enjoliveurs de roues gris argenté.

Option :

- Jantes acier (peintes en noir)
- Roues aluminium Alcoa finition brossée 32 mm
- Roues aluminium Alcoa finition polie miroir 32 mm
- Jantes aluminium Speedline 32 mm, finition satinée
- Nombreux profils et dimensions pneus disponibles

## Chaîne cinématique

Moteur 265 KW (360 ch) MX265, 38°; Boîte de vitesses mécanique, 16 vitesses; Rapport pont AR 4.05; Blocage mécanique de différentiel; Sans protection d'embrayage.

Option :

- 410 ch / 300 kW
- 460 ch / 340 kW
- 510 ch / 375 kW
- Boîte de vitesses AS Tronic, 12 vitesses
- ASR

## Equipements de freinage

Frein sur échappement; Double-circuit de freinage à air comprimé. Freins à disque à l'avant, freins à tambour à l'arrière. Compresseur d'air à deux cylindres avec assécheur d'air chauffant, 670 l/min à 10 bar. Correcteur de freinage en fonction de la charge sur l'essieu arrière; ABS.

Option :

- Frein moteur MX
- Ralentisseur ZF Intarder

## Châssis

Empattement 3,90 m / porte-à-faux arrière 1,46 m; Longerons 310/7,0 mm, renfort continu; Silencieux et batteries du côté droit; Sortie d'échappement à gauche; Réservoir de carburant acier 390 l, H 580 mm; Sans porte-roue de secours; Sans ailes AR; Dispositif anti-projections; Barre anti-encastrement AV; Passerelle avec marche.

Option :

- Sortie d'échappement à droite
- Sortie d'échappement dirigée vers le haut
- Sans passerelle
- Nombreux réservoirs à carburant disponibles

## Equipements d'attelage

Sans sellette d'attelage; Branch. pneum. remorque de type 'palm'; Branch. élec. 24 V - câbles rem. 2x7 br. + EBS.

Option :

- Branch. élec. 24V remorque, 1x15 broches
- Nombreux sommiers et sellettes disponibles

## Superstructures et préparations carrosserie

Connecteur équip. aux., avant de la cabine.

Option :

- Prép de l'alim air pour valves de nivell. cabine
- Connecteur équip. aux., châssis

## Prise de force

Option :

- Connecteur de contrôle de régime moteur
- Nombreuses prises de force (PTO) disponibles
- Commande pour double PTO sur BV
- Commande pour PTO 1 sur BV

## Alimentation électrique

Alternateur 80 A, coffre batteries 2x 175 Ah.

Option :

- Alternateur 110 A
- Batteries 2x 225 Ah

## Règlements de sécurité

Option :

- coupe-batteries simple
- Toutes versions d'équipement ADR disponibles

## Obligations réglementaires

Valeurs d'émissions conformes à la norme Euro 5.

Option :

- Valeurs d'émissions selon Euro 5/EEV
- Filtre à particules pour EEV

## Conditions d'utilisation

Prise d'air sur pavillon.

Option :

- Réglage AS Tronic pour applications normales
- Arrêt moteur automatique, temporisé à 5 minutes
- Décanteur d'humidité, chauffé
- Décanteur d'humidité, non chauffé.
- Prise d'air cyclonique derrière la cabine

## Assistance et entretien

Garantie: 1 an pour le véhicule (garantie totale), 1 an en cas de panne, 2 ans pour les composants de la chaîne cinématique, 2 ans pour la peinture de la cabine; Service ITS.

Option :

- Intervalle d'entretien espacé