

FTT CF85 Hors route 9.0-0

6x4 TRACTEUR

Motorisations (Puissance fiscale : 34 CV)

P.T.A.C.

P.T.R.A.

MX 265 U1/U2 360 Ch / 181 mkg

26000 kg

44000 kg

MX 300 U1/U2 410 Ch / 204 mkg

MX 340 U1/U2 460 Ch / 234 mkg

MX 375 U1/U2 510 Ch / 255 mkg

U1 : EURO 5

U2 : EEV

Poids max. AV : 9000 kg

Poids max. AR : 21000 kg



Type mines :	TT 85 0 G/K 0/1/2/3 N/C/E (FTT CF85 E5/EEV 360/410/460/510) n° P - 3196.06.02		
PTAC (t)	26,0		
PTRA (t)	44,0 (1)		40,0 (1)

(1) Sous couvert de l'article R433-1 : PTRA : 106 t.

PTRA : 120 t avec cylindres à ressort sur l'essieu n° 2.

150 t avec cylindres à ressort sur l'essieu n° 2 et avec un dispositif de freinage de remorque devant dans ce cas être maintenu en position de serrage, après son application, par des moyens mécaniques en cas d'absence prolongée d'air dans les réservoirs de la remorque .

Garde au sol (en charge avec 385/65R22.5 avant, 315/80R22.5 arrière) : AV = 340 mm avec 186N, AR = 305 mm avec HR1355T.

EMPATTEMENT		39	39	39
CABINE		Courte	Couchette	Space Cab
P.T.A.C. (2)		26000	26000	26000
Poids du châssis (1)		8770	8890	8980
Répartition	AV	4615	4730	4815
	AR	4155	4160	4165
CHARGE TOTALE		17230	17110	17020
Poids Maxi au Sol	AV	9000	9000	9000
	AR (3)	21000	21000	21000
Rayon de braquage entre murs		7,55	7,55	7,55
B	: Entrée de carrosserie	0,55	0,97	0,97
F	: Empattement	3,90	3,90	3,90
T	: Hauteur cabine à vide	3,10	3,10	3,78
H	: Hauteur châssis à vide	1,14	1,14	1,14
		en charge	1,09	1,09
N	: Porte à faux AR	1,46	1,46	1,46
A	: Longueur hors tout	6,74	6,74	6,74
Y	: Avancée de la sellette	Mini	0,05	0,03
		Maxi	0,97	0,95
Avancée standard de la sellette		0,47	0,47	0,47

(Poids exprimés en Kilogrammes et longueurs en Mètres).

(1) Poids moyen indicatif en ordre de marche avec 300 l de G.O., 10 l d'AdBlue, outillage, sans roue de secours, sans sellette et sans option.

(2) Sous couvert de l'article R433- 1 : 33 000 kg.

(3) Sous couvert de l'article R433- 1 : 26 000 kg.

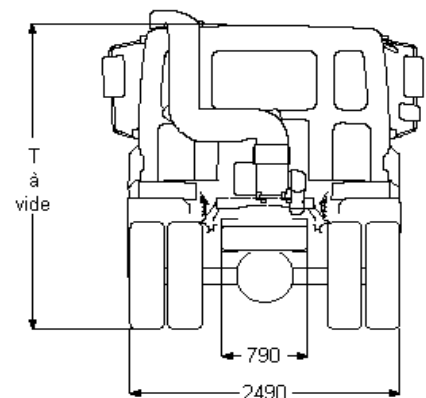
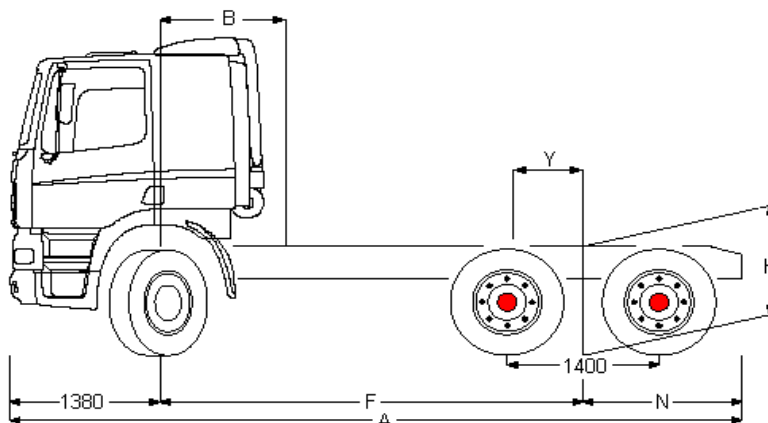

Boîte de vitesses (1er rapport-dernier rapport)		161820/2220/2520 (13,80 - 0,84)				12AS1930/2130/2330/2530 (12,33 - 0,78)			
Tandem AR		HR1355T				HR1355T			
Rapport de pont		4,05	4,49	4,88	5,48	4,05	4,49	4,88	5,48
Vitesse (km/h)	13R22.5	115	104	95	85	124	112	103	91
	à 1900 tr/mn	315/80R22.5	110	99	91	-	118	107	98
Régime moteur	13R22.5	1406	1557	1692	1899	1305	1446	1571	1763
	à 85 km/h (tr/mn)	315/80R22.5	1471	1628	1770	-	1366	1512	1643

FTT CF85 Hors route 9.0-0

Extérieur cabine

Sleeper Cab à suspension mécanique avec pare-chocs en acier, vitres teintées et lève-vitres électriques. Rétroviseurs principaux et rétroviseurs grand angle à chauffage électrique. Trappe de pavillon à commande mécanique. Largeur de la cabine : 2 300 mm; Système antiviol, antidémarrage moteur.

Option :

- Suspension de cabine: pneumatique
- Cabine Courte
- Cabine Space Cab
- Visière pare-soleil externe verte translucide
- Visière pare-soleil externe fumée translucide
- Lave-phares
- Phares combi dans pare-chocs
- Skylights
- Skylights, feux antibr. intégrés au pare-chocs
- Deux gyrophares
- Avertisseurs pneumatiques, 2 jeux
- Avertisseurs pneumatiques, 1 jeu

Equipements aérodynamiques

Option :

- Déflecteur de toit réglable
- Déflecteur de toit réglable & déflecteurs latéraux
- Déflecteur de toit standard réglable
- Déflecteur toit standard régl. & défilatéraux
- Déflecteurs latéraux

Couleurs

Teinte cabine Brilliant White H3279; Rampe ph.+pare-ch.+embranchement : Blanc brillant; Couleur châssis gris (standard).

Option :

- Nombreuses couleurs disponibles,
- Corps rétroviseurs teinte cabine voir guide DAF

Intérieur cabine

Tableau de bord : finition noire; Siège conducteur: Comfort Air; Siège passager: fixe; Sans couchette supérieure; Sans réchauffeur auxiliaire; Sans air conditionné; Lève-vitres : électriques.

Option :

- Airbag
- Volant en matériau moussé, cuir
- Tableau de bord : structure en bois
- Couchette inférieure relevée de 135 mm
- Couchette inférieure relevée de 250 mm
- Couchette supérieure sans marche
- Filet de sécurité pour couchettes
- Réfrigérateur
- Chauffage auxiliaire de cabine (air)
- Chauffage auxiliaire de cabine (à eau)
- Temporisation pour réchauffeur auxiliaire cabine
- Nombreux sièges chauff. et passager disponibles
- Climatisation

Communication et assistance au chauffeur

Tachygraphe numérique, Siemens/VDO.

Option :

- Système DAF Telematics (DTS)
- Préparé pour le connecteur FMS
- Préparation pour DAF telematics (DTS)
- Nombreux équipement audio disponibles
- Kit téléphone mains libres
- Avertisseur de marche AR

Suspension et essieux

Avant : 9,00 t - parabol. - 186N; Arrière : 2x 13,00 t-semi-ellip.HR 1355T.

Roues et pneumatiques

Essieu avant 1: 385/65R22.5; Pont arrière 1: 315/80R22.5; Sans roue de secours; Jantes acier, gris argenté; Enjoliveurs de roues gris argenté.

Option :

- Jantes acier (peintes en noir)
- Roues aluminium Alcoa finition brossée 32 mm
- Roues aluminium Alcoa finition polie miroir 32 mm
- Jantes aluminium Speedline 32 mm, finition satinée
- Nombreux profils et dimensions pneus disponibles

Chaîne cinématique

Moteur 265 KW (360 ch) MX265, 38°; Boîte de vitesses mécanique, 16 vitesses; Rapport pont AR 4.05; Blocage mécanique de différentiel; Sans protection d'embrayage.

Option :

- 410 ch / 300 kW
- 460 ch / 340 kW
- 510 ch / 375 kW
- Boîte de vitesses AS Tronic, 12 vitesses
- ASR

Equipements de freinage

Frein sur échappement; Double-circuit de freinage à air comprimé. Freins à disque à l'avant, freins à tambour à l'arrière. Compresseur d'air à deux cylindres avec assécheur d'air chauffant, 670 l/min à 10 bar. Correcteur de freinage en fonction de la charge sur l'essieu arrière; ABS.

Option :

- Frein moteur MX
- Ralentisseur ZF Intarder

Châssis

Empattement 3,90 m / porte-à-faux arrière 1,46 m; Longerons 310/7,0 mm, renfort continu; Silencieux et batteries du côté droit; Sortie d'échappement à gauche; Réservoir de carburant acier 390 l, H 580 mm; Sans porte-roue de secours; Sans ailes AR; Dispositif anti-projections; Sans barre anti-encastrement AV; Passerelle avec marche.

Option :

- Sortie d'échappement à droite
- Sortie d'échappement dirigée vers le haut
- Sans passerelle
- Nombreux réservoirs à carburant disponibles

Equipements d'attelage

Sans sellette d'attelage; Branch. pneum. remorque de type 'palm'; Branch. élec. 24 V - câbles rem. 2x7 br. + EBS.

Option :

- Branch. élec. 24V remorque, 1x15 broches
- Nombreux sommiers et sellettes disponibles

Superstructures et préparations carrosserie

Connecteur équip. aux., avant de la cabine.

Option :

- Prép de l'alim air pour valves de nivell. cabine
- Connecteur équip. aux., châssis

Prise de force

Option :

- Connecteur de contrôle de régime moteur
- Nombreuses prises de force (PTO) disponibles
- Commande pour double PTO sur BV
- Commande pour PTO 1 sur BV

Alimentation électrique

Alternateur 80 A, coffre batteries 2x 175 Ah.

Option :

- Alternateur 110 A
- Batteries 2x 225 Ah

Règlements de sécurité

Option :

- coupe-batteries simple
- Toutes versions d'équipement ADR disponibles

Obligations réglementaires

Valeurs d'émissions conformes à la norme Euro 5.

Option :

- Valeurs d'émissions selon Euro 5/EEV
- Filtre à particules pour EEV

Conditions d'utilisation

Prise d'air sur pavillon.

Option :

- Réglage AS Tronic pour applications normales
- Arrêt moteur automatique, temporisé à 5 minutes
- Décanteur d'humidité, chauffé
- Décanteur d'humidité, non chauffé.
- Prise d'air cyclonique derrière la cabine

Assistance et entretien

Garantie: 1 an pour le véhicule (garantie totale), 1 an en cas de panne, 2 ans pour les composants de la chaîne cinématique, 2 ans pour la peinture de la cabine; Service ITS.

Option :

- Intervalle d'entretien espacé