

FT CF 85 GV 18.0V

4x2 TRACTEUR

Motorisations (Puissance fiscale : 34 CV)

MX 265 U1/U2 360 Ch / 181 mkg

MX 300 U1/U2 410 Ch / 204 mkg

MX 340 U1/U2 460 Ch / 234 mkg

MX 375 U1/U2 510 Ch / 255 mkg

U1 : EURO 5

U2 : EEV

P.T.A.C.

17990 kg

P.T.R.A.

44000 kg

Poids max. AV : 7100 kg

Poids max. AR : 12300 kg

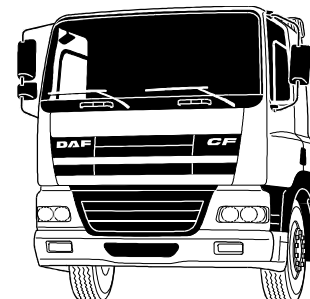

Type mines :	TE 85 G G/K 0/1/2/3 N/C/E (FT CF85 E5/EEV 360/410/460/510) n° P - 2330.06.02				
PTAC (t)	17,99				
PTRA (t)	44,00	40,0	38,0	32,0	26,0

Garde au sol (en charge avec 315/60R22,5) : AV = 232 mm avec 152N, AR = 157 mm avec SR1347.

EMPATTEMENT	32	36	38	32	36	38	32	36	38	
CABINE	Courte			Couchette			Space Cab			
P. T. C.	17990	17990	17990	17990	17990	17990	17990	17990	17990	
Poids du châssis (1)	6240	6270	6300	6385	6415	6445	6505	6535	6565	
Répartition	AV	4495	4515	4535	4630	4650	4670	4745	4765	
	AR	1745	1755	1765	1755	1765	1775	1760	1770	
CHARGE TOTALE	11750	11720	11690	11605	11575	11545	11485	11455	11425	
Poids Maxi au Sol	AV	7100			7100			7100		
	AR	12300			12300			12300		
Rayon de braquage entre murs	6,70	7,15	7,40	6,70	7,15	7,40	6,70	7,15	7,40	
B : Entrée de carrosserie	0,55	0,55	0,55	0,97	0,97	0,97	0,97	0,97	0,97	
F : Empattement	3,25	3,60	3,80	3,25	3,60	3,80	3,25	3,60	3,80	
T : Hauteur cabine à vide	2,94	2,94	2,94	2,94	2,94	2,94	3,63	3,63	3,63	
H : Hauteur châssis à vide	0,94	0,94	0,94	0,94	0,94	0,94	0,94	0,94	0,94	
	en charge	0,92	0,92	0,92	0,92	0,92	0,92	0,92	0,92	
N : Porte à faux AR	0,84	0,99	0,99	0,84	0,99	0,99	0,84	0,99	0,99	
A : Longueur hors tout	5,47	5,97	6,17	5,47	5,97	6,17	5,47	5,97	6,17	
Y : Avancée de la sellette	Mini	0,29	0,32	0,33	0,26	0,28	0,29	0,23	0,25	
	Maxi	0,69	0,76	0,80	0,66	0,72	0,76	0,63	0,70	
Avancée standard de la sellette		0,48	0,48	0,68	0,48	0,48	0,68	0,48	0,68	

(Poids exprimés en Kilogrammes et longueurs en Mètres).

(1) Poids moyen indicatif en ordre de marche avec 300 l de G.O., 10 l d'AdBlue, outillage, sans roue de secours, sans sellette et sans option.

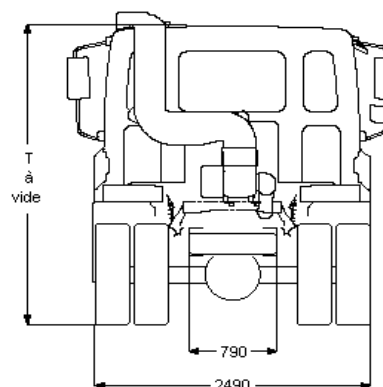
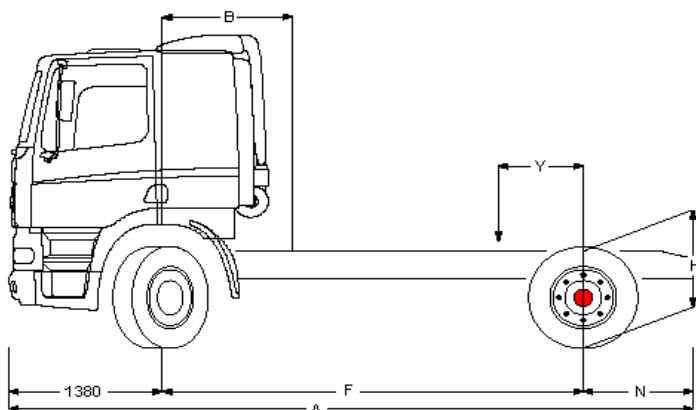

Boîte de vitesse (1er rapport-dernier rapport)	161920/S2020/2320 (16,41 1,00)				16S2520 (13,80 - 0,84)				
	12AS1930/2130/2330/2540 (15,86 - 1,00)								
Pont AR	SR1347				SR 1347				
Rapport de pont	2,53	2,69	2,80	2,93	2,93	3,07	3,31	3,73	
Vitesse (km/h)	315/60R22.5	130	122	117	112	133	127	118	105
à 1900 tr/mn	295/60R22.5	127	119	119	109	130	124	115	102
Régime moteur	315/60R22.5	1245	1323	1378	1442	1212	1270	1368	1541
à 85km/h (tr/mn)	295/60R22.5	1276	1356	1356	1477	1241	1301	1402	1579

FT CF85

GV18.0G

Extérieur cabine

Sleeper Cab à suspension mécanique avec pare-chocs en acier, vitres teintées et lève-vitres électriques. Rétroviseurs principaux et rétroviseurs grand angle à chauffage électrique. Trappe de pavillon à commande mécanique. Largeur de la cabine : 2 300 mm; Système antiviol, antidémarrage moteur.

Option :

- Suspension de cabine: pneumatique
- Cabine Courte
- Cabine Space Cab
- Visière pare-soleil externe verte translucide
- Visière pare-soleil externe fumée translucide
- Lave-phares
- Phares combi dans pare-chocs
- Skylights
- Skylights, feux antibr. intégrés au pare-chocs
- Deux gyrophares
- Avertisseurs pneumatiques, 2 jeux
- Avertisseurs pneumatiques, 1 jeu

Equipements aérodynamiques

Option :

- Déflecteur de toit réglable
- Déflecteur de toit réglable & déflecteurs latéraux
- Déflecteur de toit standard réglable
- Déflecteur toit standard régl. & défl. latéraux
- Déflecteurs latéraux
- Jupes latérales

Couleurs

Teinte cabine Brilliant White H3279; Rampe ph.+pare-ch.+embranchement : Blanc brillant; Couleur châssis gris (standard).

Option :

- Nombreuses couleurs disponibles, voir guide DAF
- Corps rétroviseurs teinte cabine

Intérieur cabine

Tableau de bord : finition noire; Siège conducteur: Comfort Air; Siège passager: fixe; Sans couchette supérieure; Sans réchauffeur auxiliaire; Sans air conditionné; Lève-vitres : électriques.

Option :

- Airbag
- Volant en matériau moussé, cuir
- Tableau de bord : structure en bois
- Couchette inférieure relevée de 135 mm
- Couchette inférieure relevée de 250 mm
- Couchette supérieure sans marche
- Filet de sécurité pour couchettes
- Réfrigérateur
- Chauffage auxiliaire de cabine (air)
- Chauffage auxiliaire de cabine (à eau)
- Temporisation pour réchauffeur auxiliaire cabine
- Nombreux sièges chauff. et passager disponibles
- Climatisation

Communication et assistance au chauffeur

Tachygraphe numérique, Siemens/VDO.

Option :

- Système DAF Telematics (DTS)
- Préparé pour le connecteur FMS
- Préparation pour DAF telematics (DTS)
- Nombreux équipement audio disponibles
- Kit téléphone mains libres
- Avertisseur de marche AR

Suspension et essieux

Avant : 7,50 t - parabol. - 152N; Arrière : 13.00 t-pneumatique-SR 1347.

Roues et pneumatiques

Essieu avant 1: 315/60R22.5; Pont arrière 1: 315/60R22.5; Roue de secours : 315/60R22.5; Jantes acier, gris argenté; Enjoliveurs de roues gris argenté.

Option :

- Jantes acier (peintes en noir)
- Roues aluminium Alcoa finition brossée 26 mm
- Roues aluminium Alcoa finition brossée 32 mm
- Roues aluminium Alcoa finition polie miroir 26 mm
- Roues aluminium Alcoa finition polie miroir 32 mm
- Jantes aluminium Speedline 32 mm, finition satinée
- Nombreux profils et dimensions pneus disponibles

Chaîne cinématique

Moteur 265 KW (360 ch) MX265, 38°; Boîte de vitesses mécanique, 16 vitesses; Rapport essieu arrière 2,53; Blocage mécanique de différentiel; Sans protection d'embrayage.

Option :

- 410 ch / 300 kW
- 460 ch / 340 kW
- 510 ch / 375 kW
- Boîte de vitesses AS Tronic, 12 vitesses
- ASR

Equipements de freinage

Frein sur échappement; Double-circuit de freinage à air comprimé. Freins à disque AV et AR (freins à tambour pour l'essieu arrière avec moyeux réducteurs).

Compresseur d'air à deux cylindres avec assécheur d'air chauffant, 670 l/min à 10 bar. Système de freinage électronique (EBS); ABS.

Option :

- Frein moteur MX
- Ralentisseur ZF Intarder
- Cylindres de frein à ressort sur essieu avant

Châssis

Empattement 3,80 m / porte-à-faux arrière 0,99 m; Hauteur des longerons 260 mm, épaisseur 6,0 mm; Silencieux et batteries du côté droit; Sortie d'échappement à gauche; Réservoir de carburant acier 390 l, H 580 mm; Porte-roue de secours latéral; Ailes AR; Dispositif anti-projections; Barre anti-encastrement AV; Passerelle avec marche; Réservoir d'AdBlue 50 litres.

Option :

- Longerons 260/7,0 mm, renfort à l'avant
- Silencieux et batteries du côté gauche
- Silencieux à gauche, batteries à droite
- Sortie d'échappement dirigée vers le haut
- Sans passerelle
- Nombreux réservoirs à carburant disponibles
- Réservoir d'AdBlue 100 litres
- Réservoir d'AdBlue 75 litres

Equipements d'attelage

Sel. att. Jost, fonte, sans entr., H=150 + 12; Branch. pneum. remorque de type 'palm'; Branch. élec. 24 V - câbles rem. 2x7 br. + EBS.

Option :

- Branch. élec. 24V remorque, 1x15 broches
- Nombreux sommiers et sellettes disponibles

Superstructures et préparations carrosserie

Connecteur équip. aux., avant de la cabine.

Option :

- Prép de l'alim air pour valves de nivell. cabine
- Connecteur équip. aux., châssis

Prise de force

Option :

- Connecteur de contrôle de régime moteur
- Nombreuses prises de force (PTO) disponibles
- Commande pour double PTO sur BV
- Commande pour PTO 1 sur BV

Alimentation électrique

Alternateur 80 A, coffre batteries 2x 175 Ah.

Option :

- Alternateur 110 A
- Batteries 2x 225 Ah

Règlements de sécurité

Option :

- coupe-batteries simple
- Coupe-batteries (cabine + proche batteries)
- Toutes versions d'équipement ADR disponibles

Obligations réglementaires

Valeurs d'émissions conformes à la norme Euro 5.

Option :

- Valeurs d'émissions selon Euro 5/EEV
- Filtre à particules pour EEV

Conditions d'utilisation

Prise d'air sur pavillon.

Option :

- Réglage AS Tronic pour le transport lourd
- Réglage AS Tronic pour le transport de liquides
- Réglage AS Tronic pour applications normales
- Décanteur d'humidité, chauffé
- Décanteur d'humidité, non chauffé.
- Prise d'air cyclonique derrière la cabine

Assistance et entretien

Garantie: 1 an pour le véhicule (garantie totale), 1 an en cas de panne, 2 ans pour les composants de la chaîne cinématique, 2 ans pour la peinture de la cabine; Service ITS.

Option :

- Intervalle d'entretien espacé