

FAT CF85

St 7.5N

6x4 PORTEUR

Motorisations (Puissance fiscale : 34 CV)

MX 265 U1/U2 360 Ch / 181 mkg

MX 300 U1/U2 410 Ch / 204 mkg

MX 340 U1/U2 460 Ch / 234 mkg

MX 375 U1/U2 510 Ch / 255 mkg

U1 : EURO 5

U2 : EEV

P.T.A.C.

26000 kg

P.T.R.A.

44000 kg

Poids max. AV : 7500 kg

Poids max. AR : 21000 kg



Type mines :	AT 85 N G/K 0/1/2/3 N/C/E (FAT CF85 E5/EEV 360/410/460/510) n° P - 3018.06.03				
PTAC (t)	26,0				
PTRA (t)	44,0 (1)	40,0 (1)	38,0	36,0	29,5

(1) Sous couvert de l'article R433-1 : PTRA 80 t.

Garde au sol (en charge avec 13R22.5) : AV = 400 mm avec 156N, AR = 326 mm avec HR1355T.

EMPATTEMENT		40	45	50	55	40	45	50	55	40	45	50	55
CABINE		Courte				Couchette				Space Cab			
P.T.A.C.		26000	26000	26000	26000	26000	26000	26000	26000	26000	26000	26000	26000
Poids du châssis (1)		8605	8660	8765	8875	8725	8780	8885	8995	8815	8870	8975	9085
Répartition	AV	4525	4565	4585	4605	4640	4680	4700	4720	4725	4765	4785	4805
	AR	4080	4095	4180	4270	4085	4100	4185	4275	4090	4105	4190	4280
CHARGE TOTALE		17395	17340	17235	17125	17275	17220	17115	17005	17185	17130	17025	16915
Poids Mini - Maxi au Sol (2)	AV	4000 - 7500				4000 - 7500				4000 - 7500			
	AR	4110 - 21000				4110 - 21000				4110 - 21000			
Rayon de braquage entre murs		7,75	8,40	9,00	9,73	7,75	8,40	9,00	9,73	7,75	8,40	9,00	9,73
B	: Entrée de carrosserie	0,63	0,63	0,63	0,63	1,06	1,06	1,06	1,06	1,06	1,06	1,06	1,06
CB	: Cote mini dos cabine	0,24	0,24	0,24	0,24	0,24	0,24	0,24	0,24	0,24	0,24	0,24	0,24
F	: Empattement	4,05	4,55	5,00	5,55	4,05	4,55	5,00	5,55	4,05	4,55	5,00	5,55
T	: Hauteur cabine à vide	3,11	3,11	3,11	3,11	3,11	3,11	3,11	3,11	3,79	3,79	3,79	3,79
H	: Hauteur châssis	à vide	1,16	1,16	1,16	1,16	1,16	1,16	1,16	1,16	1,16	1,16	1,16
	en charge	1,10	1,10	1,10	1,10	1,10	1,10	1,10	1,10	1,10	1,10	1,10	1,10
N	: Porte à faux AR châssis	2,65	2,90	3,20	3,75	2,65	2,90	3,20	3,75	2,65	2,90	3,20	3,75
W	: Longueur de carrosserie	Mini	5,68	6,55	7,33	8,27	4,86	5,74	6,52	7,48	4,90	5,78	6,57
	Maxi	6,55	7,53	8,37	9,36	5,74	6,73	7,61	8,70	5,78	6,77	7,66	8,75
X	: Porte à faux AR (carrossé)	Mini	2,26	2,63	2,96	3,35	1,87	2,25	2,58	2,99	1,91	2,29	2,63
	Maxi	3,13	3,61	4,00	4,44	2,75	3,24	3,67	4,21	2,79	3,28	3,72	4,26
Y	: Projection du C.d.G.	Mini	0,15	0,15	0,19	0,24	0,12	0,13	0,13	0,14	0,10	0,10	0,11
	Maxi	0,58	0,64	0,71	0,78	0,56	0,62	0,68	0,75	0,54	0,60	0,66	0,73
Z	: Longueur (hors tout)	Mini	7,81	8,68	9,46	10,40	7,42	8,30	9,08	10,04	7,46	8,34	9,13
	Maxi	8,68	9,66	10,50	11,49	8,30	9,29	10,17	11,26	8,34	9,33	10,22	11,31

(Poids exprimés en Kilogrammes et longueurs en Mètres).

(1) Poids moyen indicatif en ordre de marche avec 200 l de G.O., 10 l d'AdBlue, outillage, sans roue de secours et sans option.

(FC) Mini : 220 mm

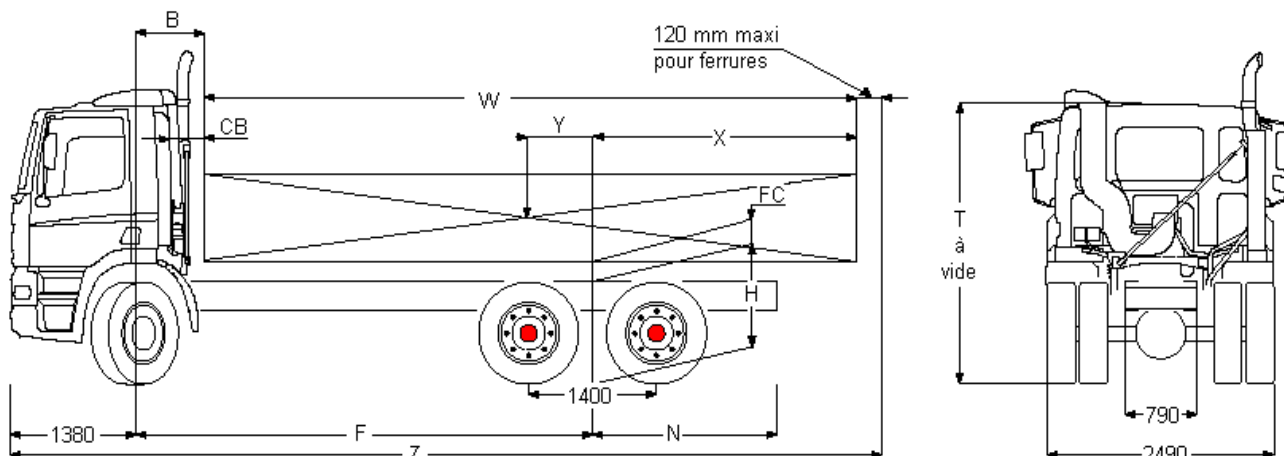

Boîte de vitesses (1er rapport-dernier rapport)	161820/2220/2520 (13,80 - 0,84)				12AS1930/2130/2330/2530 (12,33 - 0,78)				
Tandem AR	HR1355T								
Rapport de pont	4,05	4,49	4,88	5,48	4,05	4,49	4,88	5,48	
Vitesse (km/h) à 1900 tr/mn	13R22.5	115	104	95	85	124	112	103	91
	315/80R22.5	110	99	91	-	118	107	98	-
Régime moteur à 85 km/h (tr/mn)	13R22.5	1406	1557	1692	1899	1305	1446	1571	1763
	315/80R22.5	1471	1628	1770	-	1366	1512	1643	-

FAT CF85

St 7.5N

Extérieur cabine

Day Cab à suspension mécanique avec pare-chocs en acier, vitres teintées et lève-vitres électriques. Rétroviseurs principaux et rétroviseurs grand angle à chauffage électrique. Trappe de pavillon à commande mécanique. Largeur de la cabine : 2 300 mm; Système antiviol, antidémarrage moteur.

Option :

- Suspension de cabine: pneumatique
- Cabine Couchette
- Cabine Space Cab
- Visière pare-soleil externe verte translucide
- Visière pare-soleil externe fumée translucide
- Lave-phares
- Phares combi dans pare-chocs
- Skylights
- Skylights, feux antibr. intégrés au pare-chocs
- Deux gyrophares
- Avertisseurs pneumatiques, 2 jeux
- Avertisseurs pneumatiques, 1 jeu

Equipements aérodynamiques

Option :

- Déflecteur de toit réglable
- Déflecteur de toit réglable & déflecteurs latéraux
- Déflecteur de toit standard réglable
- Déflecteur toit standard régl. & défil. latéraux
- Déflecteurs latéraux

Couleurs

Teinte cabine Brilliant White H3279; Rampe ph.+pare-ch.+embranchement : gris; Couleur châssis gris (standard).

Option :

- Nombreuses couleurs disponibles,
- Corps rétroviseurs teinte cabine voir guide DAF

Intérieur cabine

Tableau de bord : finition noire; Siège conducteur: Comfort Air; Siège passager: fixe; Sans réchauffeur auxiliaire; Sans air conditionné; Lève-vitres : électriques.

Option :

- Airbag
- Volant en matériau moussé, cuir
- Tableau de bord : structure en bois
- Couchette inférieure, niveau normal
- Couchette inférieure relevée de 135 mm
- Couchette inférieure relevée de 250 mm
- Sans couchette supérieure
- Couchette supérieure sans marche
- Réfrigérateur
- Chauffage auxiliaire de cabine (air)
- Chauffage auxiliaire de cabine (à eau)
- Temporisation pour réchauffeur auxiliaire cabine
- Nombreux sièges chauff. et passager disponibles
- Climatisation

Communication et assistance au chauffeur

Tachygraphe numérique, Siemens/VDO.

Option :

- Système DAF Telematics (DTS)
- Préparé pour le connecteur FMS
- Préparation pour DAF telematics (DTS)
- Nombreux équipement audio disponibles
- Kit téléphone mains libres
- Avertisseur de marche AR

Suspension et essieux

Avant : 7,50 t - parabol. - 156N; Arrière : 2x 10,50 t-semi-ellip. HR 1355T.

Option :

- Suspension arrière pneumatique

Roues et pneumatiques

Essieu avant 1: 13R22.5; Pont arrière 1: 13R22.5; Roue de secours : 13R22.5; Jantes acier, gris argenté; Enjoliveurs de roues gris argenté.

Option :

- Jantes acier (peintes en noir)
- Roues aluminium Alcoa finition brossée 32 mm
- Roues aluminium Alcoa finition polie miroir 32 mm
- Jantes aluminium Speedline 32 mm, finition satinée
- Nombreux profils et dimensions pneus disponibles

Chaîne cinématique

Moteur 265 KW (360 ch) MX265, 38°; Boîte de vitesses mécanique, 16 vitesses; Rapport pont AR 4.49; Blocage mécanique de différentiel; Sans protection d'embrayage.

Option :

- 410 ch / 300 kW
- 460 ch / 340 kW
- 510 ch / 375 kW
- Boîte de vitesses AS Tronic, 12 vitesses
- Boîte de vitesses mécanique, 8 vitesses
- ASR

Equipements de freinage

Frein sur échappement; Double-circuit de freinage à air comprimé. Freins à disque à l'avant, freins à tambour à l'arrière. Compresseur d'air à deux cylindres avec assécheur d'air chauffant, 670 l/min à 10 bar. Correcteur de freinage en fonction de la charge sur l'essieu arrière; ABS.

Option :

- Frein moteur MX
- Ralentisseur ZF Intarder

Châssis

Empattement 5,00 m / porte-à-faux arrière 1,65 m; Longerons 310/7,0 mm, renfort AV/AR; Silencieux à droite, batteries à gauche; Sortie d'échappement dirigée vers le haut; Réservoir de carburant acier 390 l, H 580 mm; Porte-roue de secours latéral; Dispositif anti-projections; Barre anti-encastrement AV.

Option :

- Empattement 4,05 m / porte-à-faux AR 1,50 m Meiller
- Empattement 4,05 m / porte-à-faux arrière 1,65 m
- Empattement 4,05 m / porte-à-faux arrière 2,65 m
- Empattement 4,55 m / porte-à-faux AR 1,50 m Meiller
- Empattement 4,55 m / porte-à-faux arrière 1,65 m
- Empattement 4,55 m / porte-à-faux arrière 2,90 m
- Empattement 5,00 m / porte-à-faux arrière 3,20 m
- Empattement 5,55 m / porte-à-faux arrière 3,75 m
- Longerons 310/7,0 mm, renfort continu
- Silencieux et batteries du côté droit
- Sortie d'échappement à gauche
- Nombreux réservoirs à carburant disponibles

Equipements d'attelage

Branch. pneum. remorque de type 'palm'; Branch. de remorque 24V/2x 7 br.

Option :

- Branch. élec. 24V remorque, 1x15 broches
- Sans branchement élec. remorque
- Nombreux sommiers et sellettes disponibles

Superstructures et préparations carrosserie

Connecteur équip. aux., avant de la cabine.

Option :

- Prép de l'alim air pour valves de nivell. cabine
- Connecteur équip. aux., châssis

Prise de force

Option :

- Connecteur de contrôle de régime moteur
- Nombreuses prises de force (PTO) disponibles
- Commande pour double PTO sur BV
- Commande pour PTO 1 sur BV

Alimentation électrique

Alternateur 80 A, coffre batteries 2x 175 Ah.

Option :

- Alternateur 110 A
- Batteries 2x 225 Ah

Règlements de sécurité

Option :

- coupe-batteries simple
- Coupe-batteries (cabine + proche batteries)
- Toutes versions d'équipement ADR disponibles

Obligations réglementaires

Valeurs d'émissions conformes à la norme Euro 5.

Option :

- Valeurs d'émissions selon Euro 5/EEV
- Filtre à particules pour EEV

Conditions d'utilisation

Prise d'air sur pavillon.

Option :

- Réglage AS Tronic pour applications normales
- Réglage AS Tronic transport sur route/tout terrain
- Arrêt moteur automatique, temporisé à 5 minutes
- Décanteur d'humidité, chauffé
- Décanteur d'humidité, non chauffé.
- Prise d'air cyclonique derrière la cabine