

FAS CF85 2x10t 9.0T

6x2 PORTEUR Cabine : Courte

Motorisations (Puissance fiscale : 34 CV)
MX 265 U1/U2 360 Ch / 181 mkg
MX 300 U1/U2 410 Ch / 204 mkg
MX 340 U1/U2 460 Ch / 234 mkg
MX 375 U1/U2 510 Ch / 255 mkg
U1 : EURO 5
U2 : EEV

P.T.A.C.
26000 kg

P.T.R.A.
40000 kg

Poids max. AV : 9000 kg
Poids max. AR : 20000 kg



Type mines :	AS 85 T G/K 0/1/2/3 N (FAS CF85 E5/EEV 360/410/460/510) n° P - 2340.06.02		
PTAC (t)	26,0		
PTRA (t)	40,0 (1)	38,0	29,5

(1) Sous couvert de l'article R433-1 :

PTRA : 52 t avec pont SR1347, 58 t avec pont HR1356, 70 t avec pont HR1356 et cylindres à ressort sur essieu AV.

Garde au sol (en charge avec 385/55R22.5 avant, 315/70R22.5 arrière) : AV = 232 mm avec 182N, AR = 183 mm avec SR1347, 286 mm avec HR1356.

EMPATTEMENT		38	42	44	46	48	50	53	56	59	
CABINE		Courte									
P.T.A.C.		26000	26000	26000	26000	26000	26000	26000	26000	26000	
Poids du châssis (1)		8470	8535	8590	8655	8690	8720	8780	8830	8850	
Répartition	AV	4615	4655	4685	4720	4745	4765	4805	4835	4850	
	AR	3855	3880	3905	3935	3945	3955	3975	3995	4000	
CHARGE TOTALE		17530	17465	17410	17345	17310	17280	17220	17170	17150	
Poids Mini - Maxi au Sol	AV	4000 - 9000									
	AR	4040 - 20000									
Rayon de braquage entre murs		8,20	8,65	8,90	9,20	9,45	9,80	10,10	10,50	10,90	
B	: Entrée de carrosserie	0,55	0,55	0,55	0,55	0,55	0,55	0,55	0,55	0,55	
CB	: Cote mini dos cabine	0,16	0,16	0,16	0,16	0,16	0,16	0,16	0,16	0,16	
F	: Empattement	3,80	4,20	4,40	4,60	4,80	5,05	5,30	5,60	5,90	
T	: Hauteur cabine à vide	2,98	2,98	2,98	2,98	2,98	2,98	2,98	2,98	2,98	
H	: Hauteur châssis	à vide	1,02	1,02	1,02	1,02	1,02	1,02	1,02	1,02	1,02
		en charge (2)	0,99	0,99	0,99	0,99	0,99	0,99	0,99	0,99	0,99
N	: Porte à faux AR châssis	3,45	3,80	3,95	4,15	4,30	4,50	4,70	5,00	4,70	
W	: Longueur de carrosserie	Mini	5,76	6,38	6,70	7,02	7,33	7,72	8,13	8,60	9,07
		Maxi	6,67	7,42	7,80	8,18	8,57	9,04	9,50	9,84	9,95
X	: Porte à faux AR (carrossé)	Mini	2,51	2,73	2,85	2,97	3,08	3,22	3,38	3,55	3,72
		Maxi	3,42	3,77	3,95	4,13	4,32	4,54	4,75	4,79	4,60
Y	: Projection du C.d.G.	Mini	-0,09	-0,06	-0,05	-0,04	-0,04	-0,02	0,00	0,13	0,38
		Maxi	0,37	0,46	0,50	0,54	0,58	0,64	0,69	0,75	0,81
Z	: Longueur (hors tout)	Mini	7,81	8,43	8,75	9,07	9,38	9,77	10,18	10,65	11,12
		Maxi	8,72	9,47	9,85	10,23	10,62	11,09	11,55	11,89	12,00

(Poids exprimés en Kilogrammes et longueurs en Mètres).

(1) Poids moyen indicatif en ordre de marche avec 300 l de G.O., 10 l d'AdBlue, outillage, roue de secours et sans option.

(2) Avec l'essieu AR 2 relevé, la hauteur du châssis augmente de 40 mm.

(FC) Mini : 100 mm (avec pneumatiques 315/70R22.5).

Empattement moyen théorique F' = F + 700 mm.

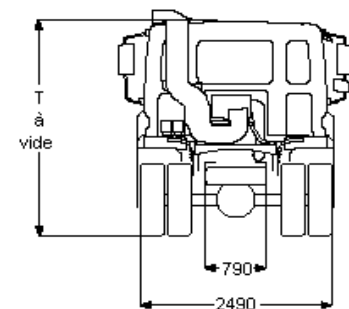
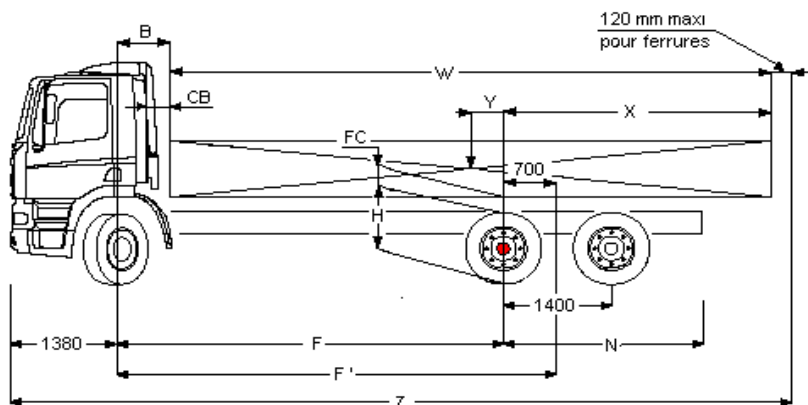

Boîte de vitesses (1er rapport-dernier rapport)	16S1920/2020/2320 (16,41 - 1,00)					16S2520 (13,80 - 0,84)			16S1820/2220/2520 (13,80 - 0,84)			12AS1930/2130/2330/2530 (12,33 - 0,78)			
	12AS1930/2130/2330/2540 (15,86 - 1,00)					SR 1347			HR 1356			HR 1356			
Pont AR	SR 1347					SR 1347			HR 1356			HR 1356			
Rapport de pont	2,69	2,80	2,93	3,07	3,31	3,31	3,73	4,10	3,61	3,76	4,12	3,61	3,76	4,12	
Vitesse à 1900 tr/mn (km/h)	315/80R22.5	-	133	127	121	113	134	119	108	123	118	108	-	127	116
	315/70R22.5	131	126	120	114	106	127	113	-	116	111	-	125	120	109
	13R22.5	-	-	133	127	118	-	125	113	-	124	113	-	133	121
Régime moteur à 85km/h (tr/mn)	315/80R22.5	-	1209	1265	1326	1429	1200	1352	1488	1308	1365	1495	-	1268	1388
	315/70R22.5	1232	1283	1342	1407	1516	1273	1435	-	1388	1449	-	1289	1345	1473
	13R22.5	-	-	1210	1268	1366	-	1293	1422	-	1305	1429	-	1283	1327

FAS CF85

2x10t 9.0T

Extérieur cabine

Day Cab à suspension mécanique avec pare-chocs en acier, vitres teintées et lève-vitres électriques. Rétroviseurs principaux et rétroviseurs grand angle à chauffage électrique. Trappe de pavillon à commande mécanique. Largeur de la cabine : 2 300 mm; Cabine type F230; Système antiviol, antidémarrage moteur; Rétroviseur à vue frontale.

Option :

- Suspension de cabine: pneumatique
- Phares combi dans pare-chocs
- Visière pare-soleil externe verte translucide
- Phares antibrouillard avant
- Visière pare-soleil externe fumée translucide
- Deux gyrophares
- Rétroviseurs à réglage électrique
- Avertisseurs pneumatiques, 2 jeux
- Avertisseurs pneumatiques, 1 jeu

Equipements aérodynamiques

Option :

- Déflecteurs latéraux
- Nombreux modèles de déflecteurs de toit disponibles

Couleurs

Teinte cabine Brilliant White H3279; Couleur châssis gris (standard).

Option :

- Nombreuses couleurs disponibles, voir guide DAF

Intérieur cabine

Tableau de bord : finition noire; Siège conducteur: Comfort Air; Siège passager: fixe; Rangement sur tunnel moteur; Trappe de pavillon verre, commande manuelle; Sans réchauffeur auxiliaire; Convertisseur 24/12V (10 A); Verrouillage électrique portes, commande manuelle.

Option :

- Airbag
- Air conditionné avec clapet de surpression
- Volant en matériau moussé, cuir
- Régl. auto. temp., air cond. avec clapet de surpr.
- Tableau de bord : structure en bois
- Réglage automatique température/air conditionné
- Trappe de pavillon aluminium, commande électrique
- Nombreux sièges chauff. et passager disponibles
- Trappe de pavillon aluminium, fixe
- 3ème siège passager
- Trappe de pavillon aluminium, commande manuelle
- Air conditionné

Communication et assistance au chauffeur

Tachygraphe numérique, Siemens/VDO.

Option :

- Système DAF Telematics (DTS)
- Nombreux équipement audio disponibles
- Préparé pour le connecteur FMS
- Kit téléphone mains libres
- Préparation pour DAF telematics (DTS)
- Avertisseur de marche AR

Suspension et essieux

Avant : 9,00 t - parabol. - 182N; Arrière : 2x 10,00 t - pneum. SR 1347; Dispositif de relevage d'essieu aux.

Option :

- Arrière : 2 x 10,00 t-pneum-HR 1356
- Contrôle de la charge sur essieux
- Pont AR, type HR 1356

Roues et pneumatiques

Essieu avant 1: 385/55R22.5; Pont arrière 1: 315/70R22.5; Roue de secours : 315/70R22.5; Enjoliveurs de roues gris argenté.

Option :

- Nombreux profils et dimensions pneus disponibles

Chaîne cinématique

Moteur 265 KW (360 ch) MX265, 38°; 360 ch / 265 kW; Boîte de vitesses mécanique, 16 vitesses; Blocage mécanique de différentiel.

Option :

- 410 ch / 300 kW
- Boîte de vitesses AS Tronic, 12 vitesses
- 460 ch / 340 kW
- ASR
- 510 ch / 375 kW

Equipements de freinage

Frein sur échappement; Double-circuit de freinage à air comprimé. Freins à disque AV et AR (freins à tambour pour l'essieu arrière avec moyeux réducteurs).

Compresseur d'air à deux cylindres avec assécheur d'air chauffant, 670 l/min à 10 bar. Système de freinage électronique (EBS); ABS.

Option :

- Frein moteur MX
- Ralentisseur ZF Intarder

Châssis

Hauteur des longerons 310 mm, épaisseur 7,0 mm. Renfort intérieur continu; Silencieux à droite, batteries à gauche; Sortie d'échappement à gauche; Porte-roue de secours latéral; Dispositif anti-projections.

Option :

- Sortie d'échappement dirigée vers le haut
- Réservoir à carburant 340 l
- Sans bouclier thermique sur l'échappement
- Réservoir à carburant 430 l
- Bouclier thermique sur l'échappement vertical
- Réservoir à carburant 560 l
- Réservoir à carburant 620 l
- Réservoir à carburant 750 l
- Réservoir à carburant 870 l
- Réservoir à carburant 300 l
- Barre anti-encastrement AR

Equipements d'attelage

Traverse de valeur D = 13; Branch.élec. 24V remorque, 2x7 broches; Branch. pneum. remorque.

Option :

- Traverse de fermeture
- Branch. élec. 24V remorque, 1x15 broches
- Traverse de valeur D = 19
- Sans branch. pneum. remorque
- Sans branchement élec. remorque

Superstructures et préparations carrosserie

Connecteur équip. aux., avant de la cabine.

Option :

- Prép de l'alim air pour valves de nivel. cabine
- Connecteur d'équipement pour commande élévateur
- Connecteur équip. aux., châssis

Prise de force

Option :

- Connecteur de contrôle de régime moteur
- Nombreuses prises de force (PTO) disponibles
- PTO moteur DAF

Alimentation électrique

Alternateur 80 A, coffre batteries 2x 175 Ah.

Option :

- Alternateur 110 A
- Batteries 2x 225 Ah

Règlements de sécurité

Option :

- coupe-batteries simple
- Toutes versions d'équipement ADR disponibles
- Coupe-batteries (cabine + proche batteries)

Obligations réglementaires

Valeurs d'émissions conformes à la norme Euro 5.

Option :

- Valeurs d'émissions selon Euro 5/EEV
- Filtre à particules pour EEV

Conditions d'utilisation

Prise d'air sur pavillon.

Option :

- Réglage AS Tronic pour le transport lourd
- Filtre liquide de refroidissement
- Réglage AS Tronic pour le transport de liquides
- Décanteur d'humidité, chauffé
- Réglage AS Tronic pour applications normales
- Prise d'air cyclonique derrière la cabine
- Plaque de protection radiateur