

FAS CF85 Volume 7.5V

6x2 PORTEUR

Motorisations (Puissance fiscale : 34 CV)
MX 265 U1/U2 360 Ch / 181 mkg
MX 300 U1/U2 410 Ch / 204 mkg
MX 340 U1/U2 460 Ch / 234 mkg
MX 375 U1/U2 510 Ch / 255 mkg
U1 : EURO 5
U2 : EEV

P.T.A.C.
25500 kg

P.T.R.A.
44000 kg

Poids max. AV : 7100 kg
Poids max. AR : 19000 kg

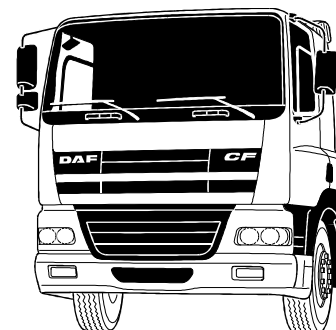

| | | | | |
|--------------|---|----------|------|------|
| Type mines : | AS 85 V G/K 0/1/2/3 N/C/E (FAS CF85 E5/EEV 360/410/460/510) n° P - 2338.06.02 | | | |
| PTAC (t) | 25,5 | | | |
| PTRA (t) | 44,0 (1) | 40,0 (1) | 38,0 | 29,0 |

Garde au sol (en charge avec 315/60R22.5) : AV = 232 mm avec 152N, AR = 157 mm avec SR1347.

| EMPATTEMENT | | 48 | 50 | 53 | 56 | 59 | 48 | 50 | 53 | 56 | 59 | 48 | 50 | 53 | 56 | 59 |
|------------------------------|--------------------------------|--------------|--------------|--------------|--------------|--------------|--------------|--------------|--------------|--------------|--------------|--------------|--------------|--------------|--------------|--------------|
| CABINE | | Courte | | | | | Couchette | | | | | Space Cab | | | | |
| P.T.A.C. | | 25500 | 25500 | 25500 | 25500 | 25500 | 25500 | 25500 | 25500 | 25500 | 25500 | 25500 | 25500 | 25500 | 25500 | 25500 |
| Poids du châssis (1) | | 8330 | 8360 | 8420 | 8470 | 8490 | 8450 | 8480 | 8540 | 8590 | 8610 | 8540 | 8570 | 8630 | 8680 | 8700 |
| Répartition | AV | 4555 | 4575 | 4615 | 4645 | 4660 | 4670 | 4690 | 4730 | 4760 | 4775 | 4755 | 4775 | 4815 | 4845 | 4860 |
| | AR | 3775 | 3785 | 3805 | 3825 | 3830 | 3780 | 3790 | 3810 | 3830 | 3835 | 3785 | 3795 | 3815 | 3835 | 3840 |
| CHARGE TOTALE | | 17170 | 17140 | 17080 | 17030 | 17010 | 17050 | 17020 | 16960 | 16910 | 16890 | 16960 | 16930 | 16870 | 16820 | 16800 |
| Poids Mini - Maxi | AV | 4000-7100 | | | | | 4000-7100 | | | | | 4000-7100 | | | | |
| au Sol | AR | 3680-19000 | | | | | 3680-19000 | | | | | 3680-19000 | | | | |
| Rayon de braquage entre murs | | 9,45 | 9,80 | 10,10 | 10,50 | 10,90 | 9,45 | 9,80 | 10,10 | 10,50 | 10,90 | 9,45 | 9,80 | 10,10 | 10,50 | 10,90 |
| B | : Entrée de carrosserie | 0,55 | 0,55 | 0,55 | 0,55 | 0,55 | 0,97 | 0,97 | 0,97 | 0,97 | 0,97 | 0,97 | 0,97 | 0,97 | 0,97 | 0,97 |
| CB | : Cote mini dos cabine | 0,16 | 0,16 | 0,16 | 0,16 | 0,16 | 0,15 | 0,15 | 0,15 | 0,15 | 0,15 | 0,15 | 0,15 | 0,15 | 0,15 | 0,15 |
| F | : Empattement | 4,80 | 5,05 | 5,30 | 5,60 | 5,90 | 4,80 | 5,05 | 5,30 | 5,60 | 5,90 | 4,80 | 5,05 | 5,30 | 5,60 | 5,90 |
| T | : Hauteur cabine à vide | 2,95 | 2,95 | 2,95 | 2,95 | 2,95 | 2,95 | 2,95 | 2,95 | 2,95 | 2,95 | 3,62 | 3,62 | 3,62 | 3,62 | 3,62 |
| H | : Hauteur châssis | 0,94 | 0,94 | 0,99 | 0,99 | 0,99 | 0,94 | 0,94 | 0,99 | 0,99 | 0,99 | 0,94 | 0,94 | 0,99 | 0,99 | 0,99 |
| | (2) | 0,92 | 0,92 | 0,97 | 0,97 | 0,97 | 0,92 | 0,92 | 0,97 | 0,97 | 0,97 | 0,92 | 0,92 | 0,97 | 0,97 | 0,97 |
| N | : Porte à faux AR châssis | 4,30 | 4,50 | 4,70 | 5,00 | 4,70 | 4,30 | 4,50 | 4,70 | 5,00 | 4,70 | 4,30 | 4,50 | 4,70 | 5,00 | 4,70 |
| W | : Longueur de carrosserie | Mini 8,14 | 8,58 | 9,04 | 9,58 | 9,95 | 7,36 | 7,81 | 8,27 | 8,81 | 9,34 | 7,41 | 7,86 | 8,32 | 8,86 | 9,40 |
| | Maxi | 8,32 | 8,79 | 9,25 | 9,70 | 9,95 | 7,65 | 8,11 | 8,58 | 9,14 | 9,53 | 7,70 | 8,16 | 8,63 | 9,19 | 9,53 |
| X | : Porte à faux AR (carrossé) | Mini 3,89 | 4,08 | 4,29 | 4,53 | 4,60 | 3,53 | 3,73 | 3,94 | 4,18 | 4,41 | 3,58 | 3,78 | 3,99 | 4,23 | 4,47 |
| | Maxi | 4,07 | 4,29 | 4,50 | 4,65 | 4,60 | 3,82 | 4,03 | 4,25 | 4,51 | 4,60 | 3,87 | 4,08 | 4,30 | 4,56 | 4,60 |
| Y | : Projection du C.d.G. | Mini 0,09 | 0,11 | 0,13 | 0,20 | 0,38 | 0,01 | 0,03 | 0,04 | 0,06 | 0,17 | -0,02 | 0,00 | 0,01 | 0,03 | 0,17 |
| | Maxi | 0,18 | 0,21 | 0,23 | 0,26 | 0,38 | 0,15 | 0,18 | 0,20 | 0,23 | 0,26 | 0,12 | 0,15 | 0,17 | 0,20 | 0,23 |
| Z | : Longueur (hors tout) | Mini 10,19 | 10,63 | 11,09 | 11,63 | 12,00 | 9,83 | 10,28 | 10,74 | 11,28 | 11,81 | 9,88 | 10,33 | 10,79 | 11,33 | 11,87 |
| | Maxi | 10,37 | 10,84 | 11,30 | 11,75 | 12,00 | 10,12 | 10,58 | 11,05 | 11,61 | 12,00 | 10,17 | 10,63 | 11,10 | 11,66 | 12,00 |

(Poids exprimés en Kilogrammes et longueurs en Mètres).

(1) Poids moyen indicatif en ordre de marche avec 300 l de G.O., 10 l d'AdBlue, outillage, roue de secours et sans option.

(2) Hauteur avec longerons 260 mm (empattements 48, 50), longerons 310 (empattements 53, 56, 59) ;

avec l'essieu AR 2 relevé, la hauteur du châssis augmente de 40 mm.

(FC) Mini : 120 mm avec longerons 260 mm (empattement 48, 50), 70 mm avec longerons 310 mm (empattements 53, 56, 59) et pneumatiques 315/60R22.5.

Empattement moyen théorique F' = F + 550 mm.

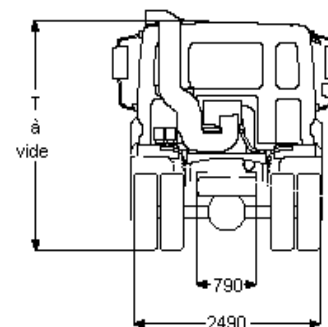
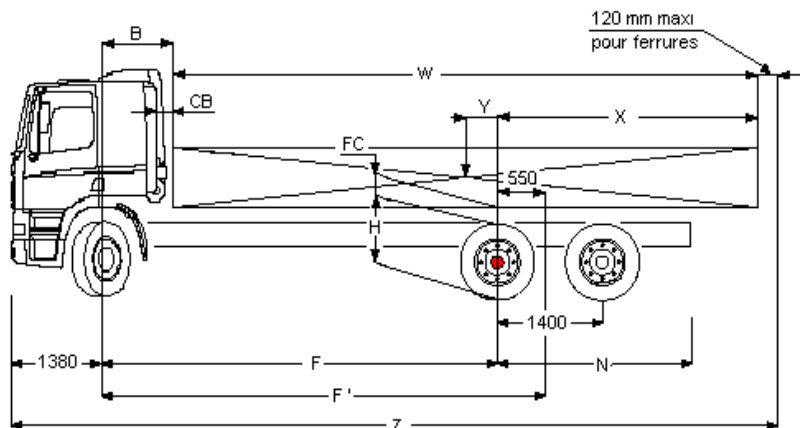

| | | | | | | | | |
|---------------------------------|--|------|------|------|--------------------------|------|------|------|
| Boîte de vitesse | 161920/S2020/2320 (16,41 1,00) | | | | 16S2520 (13,80 - 0,84) | | | |
| (1er rapport-dernier rapport) | 12AS1930/2130/2330/2540 (15,86 - 1,00) | | | | | | | |
| Pont AR | SR1347 | | | | SR 1347 | | | |
| Rapport de pont | 2,53 | 2,69 | 2,80 | 2,93 | 2,93 | 3,07 | 3,31 | 3,73 |
| Vitesse (km/h) | 315/60R22.5 | 130 | 122 | 117 | 112 | 133 | 127 | 118 |
| à 1900 tr/mn | 295/60R22.5 | 127 | 119 | 119 | 109 | 130 | 124 | 115 |
| Régime moteur | 315/60R22.5 | 1245 | 1323 | 1378 | 1442 | 1212 | 1270 | 1368 |
| à 85km/h (tr/mn) | 295/60R22.5 | 1276 | 1356 | 1356 | 1477 | 1241 | 1301 | 1402 |

FAS CF85

Volume 7.5V

Extérieur cabine

Day Cab à suspension mécanique avec pare-chocs en acier, vitres teintées et lève-vitres électriques. Rétroviseurs principaux et rétroviseurs grand angle à chauffage électrique. Trappe de pavillon à commande mécanique. Largeur de la cabine : 2 300 mm; Cabine type F230; Système antiviol, antidémarrage moteur; Rétroviseur à vue frontale.

Option :

- Day Cab, suspension pneumatique AV, mécanique AR
- Cabine Couchette, susp. pneum.
- Cabine Couchette, susp. méc.
- Space Cab, pneum.
- Space Cab, susp -méc.
- Suspension de cabine: pneumatique
- Visière pare-soleil externe verte translucide
- Visière pare-soleil externe fumée translucide
- Rétroviseurs à réglage électrique
- Phares combi dans pare-chocs
- Phares antibrouillard avant
- Deux gyrophares
- Avertisseurs pneumatiques, 2 jeux
- Avertisseurs pneumatiques, 1 jeu

Equipements aérodynamiques

Option :

- Déflecteurs latéraux
- Nombreux modèles de déflecteurs de toit disponibles

Couleurs

Teinte cabine Brilliant White H3279; Couleur châssis gris (standard).

Option :

- Nombreuses couleurs disponibles, voir guide DAF

Intérieur cabine

Tableau de bord : finition noire; Siège conducteur: Comfort Air; Siège passager: fixe; Rangement sur tunnel moteur; Trappe de pavillon verre, commande manuelle; Convertisseur 24/12V (10 A); Verrouillage électrique portes, commande manuelle.

Option :

- Airbag
- Volant en matériau moussé, cuir
- Tableau de bord : structure en bois
- Trappe de pavillon aluminium, commande électrique
- Trappe de pavillon aluminium, fixe
- Trappe de pavillon aluminium, commande manuelle
- Réfrigérateur
- Chauffage auxiliaire de cabine (air)
- Chauffage auxiliaire de cabine (à eau)
- Air conditionné
- Air conditionné avec clapet de surpression
- Régl. auto. temp., air cond. avec clapet de surpr.
- Réglage automatique température/air conditionné
- Nombreux sièges chauff. et passager disponibles
- 3ème siège passager

Communication et assistance au chauffeur

Tachygraphe numérique, Siemens/VDO.

Option :

- Système DAF Telematics (DTS)
- Préparé pour le connecteur FMS
- Préparation pour DAF telematics (DTS)
- Nombreux équipement audio disponibles
- Kit téléphone mains libres
- Avertisseur de marche AR

Suspension et essieux

Avant : 7,50 t - parabol. - 152N; Arrière : 12,00+ 7,80 t-pneum-SR 1347; Dispositif de relevage d'essieu aux.

Option :

- Suspension avant pneumatique
- Contrôle de la charge sur essieux

Roues et pneumatiques

Essieu avant 1: 315/60R22.5; Pont arrière 1: 315/60R22.5; Roue de secours : 315/60R22.5; Enjoliveurs de roues gris argenté.

Option :

- Nombreux profils et dimensions pneus disponibles

Chaîne cinématique

Moteur 265 KW (360 ch) MX265, 38°; 360 ch / 265 kW; Boîte de vitesses mécanique, 16 vitesses; Blocage mécanique de différentiel.

Option :

- 410 ch / 300 kW
- 460 ch / 340 kW
- 510 ch / 375 kW
- Boîte de vitesses AS Tronic, 12 vitesses
- ASR

Equipements de freinage

Frein sur échappement; Double-circuit de freinage à air comprimé. Freins à disque AV et AR (freins à tambour pour l'essieu arrière avec moyeux réducteurs).

Compresseur d'air à deux cylindres avec assécheur d'air chauffant, 670 l/min à 10 bar. Système de freinage électronique (EBS); ABS.

Option :

- Frein moteur MX
- Ralentisseur ZF Intarder
- Cylindres de frein à ressort sur essieu avant

Châssis

Hauteur des longerons 260 mm, épaisseur 7,0 mm. Renfort intérieur à l'avant et à l'arrière; Silencieux à droite, batteries à gauche; Sortie d'échappement à gauche; Porte-roue de secours latéral; Dispositif anti-projections; Réservoir d'AdBlue 60 litres.

Option :

- Hauteur longerons 310 mm
- Sortie d'échappement dirigée vers le haut
- Sans bouclier thermique sur l'échappement
- Bouclier thermique sur l'échappement vertical
- Réservoir à carburant 300 l
- Réservoir à carburant 340 l
- Réservoir à carburant 430 l
- Réservoir à carburant 560 l
- Réservoir à carburant 620 l
- Réservoir de carburant 750 l
- Réservoir à carburant 870 l
- Barre anti-encastrement AR

Equipements d'attelage

Traverse de valeur D = 13; Branch.élec. 24V remorque, 2x7 broches; Branch. pneum. remorque.

Option :

- Traverse de fermeture
- Traverse de valeur D = 19
- Sans branch. pneum. remorque
- Branch. élec. 24V remorque, 1x15 broches
- Sans branchement élec. remorque

Superstructures et préparations carrosserie

Connecteur équip. aux., avant de la cabine.

Option :

- Prép de l'alim air pour valves de nivell. cabine
- Connecteur d'équipement pour commande élévateur
- Connecteur équip. aux., châssis

Prise de force

Option :

- Connecteur de contrôle de régime moteur
- PTO moteur DAF
- Nombreuses prises de force (PTO) disponibles

Alimentation électrique

Alternateur 80 A, coffre batteries 2x 175 Ah.

Option :

- Alternateur 110 A
- Batteries 2x 225 Ah

Règlements de sécurité

Option :

- coupe-batteries simple
- Coupe-batteries (cabine + proche batteries)
- Toutes versions d'équipement ADR disponibles

Obligations réglementaires

Valeurs d'émissions conformes à la norme Euro 5.

Option :

- Valeurs d'émissions selon Euro 5/EEV
- Filtre à particules pour EEV

Conditions d'utilisation

Prise d'air sur pavillon.

Option :

- Réglage AS Tronic pour le transport lourd
- Réglage AS Tronic pour le transport de liquides
- Réglage AS Tronic pour applications normales
- Filtre liquide de refroidissement
- Décanteur d'humidité, chauffé
- Prise d'air cyclonique derrière la cabine
- Plaque de protection radiateur