

FAS CF85 St 9.0H

6x2 PORTEUR Cabine : Couchette - Space Cab

Motorisations (Puissance fiscale : 34 CV)

MX 265 U1/U2 360 Ch / 181 mkg

MX 300 U1/U2 410 Ch / 204 mkg

MX 340 U1/U2 460 Ch / 234 mkg

MX 375 U1/U2 510 Ch / 255 mkg

U1 : EURO 5

U2 : EEV

P.T.A.C.

26000 kg

P.T.R.A.

44000 kg

Poids max. AV : 9000 kg

Poids max. AR : 19000 kg

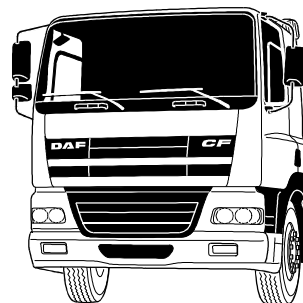

Type mines :	AS 85 H G/K 0/1/2/3 C/E (FAS CF85 E5/EEV 360/410/460/510) n° P - 2337.06.02			
PTAC (t)	26,0			
PTRA (t)	44,0 (1)	40,0 (1)	38,0	29,5

(1) Sous couvert de l'article R433-1 :

PTRA : 52 t avec pont SR1347, 58 t avec pont HR1356, 70 t avec pont HR1356 et cylindres à ressort sur essieu AV.

Garde au sol (en charge avec 385/55R22.5 avant, 315/70R22.5 arrière) : AV = 232 mm avec 182N, AR = 183 mm avec SR1347, 286 mm avec HR1356.

EMPATTEMENT		42	44	46	48	50	53	56	59	42	44	46	48	50	53	56	59	
CABINE		Couchette									Space Cab							
P.T.A.C.		26000	26000	26000	26000	26000	26000	26000	26000	26000	26000	26000	26000	26000	26000	26000	26000	
Poids du châssis (1)		8655	8710	8775	8810	8840	8900	8950	8970	8745	8800	8865	8900	8930	8990	9040	9060	
Répartition		AV		AR		AV		AR		AV		AR		AV		AR		
CHARGE TOTALE		17345	17290	17225	17190	17160	17100	17050	17030	17255	17200	17135	17100	17070	17010	16960	16940	
Poids Mini - Maxi au Sol (2)		4000 - 9000 3680 - 19000									4000 - 9000 3680 - 19000							
Rayon de braquage entre murs		8,65	8,90	9,20	9,45	9,80	10,10	10,50	10,90	8,65	8,90	9,20	9,45	9,80	10,10	10,50	10,90	
B	: Entrée de carrosserie	0,97	0,97	0,97	0,97	0,97	0,97	0,97	0,97	0,97	0,97	0,97	0,97	0,97	0,97	0,97	0,97	
CB	: Cote mini dos cabine	0,15	0,15	0,15	0,15	0,15	0,15	0,15	0,15	0,15	0,15	0,15	0,15	0,15	0,15	0,15	0,15	
F	: Empattement	4,20	4,40	4,60	4,80	5,05	5,30	5,60	5,90	4,20	4,40	4,60	4,80	5,05	5,30	5,60	5,90	
T	: Hauteur cabine à vide	2,98	2,98	2,98	2,98	2,98	2,98	2,98	2,98	3,68	3,68	3,68	3,68	3,68	3,68	3,68	3,68	
H	: Hauteur châssis à vide en charge (3)	1,02	1,02	1,02	1,02	1,02	1,02	1,02	1,02	1,02	1,02	1,02	1,02	1,02	1,02	1,02	1,02	
N	: Porte à faux AR châssis	3,80	3,95	4,15	4,30	4,50	4,70	5,00	4,70	3,80	3,95	4,15	4,30	4,50	4,70	5,00	4,70	
W	: Longueur de carrosserie	5,36	5,68	6,00	6,32	6,71	7,12	7,59	8,07	5,40	5,72	6,04	6,36	6,75	7,16	7,64	8,12	
X	: Porte à faux AR (carrossé)	2,13	2,25	2,37	2,49	2,63	2,79	2,96	3,14	2,17	2,29	2,41	2,53	2,67	2,83	3,01	3,19	
Y	: Projection du C.d.G.	0,06	0,08	0,09	0,11	0,14	0,16	0,19	0,22	0,04	0,06	0,07	0,09	0,11	0,13	0,16	0,19	
Z	: Longueur (hors tout)	7,83	8,15	8,47	8,79	9,18	9,59	10,06	10,54	7,87	8,19	8,51	8,83	9,22	9,63	10,11	10,59	
		8,81	9,18	9,54	9,91	10,35	10,81	11,36	11,90	8,86	9,22	9,59	9,95	10,40	10,87	11,41	11,95	

(Poids exprimés en Kilogrammes et longueurs en Mètres).

(1) Poids moyen indicatif en ordre de marche avec 300 l de G.O., 10 l d'AdBlue, outillage, roue de secours et sans option.

(2) Avec l'essieu AR 2 relevé, la hauteur du châssis augmente de 40 mm.

(FC) Mini : 100 mm (avec pneumatiques 315/70R22.5).

Empattement moyen théorique F' = F + 550 mm.

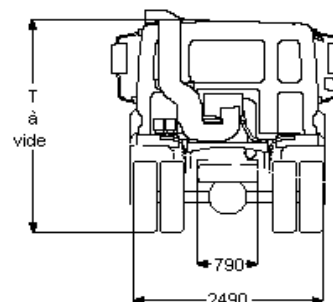
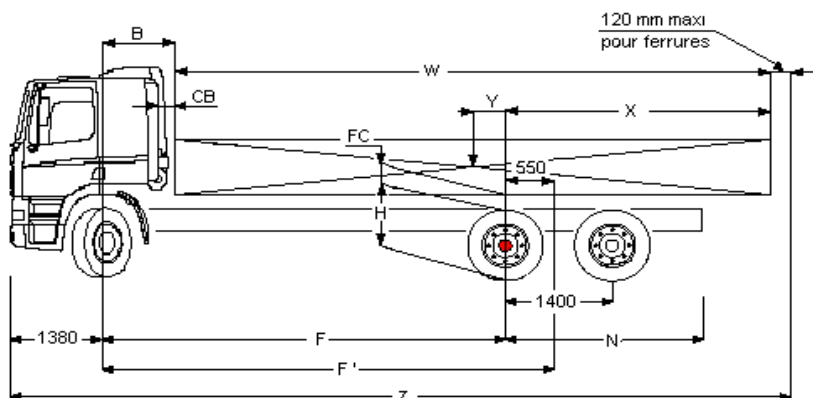

Boîte de vitesses (1er rapport-dernier rapport)	16S1920/2020/2320 (16,41 - 1,00)					16S2520 (13,80 - 0,84)			16S1820/2220/2520 (13,80 - 0,84)			12AS1930/2130/2330/2530 (12,33 - 0,78)			
	12AS1930/2130/2330/2540 (15,86 - 1,00)					SR 1347			HR 1356			HR 1356			
Pont AR	SR 1347					SR 1347			HR 1356			HR 1356			
Rapport de pont	2,69	2,80	2,93	3,07	3,31	3,31	3,73	4,10	3,61	3,76	4,12	3,61	3,76	4,12	
Vitesse à 1900 tr/mn (km/h)	315/80R22.5	-	133	127	121	113	134	119	108	123	118	108	-	127	116
	315/70R22.5	131	126	120	114	106	127	113	-	116	111	-	125	120	109
	13R22.5	-	-	133	127	118	-	125	113	-	124	113	-	133	121
Régime moteur à 85km/h (tr/mn)	315/80R22.5	-	1209	1265	1326	1429	1200	1352	1488	1308	1365	1495	-	1268	1388
	315/70R22.5	1232	1283	1342	1407	1516	1273	1435	-	1388	1449	-	1289	1345	1473
	13R22.5	-	-	1210	1268	1366	-	1293	1422	-	1305	1429	-	1283	1327

FAS CF85

St 9.0H

Extérieur cabine

Day Cab à suspension mécanique avec pare-chocs en acier, vitres teintées et lève-vitres électriques. Rétroviseurs principaux et rétroviseurs grand angle à chauffage électrique. Trappe de pavillon à commande mécanique. Largeur de la cabine : 2 300 mm; Cabine type F230; Système antiviol, antidémarrage moteur; Rétroviseur à vue frontale.

Option :

- Day Cab, suspension pneumatique AV, mécanique AR
- Cabine Couchette, susp. pneum.
- Cabine Couchette, susp. méc.
- Space Cab, pneum.
- Space Cab, susp -méc.
- Suspension de cabine: pneumatique
- Visière pare-soleil externe verte translucide
- Visière pare-soleil externe fumée translucide
- Rétroviseurs à réglage électrique
- Phares combi dans pare-chocs
- Phares antibrouillard avant
- Deux gyrophares
- Avertisseurs pneumatiques, 2 jeux
- Avertisseurs pneumatiques, 1 jeu

Equipements aérodynamiques

Option :

- Déflecteurs latéraux
- Nombreux modèles de déflecteurs de toit disponibles

Couleurs

Teinte cabine Brilliant White H3279; Couleur châssis gris (standard).

Option :

- Nombreuses couleurs disponibles, voir guide DAF

Intérieur cabine

Tableau de bord : finition noire; Siège conducteur: Comfort Air; Siège passager: fixe; Rangement sur tunnel moteur; Trappe de pavillon verre, commande manuelle; Convertisseur 24/12V (10 A); Verrouillage électrique portes, commande manuelle.

Option :

- Airbag
- Volant en matériau moussé, cuir
- Tableau de bord : structure en bois
- Trappe de pavillon aluminium, commande électrique
- Trappe de pavillon aluminium, fixe
- Trappe de pavillon aluminium, commande manuelle
- Réfrigérateur
- Chauffage auxiliaire de cabine (air)
- Chauffage auxiliaire de cabine (à eau)
- Air conditionné
- Air conditionné avec clapet de surpression
- Régl. auto. temp., air cond. avec clapet de surpr.
- Réglage automatique température/air conditionné
- Nombreux sièges chauff. et passager disponibles

Communication et assistance au chauffeur

Tachygraphe numérique, Siemens/VDO.

Option :

- Système DAF Telematics (DTS)
- Préparé pour le connecteur FMS
- Préparation pour DAF telematics (DTS)
- Nombreux équipements audio disponibles
- Kit téléphone mains libres
- Avertisseur de marche AR

Suspension et essieux

Avant : 9,00 t - parabol. - 182N; Arrière : 12,00+ 7,80 t-pneum-SR 1347; Dispositif de relevage d'essieu aux.

Option :

- Arrière : 12,00 + 7,80 t-pneum-HR 1356
- Pont AR, type HR 1356
- Contrôle de la charge sur essieux

Roues et pneumatiques

Essieu avant 1 : 385/55R22.5; Pont arrière 1 : 315/70R22.5; Roue de secours : 315/70R22.5; Enjoliveurs de roues gris argenté.

Option :

- Nombreux profils et dimensions pneus disponibles

Chaîne cinématique

Moteur 265 kW (360 ch) MX265, 38°; 360 ch / 265 kW; Boîte de vitesses mécanique, 16 vitesses; Blocage mécanique de différentiel.

Option :

- 410 ch / 300 kW
- 460 ch / 340 kW
- 510 ch / 375 kW
- Boîte de vitesses AS Tronic, 12 vitesses
- ASR

Equipements de freinage

Frein sur échappement; Double-circuit de freinage à air comprimé. Freins à disque AV et AR (freins à tambour pour l'essieu arrière avec moyeux réducteurs).

Compresseur d'air à deux cylindres avec assécheur d'air chauffant, 670 l/min à 10 bar. Système de freinage électronique (EBS); ABS.

Option :

- Frein moteur MX
- Ralentisseur ZF Intarder
- Cylindres de frein à ressort sur essieu avant

Châssis

Hauteur des longerons 310 mm, épaisseur 7,0 mm. Renfort intérieur continu; Silencieux à droite, batteries à gauche; Sortie d'échappement à gauche; Porte-roue de secours latéral; Dispositif anti-projections; Réservoir d'AdBlue 60 litres.

Option :

- Sortie d'échappement dirigée vers le haut
- Sans bouclier thermique sur l'échappement
- Bouclier thermique sur l'échappement vertical
- Réservoir à carburant 300 l
- Réservoir à carburant 340 l
- Réservoir à carburant 430 l
- Réservoir à carburant 560 l
- Réservoir à carburant 620 l
- Réservoir de carburant 750 l
- Réservoir à carburant 870 l
- Barre anti-encastrement AR

Equipements d'attelage

Traverse de valeur D = 13; Branch.élec. 24V remorque, 2x7 broches; Branch. pneum. remorque.

Option :

- Traverse de fermeture
- Traverse de valeur D = 19
- Sans branch. pneum. remorque
- Branch. élec. 24V remorque, 1x15 broches
- Sans branchement élec. remorque

Superstructures et préparations carrosserie

Connecteur équip. aux., avant de la cabine.

Option :

- Prép. de l'alim air pour valves de nivell. cabine
- Connecteur d'équipement pour commande élévateur
- Connecteur équip. aux., châssis

Prise de force

Option :

- Connecteur de contrôle de régime moteur
- PTO moteur DAF
- Nombreuses prises de force (PTO) disponibles

Alimentation électrique

Alternateur 80 A, coffre batteries 2x 175 Ah.

Option :

- Alternateur 110 A
- Batteries 2x 225 Ah

Règlements de sécurité

Option :

- coupe-batteries simple
- Coupe-batteries (cabine + proche batteries)
- Toutes versions d'équipement ADR disponibles

Obligations réglementaires

Valeurs d'émissions conformes à la norme Euro 5.

Option :

- Valeurs d'émissions selon Euro 5/EEV
- Filtre à particules pour EEV

Conditions d'utilisation

Prise d'air sur pavillon.

Option :

- Réglage AS Tronic pour le transport lourd
- Réglage AS Tronic pour le transport de liquides
- Réglage AS Tronic pour applications normales
- Filtre liquide de refroidissement
- Décanteur d'humidité, chauffé
- Prise d'air cyclonique derrière la cabine
- Plaque de protection radiateur