

FAR CF85 Volume 7.5V

6x2 PORTEUR

Motorisations (Puissance fiscale : 34 CV)
MX 265 U1/U2 360 Ch / 181 mkg
MX 300 U1/U2 410 Ch / 204 mkg
MX 340 U1/U2 460 Ch / 234 mkg
MX 375 U1/U2 510 Ch / 255 mkg
U1 : EURO 5
U2 : EEV

P.T.A.C.
24500 kg

P.T.R.A.
44000 kg

Poids max. AV : 7100 kg
Poids max. AR : 18200 kg

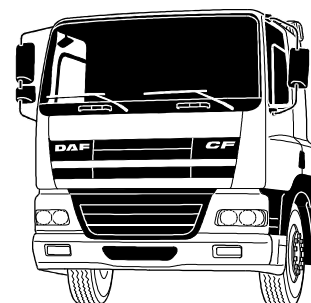

Type mines :	AR 85 V G/K 0/1/2/3 N/C/E (FAR CF85 E5/EEV 360/410/460/510) n° P - 2323.06.01			
PTAC (t)	24,5			
PTRA (t)	44,0 (1)	40,0 (1)	38,0	28,0

Garde au sol (en charge avec 315/60R22.5) : AV = 232 mm avec 152N, AR = 157 mm avec SR1347.

EMPATTEMENT		46	48	50	53	46	48	50	53	46	48	50	53	
		Courte				Couchette				Space Cab				
CABINE														
P.T.A.C.		24500	24500	24500	24500	24500	24500	24500	24500	24500	24500	24500	24500	
Poids du châssis (1)		7920	7935	8050	8090	8040	8055	8170	8210	8130	8145	8260	8300	
Répartition	AV	4480	4495	4545	4570	4595	4610	4660	4685	4680	4695	4745	4770	
	AR	3440	3440	3505	3520	3445	3445	3510	3525	3450	3450	3515	3530	
CHARGE TOTALE		16580	16565	16450	16410	16460	16445	16330	16290	16370	16355	16240	16200	
Poids Mini - Maxi au Sol	AV	4000-7100				4000-7100				4000-7100				
	AR	3640-18200				3640-18200				3640-18200				
Rayon de braquage entre murs		9,15	9,40	9,70	10,10	9,15	9,40	9,70	10,10	9,15	9,40	9,70	10,10	
B	: Entrée de carrosserie	0,55	0,55	0,55	0,55	0,97	0,97	0,97	0,97	0,97	0,97	0,97	0,97	
CB	: Cote mini dos cabine	0,16	0,16	0,16	0,16	0,15	0,15	0,15	0,15	0,15	0,15	0,15	0,15	
F	: Empattement	4,60	4,80	5,05	5,30	4,60	4,80	5,05	5,30	4,60	4,80	5,05	5,30	
T	: Hauteur cabine à vide	2,95	2,95	2,95	2,95	2,95	2,95	2,95	2,95	3,62	3,62	3,62	3,62	
H	: Hauteur châssis	à vide	0,94	0,94	0,94	0,99	0,94	0,94	0,94	0,99	0,94	0,94	0,94	0,99
		en charge (2)	0,92	0,92	0,92	0,97	0,92	0,92	0,92	0,97	0,92	0,92	0,92	0,97
N	: Porte à faux AR châssis	4,15	4,30	4,50	4,70	4,15	4,30	4,50	4,70	4,15	4,30	4,50	4,70	
W	: Longueur de carrosserie	Mini	7,65	8,00	8,45	8,89	6,87	7,22	7,67	8,12	6,91	7,27	7,73	8,17
		Maxi	8,05	8,42	8,89	9,36	7,28	7,65	8,12	8,59	7,32	7,70	8,18	8,64
X	: Porte à faux AR (carrossé)	Mini	3,60	3,75	3,95	4,14	3,24	3,39	3,59	3,79	3,28	3,44	3,65	3,84
		Maxi	4,00	4,17	4,39	4,61	3,65	3,82	4,04	4,26	3,69	3,87	4,10	4,31
Y	: Projection du C.d.G.	Mini	0,02	0,04	0,05	0,07	-0,01	0,01	0,02	0,04	-0,03	-0,02	-0,01	0,01
		Maxi	0,23	0,25	0,28	0,31	0,20	0,22	0,24	0,27	0,17	0,20	0,22	0,24
Z	: Longueur (hors tout)	Mini	9,70	10,05	10,50	10,94	9,34	9,69	10,14	10,59	9,38	9,74	10,20	10,64
		Maxi	10,10	10,47	10,94	11,41	9,75	10,12	10,59	11,06	9,79	10,17	10,65	11,11

(Poids exprimés en Kilogrammes et longueurs en Mètres).

(1) Poids moyen indicatif en ordre de marche avec 300 l de G.O., 10 l d'AdBlue, outillage, roue de secours et sans option.

(2) Hauteur avec longerons 260 mm (310 mm pour empattement 53); avec l'essieu AR 2 relevé, la hauteur du châssis augmente de 40 mm.

(FC) Mini : 120 mm (avec longerons 260 mm et pneumatiques 315/60R22.5, - 50 mm pour empattement 53).

Empattement moyen théorique F' = F + 520 mm.

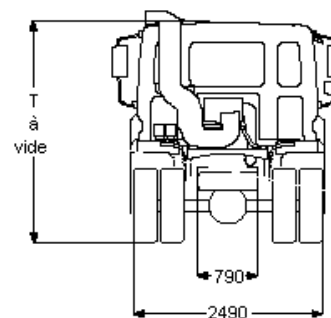
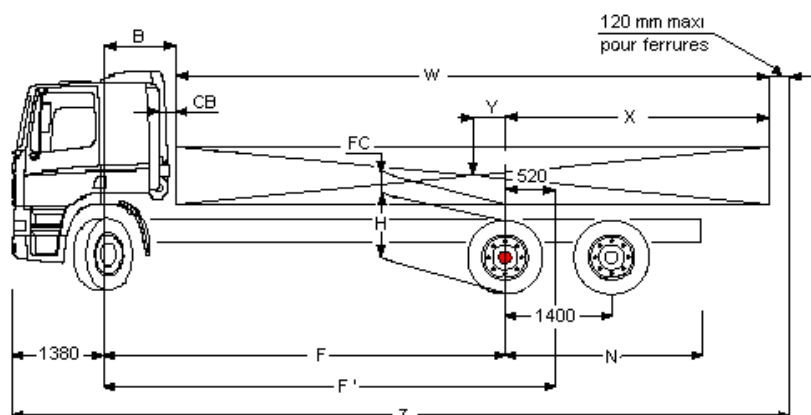

Boîte de vitesse (1er rapport-dernier rapport)	161920/S2020/2320 (16,41 1,00)				16S2520 (13,80 - 0,84)			
	12AS1930/2130/2330/2540 (15,86 - 1,00)				SR 1347			
Pont AR	SR1347				SR 1347			
Rapport de pont	2,53	2,69	2,80	2,93	2,93	3,07	3,31	3,73
Vitesse (km/h)	315/60R22.5	130	122	117	112	133	127	118
à 1900 tr/mn	295/60R22.5	127	119	119	109	130	124	115
Régime moteur	315/60R22.5	1245	1323	1378	1442	1212	1270	1368
à 85km/h (tr/mn)	295/60R22.5	1276	1356	1356	1477	1241	1301	1402

FAR CF85

Volume 7.5V

Extérieur cabine

Day Cab à suspension mécanique avec pare-chocs en acier, vitres teintées et lève-vitres électriques. Rétroviseurs principaux et rétroviseurs grand angle à chauffage électrique. Trappe de pavillon à commande mécanique. Largeur de la cabine : 2 300 mm; Cabine type F230; Système antiviol, antidémarrage moteur; Rétroviseur à vue frontale.

Option :

- Day Cab, suspension pneumatique AV, mécanique AR
- Cabine Couchette, susp. pneum.
- Cabine Couchette, susp. méc.
- Space Cab, pneum.
- Space Cab, susp -méc.
- Suspension de cabine: pneumatique
- Visière pare-soleil externe verte translucide
- Visière pare-soleil externe fumée translucide
- Rétroviseurs à réglage électrique
- Phares combi dans pare-chocs
- Phares antibrouillard avant
- Deux gyrophares
- Avertisseurs pneumatiques, 2 jeux
- Avertisseurs pneumatiques, 1 jeu

Equipements aérodynamiques

Option :

- Déflecteurs latéraux
- Nombreux modèles de déflecteurs de toit disponibles

Couleurs

Teinte cabine Brilliant White H3279; Couleur châssis gris (standard).

Option :

- Nombreuses couleurs disponibles, voir guide DAF

Intérieur cabine

Tableau de bord : finition noire; Siège conducteur: Comfort Air; Siège passager: fixe; Rangement sur tunnel moteur; Trappe de pavillon verre, commande manuelle; Convertisseur 24/12V (10 A); Verrouillage électrique portes, commande manuelle.

Option :

- Airbag
- Volant en matériau moussé, cuir
- Tableau de bord : structure en bois
- Trappe de pavillon aluminium, commande électrique
- Trappe de pavillon aluminium, fixe
- Trappe de pavillon aluminium, commande manuelle
- Réfrigérateur
- Chauffage auxiliaire de cabine (air)
- Chauffage auxiliaire de cabine (à eau)
- Air conditionné
- Air conditionné avec clapet de surpression
- Régl. auto. temp., air cond. avec clapet de surpr.
- Réglage automatique température/air conditionné
- Nombreux sièges chauff. et passager disponibles
- 3ème siège passager

Communication et assistance au chauffeur

Tachygraphe numérique, Siemens/VDO.

Option :

- Système DAF Telematics (DTS)
- Préparé pour le connecteur FMS
- Préparation pour DAF telematics (DTS)
- Nombreux équipements audio disponibles
- Kit téléphone mains libres
- Avertisseur de marche AR

Suspension et essieux

Avant : 7,50 t - parabol. - 152N; Arrière : 11,50+ 6,70 t-pneum-SR 1347; Dispositif de relevage d'essieu aux.

Option :

- Suspension avant pneumatique
- Contrôle de la charge sur essieux

Roues et pneumatiques

Essieu avant 1: 315/60R22.5; Pont arrière 1: 315/60R22.5; Roue de secours : 315/60R22.5; Enjoliveurs de roues gris argenté.

Option :

- Nombreux profils et dimensions pneus disponibles

Chaîne cinématique

Moteur 265 KW (360 ch) MX265, 38°; 360 ch / 265 kW; Boîte de vitesses mécanique, 16 vitesses; Blocage mécanique de différentiel.

Option :

- 410 ch / 300 kW
- 460 ch / 340 kW
- 510 ch / 375 kW
- Boîte de vitesses AS Tronic, 12 vitesses
- ASR

Equipements de freinage

Frein sur échappement; Double-circuit de freinage à air comprimé. Freins à disque AV et AR (freins à tambour pour l'essieu arrière avec moyeux réducteurs).

Compresseur d'air à deux cylindres avec assécheur d'air chauffant, 670 l/min à 10 bar. Système de freinage électronique (EBS); ABS.

Option :

- Frein moteur MX
- Ralentisseur ZF Intarder
- Cylindres de frein à ressort sur essieu avant

Châssis

Hauteur des longerons 260 mm, épaisseur 7,0 mm. Renfort intérieur à l'avant et à l'arrière; Silencieux à droite, batteries à gauche; Sortie d'échappement à gauche; Porte-roue de secours latéral; Dispositif anti-projections; Réservoir d'AdBlue 60 litres.

Option :

- Hauteur longerons 310 mm
- Sortie d'échappement dirigée vers le haut
- Sans bouclier thermique sur l'échappement
- Bouclier thermique sur l'échappement vertical
- Réservoir à carburant 300 l
- Réservoir à carburant 340 l
- Réservoir à carburant 430 l
- Réservoir à carburant 560 l
- Réservoir à carburant 620 l
- Réservoir de carburant 750 l
- Réservoir à carburant 870 l
- Barre anti-encastrement AR

Equipements d'attelage

Traverse de valeur D = 13; Branch.élec. 24V remorque, 2x7 broches; Branch. pneum. remorque.

Option :

- Traverse de fermeture
- Traverse de valeur D = 19
- Sans branch. pneum. remorque
- Branch. élec. 24V remorque, 1x15 broches
- Sans branchement élec. remorque

Superstructures et préparations carrosserie

Connecteur équip. aux., avant de la cabine.

Option :

- Prép de l'alim air pour valves de nivell. cabine
- Connecteur d'équipement pour commande élévateur
- Connecteur équip. aux., châssis

Prise de force

Option :

- Connecteur de contrôle de régime moteur
- Nombreuses prises de force (PTO) disponibles

Alimentation électrique

Alternateur 80 A, coffre batteries 2x 175 Ah.

Option :

- Alternateur 110 A
- Batteries 2x 225 Ah

Règlements de sécurité

Option :

- coupe-batteries simple
- Coupe-batteries (cabine + proche batteries)
- Toutes versions d'équipement ADR disponibles

Obligations réglementaires

Valeurs d'émissions conformes à la norme Euro 5.

Option :

- Valeurs d'émissions selon Euro 5/EEV
- Filtre à particules pour EEV

Conditions d'utilisation

Prise d'air sur pavillon.

Option :

- Réglage AS Tronic pour le transport lourd
- Réglage AS Tronic pour le transport de liquides
- Réglage AS Tronic pour applications normales
- Filtre liquide de refroidissement
- Décanteur d'humidité, chauffé
- Prise d'air cyclonique derrière la cabine
- Plaque de protection radiateur

I