

FA CF 85 St 7.5N

4x2 PORTEUR Cabine : Couchette - Space Cab

Motorisations (Puissance fiscale : 34 CV)

P.T.A.C.

P.T.R.A.

MX 265 U1/U2 360 Ch / 181 mkg

19000 kg

44000 kg

MX 300 U1/U2 410 Ch / 204 mkg

MX 340 U1/U2 460 Ch / 234 mkg

MX 375 U1/U2 510 Ch / 255 mkg

U1 : EURO 5

Poids max. AV : 7500 kg

U2 : EEV

Poids max. AR : 13000 kg



Type mines :	AE 85 N G/K 0/1/2/3 C/E (FA CF85 E5/EEV 360/410/460/510) n° P - 2332.06.02									
PTAC (t)	19,0			17,99				15,99		
PTRA (t)	44,0 (1)	40 (1)	22,5	44,0	40,0	32,0	21,49	32,0	26,0	19,49

(1) Sous couvert de l'article R433-1 :

PTRA : 52 t avec pont SR1347, 58 t avec pont HR1356, 70 t avec pont HR1356 et cylindres à ressort sur essieu AV.

Garde au sol (en charge avec 315/70R22,5) : AV = 258 mm avec 152N, AR = 183 mm avec SR1347, 286 mm avec HR1356.

EMPATTEMENT		47	49	51	54	57	61	66	69	47	49	51	54	57	61	66	69		
CABINE		Couchette								Space Cab									
P. T. C.		19000	19000	19000	19000	19000	19000	19000	19000	19000	19000	19000	19000	19000	19000	19000	19000	19000	
Poids du châssis (1)		6775	6790	6850	6875	6905	6940	7125	7165	6895	6910	6970	6995	7025	7060	7245	7285		
Répartition		AV		4830	4835	4860	4870	4880	4895	4970	4985	4945	4950	4975	4985	4995	5010	5085	5100
		AR		1945	1955	1990	2005	2025	2045	2155	2180	1950	1960	1995	2010	2030	2050	2160	2185
CHARGE TOTALE		12225	12210	12150	12125	12095	12060	11875	11835	12105	12090	12030	12005	11975	11940	11755	11715		
Poids Mini - Maxi		3650 / 7500								3650 / 7500									
au Sol (2)		1720 / 13000								1720 / 13000									
Rayon de braquage entre murs		8,60	8,88	9,13	9,53	9,93	10,45	11,10	11,50	8,60	8,88	9,13	9,53	9,93	10,45	11,10	11,50		
B	: Entrée de carrosserie	0,97	0,97	0,97	0,97	0,97	0,97	0,97	0,97	0,97	0,97	0,97	0,97	0,97	0,97	0,97	0,97		
CB	: Cote mini dos cabine	0,15	0,15	0,15	0,15	0,15	0,15	0,15	0,15	0,15	0,15	0,15	0,15	0,15	0,15	0,15	0,15		
F	: Empattement	4,70	4,90	5,10	5,40	5,70	6,10	6,60	6,90	4,70	4,90	5,10	5,40	5,70	6,10	6,60	6,90		
T	: Hauteur cabine à vide	2,98	2,98	2,98	2,98	2,98	2,98	2,98	2,98	3,68	3,68	3,68	3,68	3,68	3,68	3,68	3,68		
H	: Hauteur châssis	0,97	0,97	0,97	1,02	1,02	1,02	1,02	1,02	0,97	0,97	0,97	1,02	1,02	1,02	1,02	1,02		
	à vide	0,94	0,94	0,94	0,99	0,99	0,99	0,99	0,99	0,94	0,94	0,94	0,99	0,99	0,99	0,99	0,99		
	en charge	0,94	0,94	0,94	0,99	0,99	0,99	0,99	0,99	0,94	0,94	0,94	0,99	0,99	0,99	0,99	0,99		
N	: Porte à faux AR châssis	1,70	1,80	1,90	2,05	2,30	2,55	2,85	3,00	1,70	1,80	1,90	2,05	2,30	2,55	2,85	3,00		
W	: Longueur de carrosserie	Mini	5,62	5,94	6,27	6,76	7,25	7,90	8,75	5,69	6,01	6,35	6,84	7,33	7,99	8,85	9,35		
		Maxi	6,59	6,95	7,33	7,89	8,43	8,88	9,38	6,67	7,04	7,42	7,94	8,43	8,88	9,38	9,53		
X	: Porte à faux AR (carrossé)	Mini	1,89	2,01	2,14	2,33	2,52	2,77	3,12	1,96	2,08	2,22	2,41	2,60	2,86	3,22	3,42		
		Maxi	2,86	3,02	3,20	3,46	3,70	3,75	3,60	2,94	3,11	3,29	3,51	3,70	3,75	3,75	3,60		
Y	: Projection du C.d.G.	Mini	0,44	0,45	0,46	0,49	0,51	0,69	0,94	1,17	0,40	0,41	0,42	0,46	0,51	0,69	0,94		
		Maxi	0,92	0,96	0,99	1,05	1,11	1,18	1,26	1,31	0,89	0,92	0,96	1,01	1,06	1,13	1,20		
Z	: Longueur (hors tout)	Mini	8,09	8,41	8,74	9,23	9,72	10,37	11,22	8,16	8,48	8,82	9,31	9,80	10,46	11,32	11,82		
		Maxi	9,06	9,42	9,80	10,36	10,90	11,35	11,85	9,14	9,51	9,89	10,41	10,90	11,35	11,85	12,00		

(Poids exprimés en Kilogrammes et longueurs en Mètres).

(1) Poids moyen indicatif en ordre de marche avec 300 l de G.O., 10 l d'AdBlue, outillage, roue de secours et sans option.

(2) Avec PTAC 17,99 t : 7,4 t AV et 12,1 t AR ; PTAC 15,99 t : 7,0 t AV et 10,3 t AR.

(3) Hauteur en suspension arrière pneumatique avec pneumatiques 315/70R22,5, longerons 260 mm (310 mm pour les empattements 54 à 69).

En version suspension mécanique : H à vide = 1,04 m, H en charge = 0,94 m. (+ 50 mm pour les empattements 54 à 69).

(FC) Mini : 150 mm susp.pneumatique, 170 mm susp.mécanique avec pneumatiques 315/70R22,5 (- 50 mm pour les empattements 54 à 69).

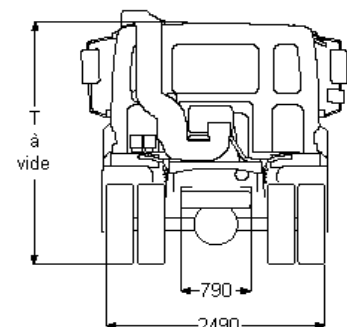
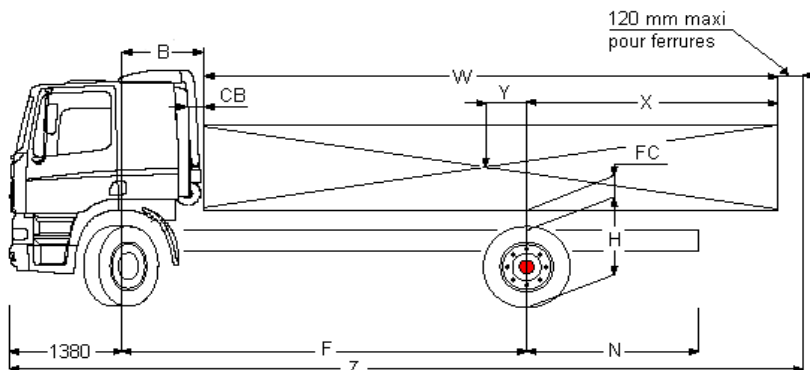

Boîte de vitesses (1er rapport-dernier rapport)	16S1920/2020/2320 (16,41 - 1,00)					16S2520 (13,80 - 0,84)				16S1820/2220/2520 (13,80 - 0,84)			12AS1930/2130/2330/2 (12,33 - 0,78)			
	12AS1930/2130/2330/2540 (15,86 - 1,00)					SR 1347				HR 1356			HR 1356			
Pont AR	SR 1347													HR 1356		
Rapport de pont	2,69	2,80	2,93	3,07	3,31	3,31	3,73	4,10	3,61	3,76	4,12	3,61	3,76	4,12		
Vitesse à 1900 tr/mn (km/h)	315/80R22.5	-	133	127	121	113	134	119	108	123	118	108	-	127	116	
	315/70R22.5	131	126	120	114	106	127	113	-	116	111	-	125	120	109	
	13R22.5	-	-	133	127	118	-	125	113	-	124	113	-	133	121	
Régime à 85km/h (tr/mn)	315/80R22.5	-	1209	1265	1326	1429	1200	1352	1488	1308	1365	1495	-	1268	1388	
	315/70R22.5	1232	1283	1342	1407	1516	1273	1435	-	1388	1449	-	1289	1345	1473	
	13R22.5	-	-	1210	1268	1366	-	1293	1422	-	1305	1429	-	1283	1327	

FA CF85

St 7.5N

Extérieur cabine Couchette

Cab à suspension mécanique avec pare-chocs en acier, vitres teintées et lève-vitres électriques. Rétroviseurs principaux et rétroviseurs grand angle à chauffage électrique. Trappe de pavillon à commande mécanique. Largeur de la cabine : 2 300 mm; Système antiviol, antidémarrage moteur; Rétroviseur à vue frontale.

Option :

- Suspension de cabine: pneumatique
- Phares combi dans pare-chocs
- Cabine Space Cab
- Skylights
- Visière pare-soleil externe verte translucide
- Skylights, feux antibr. intégrés au pare-chocs
- Visière pare-soleil externe fumée translucide
- Deux gyrophares
- Rétroviseurs à réglage électrique
- Avertisseurs pneumatiques, 2 jeux
- Avertisseurs pneumatiques, 1 jeu

Equipements aérodynamiques

Option :

- Déflecteurs latéraux
- Nombreux modèles de déflecteurs de toit disponibles

Couleurs

Teinte cabine Brilliant White H3279; Couleur châssis gris (standard).

Option :

- Nombreuses couleurs disponibles, voir guide DAF

Intérieur cabine

Tableau de bord : finition noire; Trappe de pavillon verre, commande manuelle.

Option :

- Airbag
- Sans filet de sécurité pour couchette
- Volant en matériau moussé, cuir
- Filet de sécurité pour couchettes
- Tableau de bord : structure en bois
- Réfrigérateur
- Trappe de pavillon aluminium, commande électrique
- Chauffage auxiliaire de cabine (air)
- Trappe de pavillon aluminium, fixe
- Chauffage auxiliaire de cabine (à eau)
- Trappe de pavillon aluminium, commande manuelle
- Air conditionné
- Couchette inférieure, niveau normal
- Air conditionné avec clapet de surpression
- Couchette inférieure relevée de 135 mm
- Régl. auto. temp., air cond. avec clapet de surpr.
- Couchette inférieure relevée de 250 mm
- Réglage automatique température/air conditionné
- Sans couchette supérieure
- Nombreux sièges chauff. et passager disponibles
- Couchette supérieure sans marche

Communication et assistance au chauffeur

Tachygraphe numérique, Siemens/VDO.

Option :

- Système DAF Telematics (DTS)
- Nombreux équipement audio disponibles
- Préparé pour le connecteur FMS
- Kit téléphone mains libres
- Préparation pour DAF telematics (DTS)
- Avertisseur de marche AR

Suspension et essieux

Avant : 7,50 t - parabol. - 152N; Arrière : 13.00 t-pneumatique-SR 1347.

Option :

- Suspension avant pneumatique
- Suspension arrière parabolique
- Pont AR, type HR 1356

Roues et pneumatiques

Essieu avant 1: 315/70R22.5; Pont arrière 1: 315/70R22.5; Roue de secours : 315/70R22.5; Enjoliveurs de roues gris argenté.

Option :

- Nombreux profils et dimensions pneus disponibles

Chaîne cinématique

360 ch / 265 kW; Boîte de vitesses mécanique, 16 vitesses; Blocage mécanique de différentiel.

Option :

- 410 ch / 300 kW
- Boîte de vitesses AS Tronic, 12 vitesses
- 460 ch / 340 kW
- ASR
- 510 ch / 375 kW

Equipements de freinage

Frein sur échappement; Double-circuit de freinage à air comprimé. Freins à disque AV et AR (freins à tambour pour l'essieu arrière avec moyeux réducteurs).

Compresseur d'air à deux cylindres avec assécheur d'air chauffant, 670 l/min à 10 bar. Système de freinage électronique (EBS); ABS.

Option :

- Frein moteur MX
- Cylindres de frein à ressort sur essieu avant
- Ralentisseur ZF Intarder

Châssis

Hauteur des longerons 260 mm, épaisseur 7,0 mm; Sortie d'échappement à gauche; Porte-roue de secours latéral; Dispositif anti-projections.

Option :

- Hauteur longerons 310 mm
- Réservoir à carburant 560 l
- Sortie d'échappement dirigée vers le haut
- Réservoir à carburant 620 l
- Réservoir à carburant 300 l
- Réservoir de carburant 750 l
- Réservoir à carburant 340 l
- Réservoir à carburant 870 l
- Réservoir à carburant 430 l
- Barre anti-encastrement AR

Equipements d'attelage

Traverse de valeur D = 13; Branch. pneum. remorque de type 'palm'; Branch.élec. 24V remorque, 2x7 broches.

Option :

- Traverse de fermeture
- Sans branchement élec. remorque
- Traverse de valeur D = 19
- Branch. élec. 24V remorque, 1x15 broches

Superstructures et préparations carrosserie

Connecteur équip. aux., avant de la cabine.

Option :

- Prép de l'alim air pour valves de nivell. cabine
- Connecteur d'équipement pour commande élévateur
- Connecteur équip.aux., ramassage ordures ménagères
- Connecteur équip. aux., châssis

Prise de force

Option :

- Connecteur de contrôle de régime moteur
- Nombreuses prises de force (PTO) disponibles
- PTO moteur DAF

Alimentation électrique

Alternateur 80 A, coffre batteries 2x 175 Ah.

Option :

- Alternateur 110 A
- Batteries 2x 225 Ah

Règlements de sécurité

Option :

- coupe-batteries simple
- Toutes versions d'équipement ADR disponibles
- Coupe-batteries (cabine + proche batteries)

Obligations réglementaires

Valeurs d'émissions conformes à la norme Euro 5.

Option :

- Valeurs d'émissions selon Euro 5/EEV
- Filtre à particules pour EEV

Conditions d'utilisation

Prise d'air sur pavillon.

Option :

- Décanteur d'humidité, chauffé
- Prise d'air cyclonique derrière la cabine
- Décanteur d'humidité, non chauffé.