

FA CF 85 9.0H

4x2 PORTEUR Cabine : Couchette - Space Cab

Motorisations (Puissance fiscale : 34 CV)
MX 265 U1/U2 360 Ch / 181 mkg
MX 300 U1/U2 410 Ch / 204 mkg
MX 340 U1/U2 460 Ch / 234 mkg
MX 375 U1/U2 510 Ch / 255 mkg
U1 : EURO 5
U2 : EEV

P.T.A.C. **P.T.R.A.**
19000 kg **44000 kg**

Poids max. AV : 9000 kg
Poids max. AR : 13000 kg



Type mines :	AE 85 H G/K 0/1/2/3 C/E (FA CF85 E5/EEV 360/410/460/510) n° P - 2333.06.02									
PTAC (t)	19,0			17,99				15,99		
PTRA (t)	44,0 (1)	40 (1)	22,5	44,0	40,0	32,0	21,49	32,0	26,0	19,49

(1) Sous couvert de l'article R433-1 :

PTRA : 52 t avec pont SR1347, 58 t avec pont HR1356, 70 t avec pont HR1356 et cylindres à ressort sur essieu AV.

Garde au sol (en charge avec 385/55R22.5 avant, 315/70R22.5 arrière) : AV = 232 mm avec 182N, AR = 183 mm avec SR1347, 286 mm avec HR1356.

EMPATTEMENT		47	49	51	54	57	61	66	69	47	49	51	54	57	61	66	69
CABINE		Couchette								Space Cab							
P. T. C.		19000	19000	19000	19000	19000	19000	19000	19000	19000	19000	19000	19000	19000	19000	19000	19000
Poids du châssis (1)		7070	7095	7105	7180	7220	7265	7285	7325	7190	7215	7225	7300	7340	7385	7405	7445
Répartition		AV		AR		AV		AR		AV		AR		AV		AR	
CHARGE TOTALE		11930	11905	11895	11820	11780	11735	11715	11675	11810	11785	11775	11700	11660	11615	11595	11555
Poids Mini - Maxi au Sol (2)		AV		AR		AV		AR		AV		AR		AV		AR	
Rayon de braquage entre murs		8,60	8,88	9,13	9,53	9,93	10,45	11,10	11,50	8,60	8,88	9,13	9,53	9,93	10,45	11,10	11,50
B	: Entrée de carrosserie	0,97	0,97	0,97	0,97	0,97	0,97	0,97	0,97	0,97	0,97	0,97	0,97	0,97	0,97	0,97	0,97
CB	: Cote mini dos cabine	0,15	0,15	0,15	0,15	0,15	0,15	0,15	0,15	0,15	0,15	0,15	0,15	0,15	0,15	0,15	0,15
F	: Empattement	4,70	4,90	5,10	5,40	5,70	6,10	6,60	6,90	4,70	4,90	5,10	5,40	5,70	6,10	6,60	6,90
T	: Hauteur cabine à vide	2,98	2,98	2,98	2,98	2,98	2,98	2,98	2,98	3,68	3,68	3,68	3,68	3,68	3,68	3,68	3,68
H	: Hauteur châssis à vide en charge (3)	1,02	1,02	1,02	1,02	1,02	1,02	1,02	1,02	1,02	1,02	1,02	1,02	1,02	1,02	1,02	1,02
N	: Porte à faux AR châssis	1,70	1,80	1,90	2,05	2,30	2,55	2,85	3,00	1,70	1,80	1,90	2,05	2,30	2,55	2,85	3,00
W	: Longueur de carrosserie	Mini	4,56	4,84	5,12	5,54	5,96	6,52	7,19	7,60	4,63	4,91	5,19	5,61	6,03	6,60	7,28
		Maxi	6,76	7,11	7,44	7,94	8,43	8,88	9,38	9,53	6,78	7,11	7,44	7,94	8,43	8,88	9,38
X	: Porte à faux AR (carrossé)	Mini	0,83	0,91	0,99	1,11	1,23	1,39	1,56	1,67	0,90	0,98	1,06	1,18	1,30	1,47	1,65
		Maxi	3,03	3,18	3,31	3,51	3,70	3,75	3,60	3,05	3,18	3,31	3,51	3,70	3,75	3,75	3,60
Y	: Projection du C.d.G.	Mini	0,35	0,37	0,41	0,46	0,51	0,69	0,94	1,17	0,34	0,37	0,41	0,46	0,51	0,69	0,94
		Maxi	1,45	1,51	1,57	1,66	1,75	1,87	2,04	2,13	1,42	1,48	1,54	1,62	1,71	1,83	1,99
Z	: Longueur (hors tout)	Mini	7,03	7,31	7,59	8,01	8,43	8,99	9,66	10,07	7,10	7,38	7,66	8,08	8,50	9,07	9,75
		Maxi	9,23	9,58	9,91	10,41	10,90	11,35	11,85	12,00	9,25	9,58	9,91	10,41	10,90	11,35	11,85

(Poids exprimés en Kilogrammes et longueurs en Mètres).

(1) Poids moyen indicatif en ordre de marche avec 300 l de G.O., 10 l d'AdBlue, outillage, roue de secours et sans option.

(2) Avec PTAC 17,99 t : 8,7 t AV et 12,1 t AR ; PTAC 15,99 t : 8,1 t AV et 10,3 t AR.

(3) Hauteur en suspension arrière pneumatique avec pneumatiques 315/70R22.5, longerons 310 mm.

En version suspension mécanique : H à vide = 1,09 m, H en charge = 0,99 m.

(FC) Mini : 100 mm susp.pneumatique, 120 mm susp.mécanique avec pneumatiques 315/70R22.5.

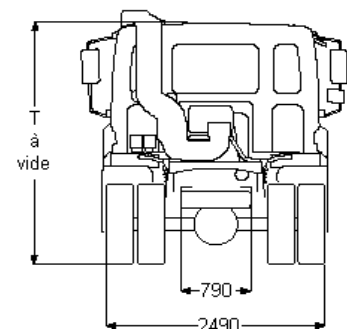
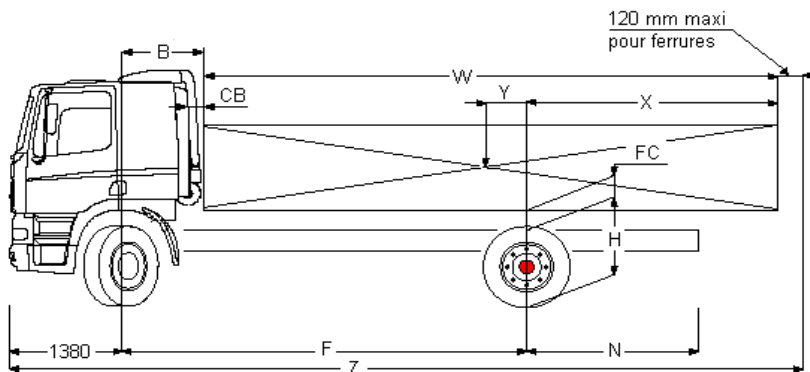

Boîte de vitesses (1er rapport-dernier rapport)	16S1920/2020/2320 (16,41 - 1,00)					16S2520 (13,80 - 0,84)				16S1820/2220/2520 (13,80 - 0,84)			12AS1930/2130/2330/2 (12,33 - 0,78)		
	12AS1930/2130/2330/2540 (15,86 - 1,00)					SR 1347				HR 1356			HR 1356		
Pont AR	SR 1347					SR 1347				HR 1356			HR 1356		
Rapport de pont	2,69	2,80	2,93	3,07	3,31	3,31	3,73	4,10	3,61	3,76	4,12	3,61	3,76	4,12	
Vitesse à 1900 tr/mn (km/h)	315/80R22.5	-	133	127	121	113	134	119	108	123	118	108	-	127	116
	315/70R22.5	131	126	120	114	106	127	113	-	116	111	-	125	120	109
	13R22.5	-	-	133	127	118	-	125	113	-	124	113	-	133	121
Régime à 85km/h (tr/mn)	315/80R22.5	-	1209	1265	1326	1429	1200	1352	1488	1308	1365	1495	-	1268	1388
	315/70R22.5	1232	1283	1342	1407	1516	1273	1435	-	1388	1449	-	1289	1345	1473
	13R22.5	-	-	1210	1268	1366	-	1293	1422	-	1305	1429	-	1283	1327

FA CF85

St 9.0H

Extérieur cabine couchette

Cab à suspension mécanique avec pare-chocs en acier, vitres teintées et lève-vitres électriques. Rétroviseurs principaux et rétroviseurs grand angle à chauffage électrique. Trappe de pavillon à commande mécanique. Largeur de la cabine : 2 300 mm; Système antiviol, antidémarrage moteur; Rétroviseur à vue frontale.

Option :

- Suspension de cabine: pneumatique
- Cabine Space Cab
- Visière pare-soleil externe verte translucide
- Visière pare-soleil externe fumée translucide
- Rétroviseurs à réglage électrique
- Phares combi dans pare-chocs
- Skylights
- Skylights, feux antibl. intégrés au pare-chocs
- Deux gyrophares
- Avertisseurs pneumatiques, 2 jeux
- Avertisseurs pneumatiques, 1 jeu

Equipements aérodynamiques

Option :

- Déflecteurs latéraux
- Nombreux modèles de déflecteurs de toit disponibles

Couleurs

Teinte cabine Brilliant White H3279; Couleur châssis gris (standard).

Option :

- Nombreuses couleurs disponibles, voir guide DAF

Intérieur cabine

Tableau de bord : finition noire; Trappe de pavillon verre, commande manuelle.

Option :

- Airbag
- Volant en matériau moussé, cuir
- Tableau de bord : structure en bois
- Trappe de pavillon aluminium, commande électrique
- Trappe de pavillon aluminium, fixe
- Trappe de pavillon aluminium, commande manuelle
- Couchette inférieure, niveau normal
- Couchette inférieure relevée de 135 mm
- Couchette inférieure relevée de 250 mm
- Sans couchette supérieure
- Couchette supérieure sans marche
- Sans filet de sécurité pour couchette
- Filet de sécurité pour couchettes
- Réfrigérateur
- Chauffage auxiliaire de cabine (air)
- Chauffage auxiliaire de cabine (à eau)
- Air conditionné
- Air conditionné avec clapet de surpression
- Régl. auto. temp., air cond. avec clapet de surpr.
- Réglage automatique température/air conditionné
- Nombreux sièges chauff. et passager disponibles

Communication et assistance au chauffeur

Tachygraphe numérique, Siemens/VDO.

Option :

- Système DAF Telematics (DTS)
- Préparé pour le connecteur FMS
- Préparation pour DAF telematics (DTS)
- Nombreux équipements audio disponibles
- Kit téléphone mains libres
- Avertisseur de marche AR

Suspension et essieux

Avant : 9,00 t - parabol. - 182N; Arrière : 13.00 t-pneumatique-SR 1347.

Option :

- Pont AR, type HR 1356
- Suspension arrière parabolique

Roues et pneumatiques

Essieu avant 1: 385/55R22.5; Pont arrière 1: 315/70R22.5; Roue de secours : 315/70R22.5; Enjoliveurs de roues gris argenté.

Option :

- Nombreux profils et dimensions pneus disponibles

Chaîne cinématique

360 ch / 265 kW; Boîte de vitesses mécanique, 16 vitesses; Blocage mécanique de différentiel.

Option :

- 410 ch / 300 kW
- 460 ch / 340 kW
- 510 ch / 375 kW
- Boîte de vitesses AS Tronic, 12 vitesses
- ASR

Equipements de freinage

Frein sur échappement; Double-circuit de freinage à air comprimé. Freins à disque AV et AR (freins à tambour pour l'essieu arrière avec moyeux réducteurs).

Compresseur d'air à deux cylindres avec assécheur d'air chauffant, 670 l/min à 10 bar. Système de freinage électronique (EBS); ABS.

Option :

- Frein moteur MX
- Ralentisseur ZF Intarder
- Cylindres de frein à ressort sur essieu avant

Châssis

Hauteur des longerons 310 mm, épaisseur 7,0 mm. Renfort intérieur à l'avant; Sortie d'échappement à gauche; Porte-roue de secours latéral; Dispositif anti-projections.

Option :

- Sortie d'échappement dirigée vers le haut
- Réservoir à carburant 300 l
- Réservoir à carburant 340 l
- Réservoir à carburant 430 l
- Réservoir à carburant 560 l
- Réservoir à carburant 620 l
- Réservoir à carburant 750 l
- Réservoir à carburant 870 l
- Barre anti-encastrement AR

Equipements d'attelage

Traverse de valeur D = 13; Branch. pneum. remorque de type 'palm'; Branch.élec. 24V remorque, 2x7 broches.

Option :

- Traverse de fermeture
- Traverse de valeur D = 19
- Branch. élec. 24V remorque, 1x15 broches
- Sans branchement élec. remorque

Superstructures et préparations carrosserie

Connecteur équip. aux., avant de la cabine.

Option :

- Prép de l'alim air pour valves de nivell. cabine
- Connecteur d'équipement pour commande élévateur
- Connecteur équip. aux., châssis

Prise de force

Option :

- Connecteur de contrôle de régime moteur
- PTO moteur DAF
- Nombreuses prises de force (PTO) disponibles

Alimentation électrique

Alternateur 80 A, coffre batteries 2x 175 Ah.

Option :

- Alternateur 110 A
- Batteries 2x 225 Ah

Règlements de sécurité

Option :

- coupe-batteries simple
- Coupe-batteries (cabine + proche batteries)
- Toutes versions d'équipement ADR disponibles

Obligations réglementaires

Valeurs d'émissions conformes à la norme Euro 5.

Option :

- Valeurs d'émissions selon Euro 5/EEV
- Filtre à particules pour EEV

Conditions d'utilisation

Prise d'air sur pavillon.

Option :

- Décanteur d'humidité, chauffé
- Décanteur d'humidité, non chauffé.
- Prise d'air cyclonique derrière la cabine