

# FAT CF75 Euro 4 St 7.5N

## 6x4 PORTEUR

**Motorisations** ( Puissance fiscale : 25 CV )  
 PR 183 U1/U2 250 Ch / 107 mkg  
 PR 228 U1/U2 310 Ch / 130 mkg  
 PR 265 U1/U2 360 Ch / 148 mkg  
 U1 : EURO 5  
 U2 : EEV

**P.T.A.C.**  
26000 kg

**P.T.R.A.**  
44000 kg

**Poids max. AV :** 7500 kg  
**Poids max. AR :** 21000 kg



Type mines :	AT 75 N G/K 2/3/4 N/C/E ( FAT CF75 E5/EEV 250/310/360 ) n° P - 3146.06.03				
PTAC (t)	26,0				
PTRA (t)	44,0 (1)	40,0 (1)	38,0	36,0	29,5

( 1 ) Sous couvert de l'article R433-1 : PTRA 50 t.

Garde au sol ( en charge avec 13R22.5 ) : AV = 400 mm avec 156N, AR = 326 mm avec HR1355T.

EMPATTEMENT	40				45				50				55				
	CABINE				Courte				Couchette				Space Cab				
P.T.A.C.	26000				26000				26000				26000				
Poids du châssis ( 1 )	8080	8200	8350	8430	8200	8320	8470	8550	8290	8410	8560	8640	8290	8410	8560	8640	
Répartition	AV	4120	4145	4195	4235	4235	4260	4310	4350	4320	4345	4395	4435	4320	4345	4395	4435
	AR	3960	4055	4155	4195	3965	4060	4160	4200	3970	4065	4165	4205	3970	4065	4165	4205
<b>CHARGE TOTALE</b>		17920	17800	17650	17570	17800	17680	17530	17450	17710	17590	17440	17360	17710	17590	17440	17360
Poids Mini - Maxi au Sol	AV	3995 - 7500				3995 - 7500				3995 - 7500							
	AR	3400 - 21000				3400 - 21000				3400 - 21000							
Rayon de braquage entre murs		7,75	8,40	9,00	9,70	7,75	8,40	9,00	9,70	7,75	8,40	9,00	9,70	7,75	8,40	9,00	9,70
B : Entrée de carrosserie		0,63	0,63	0,63	0,63	1,06	1,06	1,06	1,06	1,06	1,06	1,06	1,06	1,06	1,06	1,06	1,06
CB : Cote mini dos cabine		0,24	0,24	0,24	0,24	0,24	0,24	0,24	0,24	0,24	0,24	0,24	0,24	0,24	0,24	0,24	0,24
F : Empattement		4,05	4,55	5,00	5,55	4,05	4,55	5,00	5,55	4,05	4,55	5,00	5,55	4,05	4,55	5,00	5,55
T : Hauteur cabine à vide		3,01	3,01	3,01	3,01	3,01	3,01	3,01	3,01	3,69	3,69	3,69	3,69	3,69	3,69	3,69	3,69
H : Hauteur châssis à vide		1,16	1,16	1,16	1,16	1,16	1,16	1,16	1,16	1,16	1,16	1,16	1,16	1,16	1,16	1,16	1,16
	en charge	1,10	1,10	1,10	1,10	1,10	1,10	1,10	1,10	1,10	1,10	1,10	1,10	1,10	1,10	1,10	1,10
N : Porte à faux AR châssis		2,65	2,90	3,20	3,75	2,65	2,90	3,20	3,75	2,65	2,90	3,20	3,75	2,65	2,90	3,20	3,75
W : Longueur de carrosserie	Mini	5,53	6,37	7,14	8,08	4,71	5,56	6,33	7,28	4,74	5,59	6,37	7,33	4,74	5,59	6,37	7,33
	Maxi	6,37	7,32	8,19	9,26	5,56	6,52	7,40	8,47	5,60	6,56	7,44	8,52	5,60	6,56	7,44	8,52
X : Porte à faux AR ( carrossé )	Mini	2,11	2,45	2,77	3,16	1,72	2,07	2,39	2,79	1,75	2,10	2,43	2,84	1,75	2,10	2,43	2,84
	Maxi	2,95	3,40	3,82	4,34	2,57	3,03	3,46	3,98	2,61	3,07	3,50	4,03	2,61	3,07	3,50	4,03
Y : Projection du C.d.G.	Mini	0,23	0,26	0,27	0,29	0,21	0,23	0,24	0,26	0,19	0,21	0,22	0,23	0,19	0,21	0,22	0,23
	Maxi	0,66	0,74	0,80	0,88	0,63	0,71	0,77	0,85	0,62	0,69	0,75	0,83	0,62	0,69	0,75	0,83
Z : Longueur ( hors tout )	Mini	7,66	8,50	9,27	10,21	7,27	8,12	8,89	9,84	7,30	8,15	8,93	9,89	7,30	8,15	8,93	9,89
	Maxi	8,50	9,45	10,32	11,39	8,12	9,08	9,96	11,03	8,16	9,12	10,00	11,08	8,16	9,12	10,00	11,08

( Poids exprimés en Kilogrammes et longueurs en Mètres ).

( 1 ) Poids moyen indicatif en ordre de marche avec 200 l de G.O., 10 l d'AdBlue, outillage, sans roue de secours et sans option.

( FC ) Mini : 220 mm

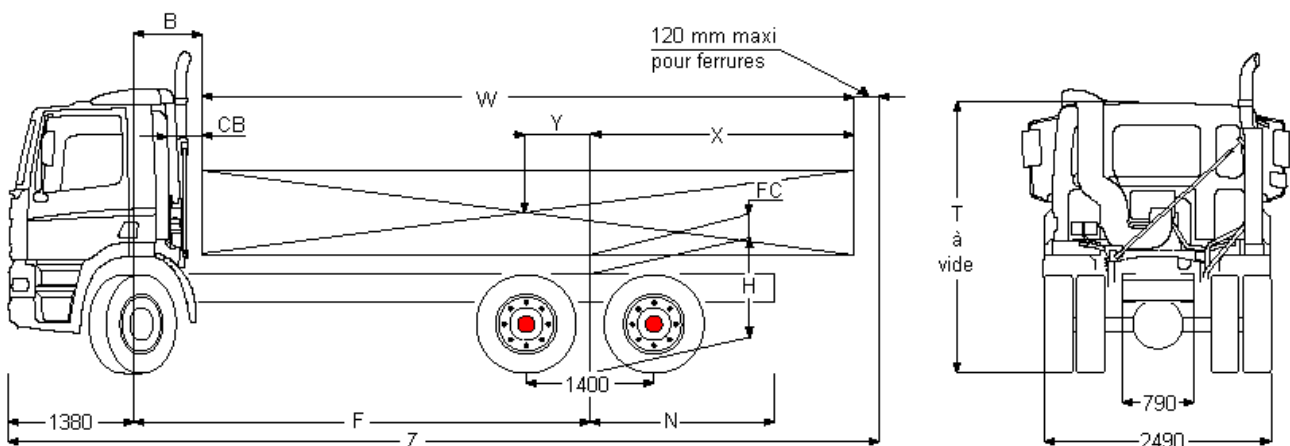

Boîte de vitesses ( 1er rapport-dernier rapport )	9S1310 ( 9,48 - 0,75 )				12AS1620 ( 10,37 - 0,81 )				8S1620 ( 13,80 - 1,00 ) / 9S1110 ( 12,73 - 1,00 ) 12AS1220/1420 ( 12,83 - 1,00 ) / 12AS1630 ( 15,86 - 1,00 ) 16S1620 ( 16,41 - 1,00 )				
	HR1355T				HR1355T				HR1355T				
Tandem AR	4,05	4,49	4,88	5,48	4,05	4,49	4,88	5,48	4,05	4,49	4,88	5,48	
Rapport de pont													
Vitesse ( km/h ) à 1900 tr/mn	13R22.5	-	-	124	110	-	124	114	102	111	101	93	-
	315/80R22.5	-	128	118	105	-	119	109	97	107	96	-	-
Régime moteur à 85km/h ( tr/mn )	13R22.5	-	-	1511	1697	-	1501	1632	1832	1674	1853	2014	-
	315/80R22.5	-	1454	1580	1775	-	1570	1707	1917	1751	1939	-	-

# FAT CF75

# St 7.5N

## Extérieur cabine

Day Cab à suspension mécanique avec pare-chocs en acier, vitres teintées et lève-vitres électriques. Rétroviseurs principaux et rétroviseurs grand angle à chauffage électrique. Trappe de pavillon à commande mécanique. Largeur de la cabine : 2 300 mm; Antidémarrage moteur de base; Rétroviseur à vue frontale.

Option :

- Suspension de cabine: pneumatique
- Cabine Couchette
- Cabine Space Cab
- Visière pare-soleil externe verte translucide
- Visière pare-soleil externe fumée translucide
- Phares combi dans pare-chocs
- Phares antibrouillard avant
- Skylights
- Deux gyrophares
- Avertisseurs pneumatiques, 2 jeux
- Avertisseurs pneumatiques, 1 jeu

## Equipements aérodynamiques

Option :

- Déflecteurs latéraux
- Nombreux modèles de déflecteurs de toit disponibles

## Couleurs

Teinte cabine Brilliant White H3279; Rampe ph.+pare-ch.+embranchement : gris; Couleur châssis gris (standard).

Option :

- Nombreuses couleurs disponibles, voir guide DAF
- Corps rétroviseurs teinte cabine

## Intérieur cabine

Tableau de bord : finition noire; Ceintures de sécurité noires; Rangement sur tunnel moteur; Trappe de pavillon verre, commande manuelle.

Option :

- Airbag
- Volant en matériau moussé, cuir
- Tableau de bord : structure en bois
- Trappe de pavillon aluminium, commande électrique
- Trappe de pavillon aluminium, fixe
- Trappe de pavillon aluminium, commande manuelle
- Couchette supérieure sans marche
- Sans couchette supérieure
- Réfrigérateur
- Chauffage auxiliaire de cabine (air)
- Nombreux sièges chauff. et passager disponibles
- 3ème siège passager
- Climatisation

## Communication et assistance au chauffeur

Tachygraphe numérique, Siemens/VDO.

Option :

- Système DAF Telematics (DTS)
- Préparé pour le connecteur FMS
- Préparation pour DAF telematics (DTS)
- Préparation pour norme Maut
- Nombreux équipement audio disponibles
- Kit téléphone mains libres (hors support)
- Alerte de franchissement de ligne
- Avertisseur de marche AR

## Suspension et essieux

Avant : 7,50 t - parabol. - 156N; Arrière : 2 x 10,50 t, trapézoïdale, HR1355T; Suspension arrière 21,0 t, freinage 21,0 t.

## Roues et pneumatiques

Essieu avant 1: 13R22.5; Pont arrière 1: 13R22.5; Roue de secours : 13R22.5; Jantes acier, gris argenté; Enjoliveurs de roues gris argenté.

Option :

- Jantes aluminium Alcoa, trous de montage 32 mm
- Jantes aluminium Speedline, tr.de montage 32 mm
- Couleur roue : noir
- Couleur roue : polie
- Couleur roue : fini satiné poli
- Nombreux profils et dimensions pneus disponibles

## Chaîne cinématique

Moteur 183 kW (250 ch), PR183, 38 degrés; Boîte de vitesses mécanique, 9 vitesses; Rapport de boîte 12.73-1.00; Rapport pont AR 4.49; Blocage mécanique de différentiel.

Option :

- 310 ch / 228 kW
- 360 ch / 265 kW
- Boîte de vitesses AS Tronic, 12 vitesses
- Boîte de vitesses mécanique, 8 vitesses
- Boîte de vitesses mécanique, 16 vitesses
- Rapport de boîte 9,48-0,75
- Rapport de boîte 10,37-0,81
- Rapport de boîte 12,83-1,00
- Rapports de Boîte 13.80-1.00
- Rapports de Boîte 15.86-1.00
- Rapports de Boîte 16.41-1.00
- ASR

## Equipements de freinage

Frein sur échappement; Commande frein de stat., sans position de test; Double-circuit de freinage à air comprimé. Freins à disque à l'avant, freins à tambour à l'arrière. Compresseur d'air à deux cylindres avec assécheur d'air chauffant, 670 l/min à 10 bar. Correcteur de freinage en fonction de la charge sur l'essieu arrière; ABS; Système de freinage électronique (EBS).

Option :

- Ralentisseur ZF Intarder

## Châssis

Hauteur longerons 310 mm; Sortie d'échappement dirigée vers le haut; Bouclier thermique sur l'échappement vertical; Réservoir de carburant en acier 300 l, H 580 mm; Porte-roue de secours latéral; Sans phare de travail; Dispositif anti-projections; Barre anti-encastrement AV.

Option :

- Sortie d'échappement à gauche
- Réservoir de carburant en alu. 220 l, H 580 mm
- Réservoir de carburant en alu. 340 l, H 505 mm
- Réservoir de carburant en alu. 450 l, H 505 mm
- Barre anti-encastrement AR

## Equipements d'attelage

Traverse D130-Dc90-V28, sans accouplement, montée; Sans branch. pneum. remorque; Branch. de remorque 24V/2x 7 br; Branch.élec. 24V remorque, 2x7 broches.

## Prise de force

Option :

- Connecteur de contrôle de régime moteur
- Nombreuses prises de force (PTO) disponibles
- Commande pour double PTO sur BV
- Commande pour PTO 1 sur BV

## Alimentation électrique

Alternateur 80 A, coffre batteries 2x 140 Ah.

Option :

- Alternateur 110 A
- Batteries 2x 175 Ah

## Règlements de sécurité

Option :

- coupe-batteries simple
- Coupe-batteries (cabine + proche batteries)
- Toutes versions d'équipement ADR disponibles

## Obligations réglementaires

Valeurs d'émissions conformes à la norme Euro 5.

Option :

- Valeurs d'émissions selon Euro 5/EEV

## Conditions d'utilisation

Prise d'air sur pavillon; Plaque de protection radiateur.

Option :

- Climat froid, temp. inférieures à -18 deg. C
- Arrêt moteur automatique, temporisé à 5 minutes
- Décanteur d'humidité, chauffé
- Décanteur d'humidité, non chauffé.
- Prise d'air cyclonique derrière la cabine