

# FAN CF75 St 7.5N

## 6x2/4 PORTEUR Cabine : Courte

**Motorisations** ( Puissance fiscale : 25 CV )  
 PR 183 U1/U2 250 Ch / 107 mkg  
 PR 228 U1/U2 310 Ch / 130 mkg  
 PR 265 U1/U2 360 Ch / 148 mkg  
 U1 : EURO 5  
 U2 : EEV

**P.T.A.C.**  
 26000 kg

**P.T.R.A.**  
 44000 kg

**Poids max. AV : 7500 kg**  
**Poids max. AR : 19000 kg**



Type mines :	AN 75 N G/K 2/3/4 N ( FAN CF75 E5/EEV 250/310/360 ) n° P - 2423.06.03			
PTAC (t)	26,0			
PTRA (t)	44,0 (1)	40,0 (1)	38,0	29,5

( 1 ) Sous couvert de l'article R433-1 : 50 t.

Garde au sol ( en charge avec 315/70R22.5 ) : AV = 258 mm avec 152N.  
 AR = 207 mm avec SR1339, 183 mm avec SR1347, 286 mm avec HR1356.

EMPATTEMENT		38	42	44	46	48	50	53	56
CABINE		Courte							
P.T.A.C.		26000	26000	26000	26000	26000	26000	26000	26000
Poids du châssis ( 1 )		7330	7375	7490	7540	7555	7670	7710	7890
Répartition	AV	4065	4095	4150	4180	4195	4245	4270	4375
	AR	3265	3280	3340	3360	3360	3425	3440	3515
CHARGE TOTALE		18670	18625	18510	18460	18445	18330	18290	18110
Poids Mini - Maxi au Sol	AV	4000 - 7500							
	AR	3680 - 19000							
Rayon de braquage entre murs		7,40	7,90	8,20	8,45	8,70	9,05	9,40	9,75
B	: Entrée de carrosserie	0,55	0,55	0,55	0,55	0,55	0,55	0,55	0,55
CB	: Cote mini dos cabine	0,16	0,16	0,16	0,16	0,16	0,16	0,16	0,16
F	: Empattement	3,80	4,20	4,40	4,60	4,80	5,05	5,30	5,60
T	: Hauteur cabine à vide	2,88	2,88	2,88	2,88	2,88	2,88	2,88	2,88
H	: Hauteur châssis à vide ( 2 ) en charge	0,97	0,97	1,02	1,02	1,02	1,02	1,02	1,02
N	: Porte à faux AR châssis	3,45	3,80	3,95	4,15	4,30	4,50	4,70	5,00
W	: Longueur de carrosserie Mini	6,09	6,76	7,11	7,46	7,80	8,23	8,66	9,21
	Maxi	6,26	6,94	7,30	7,66	8,00	8,45	8,89	9,45
X	: Porte à faux AR ( carrossé ) Mini	2,84	3,11	3,26	3,41	3,55	3,73	3,91	4,16
	Maxi	3,01	3,29	3,45	3,61	3,75	3,95	4,14	4,40
Y	: Projection du C.d.G. Mini	0,12	0,18	0,20	0,22	0,25	0,28	0,31	0,32
	Maxi	0,20	0,27	0,29	0,32	0,35	0,38	0,42	0,44
Z	: Longueur ( hors tout ) Mini	8,14	8,81	9,16	9,51	9,85	10,28	10,71	11,26
	Maxi	8,31	8,99	9,35	9,71	10,05	10,50	10,94	11,50

( Poids exprimés en Kilogrammes et longueurs en Mètres ).

( 1 ) Poids moyen indicatif en ordre de marche avec 200 l de G.O., 10 l d'AdBlue, outillage, roue de secours et sans option.

( 2 ) Hauteur avec longerons 260 mm ( 310 mm pour empattements 44 à 56 ) ; avec l'essieu AR 2 relevé, la hauteur du châssis augmente de 40 mm.

( FC ) Mini : 150 mm ( avec longerons 260 mm et pneumatiques 315/70R22.5, - 50 mm pour empattements 44 à 56 ).

Empattement moyen théorique F' = F + 550 mm.

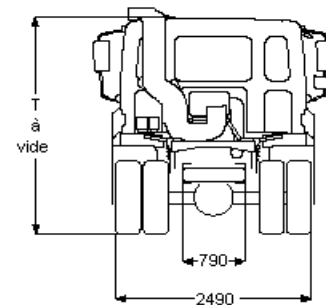
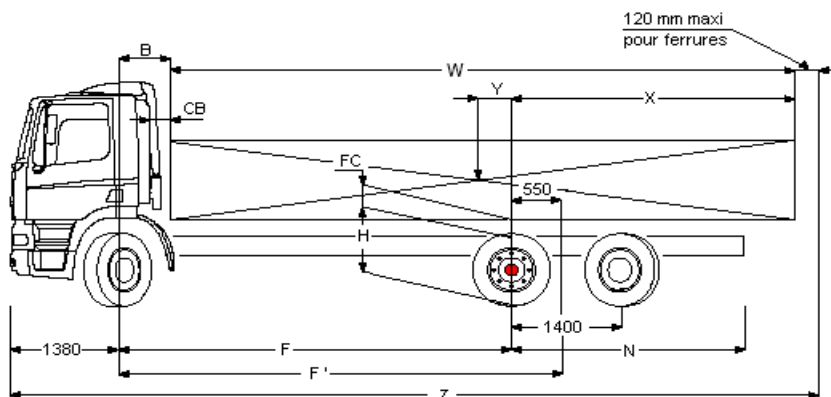

Moteur	PR183 / PR228										PR265								
	9S1110 / 1310 ( 1er rapport - dernier rapport )		12AS1420 ( 10,37 - 0,81 )			12AS1930 ( 12,33 - 0,78 )			8S1820 ( 11,54 - 0,84 ) 16S1820 ( 13,80 - 0,84 )			8S1620 ( 13,80 - 1,00 ) 16S1620 ( 16,41 - 1,00 ) 12AS1630 ( 15,86 - 1,00 )							
Pont AR	SR 1339					SR 1339					SR 1339			SR1347					
<b>Rapport de pont</b>	4,56	5,13	5,63	4,10	4,56	5,13	5,63	4,10	4,56	5,13	5,63	4,10	4,56	5,13	5,63	3,31	3,73	4,10	
<b>Vitesse</b> à 2200 tr/mn	315/80R22.5	127	112	102	-	117	104	-	-	122	108	99	126	113	101	92	131	116	105
( km/h )	315/70R22.5	119	106	-	123	110	98	-	128	115	102	-	118	107	95	-	123	109	99
	13R22.5	-	118	107	-	122	109	99	-	127	113	103	-	118	105	96	-	121	110
<b>Régime moteur</b> à 85 km/h	315/80R22.5	1467	1660	1822	-	1594	1793	-	1534	1726	1894	1487	1652	1858	2040	1428	1609	1769	
( tr/mn )	315/70R22.5	1566	1761	-	1522	1691	1903	-	1465	1629	1832	-	1578	1754	1973	-	1516	1707	1877
	13R22.5	-	1589	1742	-	1526	1717	1884	-	1466	1650	1811	-	1580	1770	1950	-	1541	1694

# FAN CF75

# St 7.5N

## Extérieur cabine courte

Day Cab à suspension mécanique avec pare-chocs en acier, vitres teintées et lève-vitres électriques. Rétroviseurs principaux et rétroviseurs grand angle à chauffage électrique. Trappe de pavillon à commande mécanique. Largeur de la cabine : 2 300 mm; Cabine type F230; Système antiviol, antidémarrage moteur; Rétroviseur à vue frontale.

Option :

- Suspension de cabine: pneumatique
- Phares combi dans pare-chocs
- Visière pare-soleil externe verte translucide
- Phares antibrouillard avant
- Visière pare-soleil externe fumée translucide
- Deux gyrophares
- Rétroviseurs à réglage électrique
- Avertisseurs pneumatiques, 2 jeux
- Avertisseurs pneumatiques, 1 jeu

## Equipements aérodynamiques

Option :

- Déflecteurs latéraux
- Nombreux modèles de déflecteurs de toit disponibles

## Couleurs

Teinte cabine Brilliant White H3279; Couleur châssis gris (standard).

Option :

- Nombreuses couleurs disponibles, voir guide DAF

## Intérieur cabine

Tableau de bord : finition noire; Rangement sur tunnel moteur; Trappe de pavillon verre, commande manuelle.

Option :

- Airbag
- Volant en matériau moussé, cuir
- Tableau de bord : structure en bois
- Trappe de pavillon aluminium, commande électrique
- Trappe de pavillon aluminium, fixe
- Trappe de pavillon aluminium, commande manuelle
- Réfrigérateur
- Air conditionné
- Air conditionné avec clapet de surpression
- Régl. auto. temp., air cond. avec clapet de surpr.
- Réglage automatique température/air conditionné
- Nombreux sièges chauff. et passager disponibles
- 3ème siège passager

## Communication et assistance au chauffeur

Tachygraphe numérique, Siemens/VDO.

Option :

- Système DAF Telematics (DTS)
- Préparé pour le connecteur FMS
- Préparation pour DAF telematics (DTS)
- Nombreux équipement audio disponibles
- Kit téléphone mains libres (hors support)
- Avertisseur de marche AR

## Suspension et essieux

Avant : 7,50 t - parabol. - 152N; Arrière : 11,50 + 7,50 t, pneumatique, SR1339; Sans dispositif de relevage d'essieu.

Option :

- Suspension avant pneumatique
- Essieu arrière, type SR1347
- Essieu arrière, type HR1356
- Dispositif de relevage d'essieu aux.

## Roues et pneumatiques

Essieu avant 1: 315/70R22.5; Pont arrière 1: 315/70R22.5; Roue de secours : 315/70R22.5; Enjoliveurs de roues gris argenté.

Option :

- Nombreux profils et dimensions pneus disponibles

## Chaîne cinématique

Moteur 183 kW (250 ch), PR183, 38 degrés; 250 ch / 183 kW; Boîte de vitesses mécanique, 9 vitesses; Blocage mécanique de différentiel.

Option :

- 310 ch / 228 kW
- 360 ch / 265 kW
- Boîte de vitesses AS Tronic, 12 vitesses
- Boîte de vitesses auto., 5 rapports
- Boîte de vitesses auto., 6 rapports
- Boîte de vitesses mécanique, 8 vitesses
- Boîte de vitesses mécanique, 16 vitesses
- ASR

## Equipements de freinage

Frein sur échappement; Double-circuit de freinage à air comprimé. Freins à disque AV et AR (freins à tambour pour l'essieu arrière avec moyeux réducteurs).

Compresseur d'air à deux cylindres avec assécheur d'air chauffant, 670 l/min à 10 bar. Système de freinage électronique (EBS); ABS.

Option :

- Ralentisseur ZF Intarder

## Châssis

Hauteur des longerons 260 mm, épaisseur 7,0 mm. Renfort intérieur à l'avant; Sortie d'échappement à gauche; Porte-roue de secours latéral; Dispositif anti-projections.

Option :

- Hauteur longerons 310 mm
- Sortie d'échappement à droite
- Sortie d'échappement dirigée vers le haut
- Réservoir de carburant 1x220 litres
- Réservoir à carburant 340 l
- Réservoir à carburant 390 l
- Réservoir à carburant 430 l
- Réservoir à carburant 560 l
- Réservoir à carburant 620 l
- Réservoir de carburant 750 l
- Réservoir à carburant 870 l
- Barre anti-encastrement AR

## Equipements d'attelage

Traverse de valeur D = 13; Branch.élec. 24V remorque, 2x7 broches.

Option :

- Traverse de fermeture
- Branch. pneum. remorque de type 'palm'
- Branch. élec. 24V remorque, 1x15 broches
- Sans branchement élec. remorque

## Superstructures et préparations carrosserie

Connecteur équip. aux., avant de la cabine.

Option :

- Préparation véhicule de ramassage des ordures
- Prép. de l'alim air pour valves de nivell. cabine
- Connecteur d'application pour véhicule d'incendie
- Connecteur équip.aux., ramassage ordures ménagères
- Connecteur d'équipement pour commande élévateur
- Connecteur équip. aux., châssis

## Prise de force

Option :

- Connecteur de contrôle de régime moteur
- PTO moteur DAF
- Nombreuses prises de force (PTO) disponibles

## Alimentation électrique

Alternateur 80 A, coffre batteries 2x 140 Ah.

Option :

- Alternateur 110 A
- Batteries 2x 175 Ah

## Règlements de sécurité

Option :

- coupe-batteries simple
- Coupe-batteries (cabine + proche batteries)
- Toutes versions d'équipement ADR disponibles

## Obligations réglementaires

Valeurs d'émissions conformes à la norme Euro 5.

Option :

- Valeurs d'émissions selon Euro 5/EEV

## Conditions d'utilisation

Prise d'air sur pavillon.

Option :

- Prise d'air cyclonique derrière la cabine