

# FA CF 75 V19.0S

## 4x2 PORTEUR

**Motorisations** ( Puissance fiscale : 25 CV )  
**PR 183 U1/U2 250 Ch / 107 mkg**  
**PR 228 U1/U2 310 Ch / 130 mkg**  
**PR 265 U1/U2 360 Ch / 148 mkg**  
**U1 : EURO 5**  
**U2 : EEV**

**P.T.A.C.**  
**19000 kg**  
**P.T.R.A.**  
**44000 kg**  
**Poids max. AV : 7100 kg**  
**Poids max. AR : 12600 kg**



Type mines :	AE 75 S G/K 2/3/4 N/C/E (FA CF75 E54/EEV 250/310/360) n°P- 2427.06.03																			
PTAC (t)	19,0					17,99					15,99									
PTRA (t)	44,0 (1)	40 (1)	22,5	44,0	40,0	32,0	21,49	32,0	26,0	19,49										

(1) Sous couvert de l'article R433-1 : PTRA : 50 t .

Garde au sol ( en charge avec 315/60R22.5 ) : AV = 232 mm avec 152N, AR = 157 mm avec SR1347, 260 mm avec HR1356.

EMPATTEMENT	51	54	57	61	66	69	51	54	57	61	66	69	51	54	57	61	66	69		
CABINE	Courte						Couchette						Space Cab							
P. T. C.	19000	19000	19000	19000	19000	19000	19000	19000	19000	19000	19000	19000	19000	19000	19000	19000	19000	19000	19000	
Poids du châssis ( 1 )	6085	6110	6140	6175	6360	6400	6230	6255	6285	6320	6505	6545	6350	6375	6405	6440	6625	6665		
Répartition	AV		AR		AV		AR		AV		AR		AV		AR		AV		AR	
CHARGE TOTALE	12915	12890	12860	12825	12640	12600	12770	12745	12715	12680	12495	12455	12650	12625	12595	12560	12375	12335		
Poids Mini - Maxi au Sol ( 2 )	3650 / 7100						3650 / 7100						3650 / 7100							
Rayon de braquage entre murs	9,13	9,53	9,93	10,45	11,10	11,50	9,13	9,53	9,93	10,45	11,10	11,50	9,13	9,53	9,93	10,45	11,10	11,50		
B : Entrée de carrosserie	0,55	0,55	0,55	0,55	0,55	0,55	0,97	0,97	0,97	0,97	0,97	0,97	0,97	0,97	0,97	0,97	0,97	0,97	0,97	0,97
CB : Cote mini dos cabine	0,16	0,16	0,16	0,16	0,16	0,16	0,15	0,15	0,15	0,15	0,15	0,15	0,15	0,15	0,15	0,15	0,15	0,15	0,15	0,15
F : Empattement	5,10	5,40	5,70	6,10	6,60	6,90	5,10	5,40	5,70	6,10	6,60	6,90	5,10	5,40	5,70	6,10	6,60	6,90		
T : Hauteur cabine à vide	2,85	2,85	2,85	2,85	2,85	2,85	2,85	2,85	2,85	2,85	2,85	2,85	2,85	3,53	3,53	3,53	3,53	3,53	3,53	3,53
H : Hauteur châssis à vide ( 3 ) en charge	0,94	0,99	0,99	0,99	0,99	0,99	0,94	0,99	0,99	0,99	0,99	0,99	0,94	0,99	0,99	0,99	0,99	0,99	0,99	0,99
N : Porte à faux AR châssis	2,30	2,40	2,65	2,80	3,20	3,45	1,90	2,05	2,30	2,55	2,85	3,00	1,90	2,05	2,30	2,55	2,85	3,00		
W : Longueur de carrosserie	7,01	7,49	7,97	8,62	9,45	9,94	6,26	6,74	7,23	7,88	8,73	9,22	6,33	6,82	7,31	7,97	8,83	9,32		
X : Porte à faux AR ( carrossé )	2,46	2,64	2,82	3,07	3,40	3,59	2,13	2,31	2,50	2,75	3,10	3,29	2,20	2,39	2,58	2,84	3,20	3,39		
Y : Projection du C.d.G.	0,84	0,88	0,93	0,99	1,15	1,38	0,79	0,83	0,88	0,93	0,99	1,17	0,75	0,79	0,83	0,89	0,94	1,17		
Z : Longueur ( hors tout )	9,06	9,54	10,02	10,67	11,50	11,99	8,73	9,21	9,70	10,35	11,20	11,69	8,80	9,29	9,78	10,44	11,30	11,79		
( hors tout )	9,48	9,99	10,49	11,17	11,85	12,00	9,15	9,66	10,17	10,86	11,76	12,00	9,23	9,75	10,26	10,96	11,85	12,00		

( Poids exprimés en Kilogrammes et longueurs en Mètres ).

( 1 ) Poids moyen indicatif en ordre de marche avec 200 l de G.O., 10 l d'AdBlue, outillage, roue de secours et sans option.

( 2 ) Avec PTAC 17,99 t : 7,00 t AV et 11,80 t AR ; PTAC 15,99 t : 6,60 t AV et 10,10 t AR.

( 3 ) Hauteur en suspension arrière pneumatique avec pneumatiques 315/60R22.5, longerons 260 mm ( 310 mm pour les empattements 54 à 69 ).

En version suspension mécanique : H à vide = 1,02 m, H en charge = 0,89 m. ( + 50 mm pour les empattements 54 à 69 ).

( FC ) Mini : 120 mm susp.pneumatique, 140 mm susp.mécanique avec pneumatiques 315/60R22.5 ( - 50 mm pour les empattements 54 à 69 ).

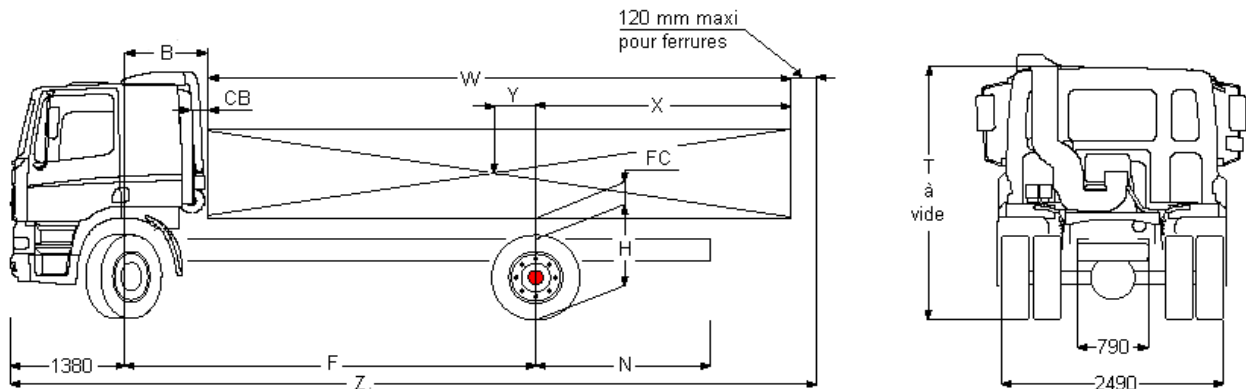

Moteur	PR183 / PR228								PR265		
	9S1110 / 1310 ( 9,48 - 0,75 )		12AS1420 ( 10,37 - 0,81 )		12AS1930 ( 12,33 - 0,78 )		16S1820 ( 13,80 - 0,84 )		8S1620 ( 13,80 - 1,00 ) 16S1620 ( 16,41 - 1,00 ) 12AS1630 ( 15,86 - 1,00 )		
Pont AR	SR 1339		SR 1339		SR 1347		SR 1347		SR 1347		
Rapport de pont	4,10	4,56	4,10	4,56	4,10	4,56	4,10	4,56	3,07	3,31	3,73
Vitesse ( km/h )	123	111	114	110	119	107	110	99	128	115	102
à 2200 tr/mn	120	108	111	100	116	104	107	97	121	112	99
Régime moteur	1514	1682	1635	1817	1574	1749	1695	1884	1512	1629	1835
à 85km/h (tr/mn)	1551	1724	1675	1861	1613	1793	1737	1930	1549	1669	1880

# FA CF75

# V19.0S

## Extérieur cabine

Day Cab à suspension mécanique avec pare-chocs en acier, vitres teintées et lève-vitres électriques. Rétroviseurs principaux et rétroviseurs grand angle à chauffage électrique. Trappe de pavillon à commande mécanique. Largeur de la cabine : 2 300 mm; Système antiviol, antidémarrage moteur; Rétroviseur à vue frontale.

Option :

- Suspension de cabine: pneumatique
- Cabine Couchette
- Cabine Space Cab
- Visière pare-soleil externe verte translucide
- Visière pare-soleil externe fumée translucide
- Rétroviseurs à réglage électrique
- Phares combi dans pare-chocs
- Skylights
- Skylights, feux antibl. intégrés au pare-chocs
- Deux gyrophares
- Avertisseurs pneumatiques, 2 jeux
- Avertisseurs pneumatiques, 1 jeu

## Equipements aérodynamiques

Option :

- Déflecteurs latéraux
- Nombreux modèles de déflecteurs de toit disponibles

## Couleurs

Teinte cabine Brilliant White H3279; Couleur châssis gris (standard).

Option :

- Nombreuses couleurs disponibles, voir guide DAF

## Intérieur cabine

Tableau de bord : finition noire; Trappe de pavillon verre, commande manuelle.

Option :

- Airbag
- Volant en matériau moussé, cuir
- Tableau de bord : structure en bois
- Trappe de pavillon aluminium, commande électrique
- Trappe de pavillon aluminium, fixe
- Trappe de pavillon aluminium, commande manuelle
- Couchette inférieure, niveau normal
- Couchette inférieure relevée de 135 mm
- Couchette inférieure relevée de 250 mm
- Sans couchette supérieure
- Couchette supérieure sans marche
- Sans filet de sécurité pour couchette
- Filet de sécurité pour couchettes
- Réfrigérateur
- Chauffage auxiliaire de cabine (air)
- Air conditionné
- Air conditionné avec clapet de surpression
- Régl. auto. temp., air cond. avec clapet de surpr.
- Réglage automatique température/air conditionné
- Nombreux sièges chauff. et passager disponibles

## Communication et assistance au chauffeur

Tachygraphe numérique, Siemens/VDO.

Option :

- Système DAF Telematics (DTS)
- Préparé pour le connecteur FMS
- Préparation pour DAF telematics (DTS)
- Nombreux équipement audio disponibles
- Kit téléphone mains libres
- Avertisseur de marche AR

## Suspension et essieux

Avant : 7,50 t - parabol. - 152N; Arrière : 13.00 t-pneumatique-SR 1339.

Option :

- Suspension avant pneumatique
- Pont AR, type SR 1347
- Pont AR, type HR 1356

## Roues et pneumatiques

Essieu avant 1: 315/60R22.5; Pont arrière 1: 315/60R22.5; Roue de secours : 315/60R22.5; Enjoliveurs de roues gris argenté.

Option :

- Essieu avant 1 : 355/50R22.5
- Essieu avant 1: 385/55R22.5
- Pont arrière 1: 295/60R22.5
- Nombreux profils et dimensions pneus disponibles

## Chaîne cinématique

250 ch / 183 kW; Boîte de vitesses mécanique, 9 vitesses; Blocage mécanique de différentiel.

Option :

- 310 ch / 228 kW
- 360 ch / 265 kW
- Boîte de vitesses AS Tronic, 12 vitesses
- Boîte de vitesses auto., 5 rapports
- Boîte de vitesses auto., 6 rapports
- Boîte de vitesses mécanique, 8 vitesses
- Boîte de vitesses mécanique, 16 vitesses
- ASR

## Equipements de freinage

Frein sur échappement; Double-circuit de freinage à air comprimé. Freins à disque AV et AR (freins à tambour pour l'essieu arrière avec moyeux réducteurs).

Compresseur d'air à deux cylindres avec assécheur d'air chauffant, 670 l/min à 10 bar. Système de freinage électronique (EBS); ABS.

Option :

- Ralentisseur ZF Intarder

## Châssis

Hauteur des longerons 260 mm, épaisseur 7,0 mm; Sortie d'échappement à gauche; Porte-roue de secours latéral; Dispositif anti-projections.

Option :

- Hauteur longerons 310 mm
- Sortie d'échappement à droite
- Sortie d'échappement dirigée vers le haut
- Réservoir à carburant 340 l
- Réservoir à carburant 390 l
- Réservoir à carburant 430 l
- Réservoir à carburant 560 l
- Réservoir à carburant 620 l
- Réservoir de carburant 750 l
- Réservoir à carburant 870 l
- Réservoirs à carburant 2x 430 l
- Barre anti-encastrement AR

## Equipements d'attelage

Traverse de valeur D = 13; Branch.élec. 24V remorque, 2x7 broches.

Option :

- Traverse de fermeture
- Branch. pneum. remorque de type 'palm'
- Branch. élec. 24V remorque, 1x15 broches
- Sans branchement élec. remorque

## Superstructures et préparations carrosserie

Connecteur équip. aux., avant de la cabine.

Option :

- Prép de l'alim air pour valves de nivell. cabine
- Connecteur d'application pour véhicule d'incendie
- Connecteur équip.aux., ramassage ordures ménagères
- Connecteur d'équipement pour commande élévateur
- Connecteur équip. aux., châssis

## Prise de force

Option :

- Connecteur de contrôle de régime moteur
- PTO moteur DAF
- Nombreuses prises de force (PTO) disponibles

## Alimentation électrique

Alternateur 80 A, coffre batteries 2x 140 Ah.

Option :

- Alternateur 110 A
- Batteries 2x 175 Ah

## Règlements de sécurité

Option :

- coupe-batteries simple
- Coupe-batteries (cabine + proche batteries)
- Toutes versions d'équipement ADR disponibles

## Obligations réglementaires

Valeurs d'émissions conformes à la norme Euro 5.

Option :

- Valeurs d'émissions selon Euro 5/EEV
- Filtre à particules pour EEV

## Conditions d'utilisation

Prise d'air sur pavillon.

Option :

- Décanteur d'humidité, chauffé
- Décanteur d'humidité, non chauffé.
- Prise d'air cyclonique derrière la cabine