

FA CF65 St 7.5N

4x2 PORTEUR Cabine : Couchette - Space Cab

Motorisations (Puissance fiscale : 18 CV)

GR 165 U1 / 220 Ch / 87 mkg

GR 184 U1 / 250 Ch / 97 mkg

GR 220 U1 / 300 Ch / 112 mkg

U1 : EURO 5

P.T.A.C.

18500 kg

P.T.R.A.

32000 kg

Poids max. AV : 7500 kg

Poids max. AR : 11500 kg

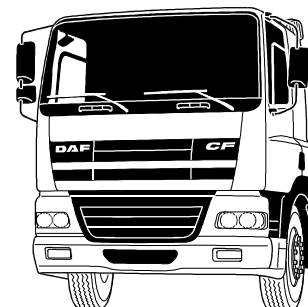

Type mines :	AE 65 N G 4/5/7 C/E (FA CF65 E4 220/250/300) n° P - 2946.06.03									
PTAC (t)	18,5			17,99			15,99			
PTRA (t)	32,0 (1)	28,5 (1)	22,0	32,0 (1)	27,99 (1)	21,49	32,0 (1)	25,99 (1)	19,49	

(1) Avec dispositif de freinage de remorque (DFR).

Garde au sol (en charge avec 315/70R22.5) : AV = 258 mm avec 152N, AR = 220 mm avec SR1132.

EMPATTEMENT	49	51	54	57	61	66	69	49	51	54	57	61	66	69	
CABINE	Couchette							Space Cab							
P.T.A.C.	18500	18500	18500	18500	18500	18500	18500	18500	18500	18500	18500	18500	18500	18500	
Poids du châssis (1)	5550	5575	5610	5650	5695	5755	5790	5570	5595	5630	5670	5715	5775	5810	
Répartition	AV	3690	3695	3700	3710	3725	3745	3755	3705	3710	3715	3725	3740	3770	
	AR	1860	1880	1910	1940	1970	2010	2035	1865	1885	1915	1945	1975	2040	
CHARGE TOTALE	12950	12925	12890	12850	12805	12745	12710	12930	12905	12870	12830	12785	12725	12690	
Poids Mini - Maxi au Sol (2)	AV	3390 - 7500							3390 - 7500						
	AR	1870 - 11500							1870 - 11500						
Rayon de braquage entre murs	8,73	8,99	9,38	9,77	10,29	10,94	11,33	8,73	8,99	9,38	9,77	10,29	10,94	11,33	
B : Entrée de carrosserie	0,99	0,99	0,99	0,99	0,99	0,99	0,99	0,99	0,99	0,99	0,99	0,99	0,99	0,99	
CB : Cote mini dos cabine	0,16	0,16	0,16	0,16	0,16	0,16	0,16	0,16	0,16	0,16	0,16	0,16	0,16	0,16	
F : Empattement	4,90	5,10	5,40	5,70	6,10	6,60	6,90	4,90	5,10	5,40	5,70	6,10	6,60	6,90	
T : Hauteur cabine à vide	2,87	2,87	2,87	2,87	2,87	2,87	2,87	3,54	3,54	3,54	3,54	3,54	3,54	3,54	
H : Hauteur châssis à vide	0,97	0,97	0,97	0,97	0,97	0,97	0,97	0,97	0,97	0,97	0,97	0,97	0,97	0,97	
(3) en charge	0,95	0,95	0,95	0,95	0,95	0,95	0,95	0,95	0,95	0,95	0,95	0,95	0,95	0,95	
N : Porte à faux AR châssis	1,80	2,30	2,05	2,30	2,55	2,85	3,00	1,80	2,30	2,05	2,30	2,55	2,85	3,00	
W : Longueur de carrosserie	Mini 5,09	5,38	5,81	6,24	6,82	7,55	7,98	5,10	5,39	5,82	6,25	6,83	7,56	7,99	
	Maxi 5,34	5,64	6,09	6,53	7,14	7,89	8,34	5,35	5,65	6,09	6,54	7,14	7,90	8,35	
X : Porte à faux AR (carrossé)	Mini 1,18	1,27	1,40	1,53	1,71	1,94	2,07	1,19	1,28	1,41	1,54	1,72	1,95	2,08	
	Maxi 1,43	1,53	1,68	1,82	2,03	2,28	2,43	1,44	1,54	1,68	1,83	2,03	2,29	2,44	
Y : Projection du C.d.G.	Mini 1,24	1,29	1,37	1,44	1,54	1,67	1,74	1,23	1,29	1,36	1,44	1,54	1,66	1,74	
	Maxi 1,36	1,42	1,50	1,59	1,70	1,84	1,92	1,36	1,42	1,50	1,58	1,69	1,83	1,91	
Z : Longueur (hors tout)	Mini 7,58	7,87	8,30	8,73	9,31	10,04	10,47	7,59	7,88	8,31	8,74	9,32	10,05	10,48	
	Maxi 7,83	8,13	8,58	9,02	9,63	10,38	10,83	7,84	8,14	8,58	9,03	9,63	10,39	10,84	

(Poids exprimés en Kilogrammes et longueurs en Mètres).

(1) Poids moyen indicatif en ordre de marche avec 200 l de G.O., 10 l d'AdBlue, outillage, roue de secours et sans option.

(2) Avec PTAC 17,99 t : 7,40 t AV et 11,20 t AR ; PTAC 15,99 t : 6,80 t AV et 9,70 t AR.

(3) Hauteur en suspension arrière pneumatique avec pneumatiques 315/70R22.5, longerons 260 mm.

En version suspension mécanique : H à vide = 1,07 m, H en charge = 0,94 m.

(FC) Mini : 150 mm susp.pneumatique, 170 mm susp.mécanique avec pneumatiques 315/70R22.5.

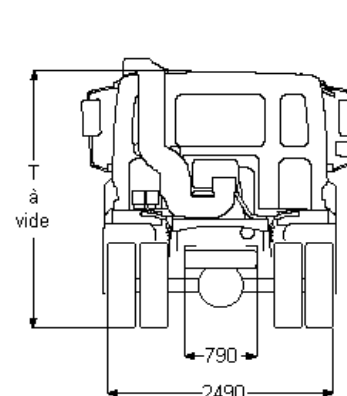
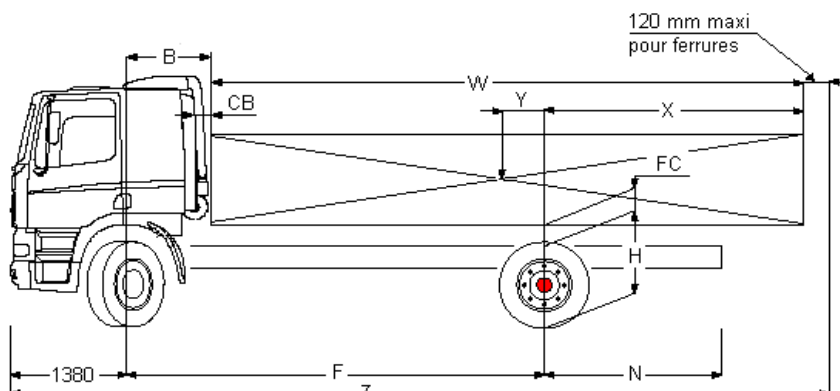

Boîte de vitesse (1er rapport - dernier rapport)	6S800 (6,58 - 0,78)				9S6309/9S8309 (12,57 - 1,00)			
Pont AR	SR1132							
Rapport de pont	5,13	5,63	6,14	3,73	4,10	4,56	5,13	
Vitesse (km/h)	123	112	103	132	120	108	96	
à 2500 tr/mn	116	106	97	124	113	102	90	
Régime moteur	1727	1895	2070	1610	1771	1968	2214	
à 85 km/h (tr/mn)	1832	2011	2196	1708	1879	2088	2349	

FA CF65

St 7.5N

Extérieur cabine couchette

Cab à suspension mécanique avec pare-chocs en acier, vitres teintées et lève-vitres électriques. Rétroviseurs principaux et rétroviseurs grand angle à chauffage électrique. Trappe de pavillon à commande mécanique. Largeur de la cabine : 2 300 mm; Système antiviol, antidémarrage moteur; Rétroviseur à vue frontale.

Option :

- Suspension de cabine: pneumatique
- Skylights
- Cabine Space Cab
- Skylights, feux combinés intégrés au pare-chocs
- Visière pare-soleil externe verte translucide
- Skylights, feux antibr. intégrés au pare-chocs
- Visière pare-soleil externe fumée translucide
- Deux gyrophares
- Rétroviseurs à réglage électrique
- Avertisseurs pneumatiques, 2 jeux
- Phares combi dans pare-chocs
- Avertisseurs pneumatiques, 1 jeu

Equipements aérodynamiques

Option :

- Déflecteurs latéraux
- Nombreux modèles de déflecteurs de toit disponibles

Couleurs

Teinte cabine Brilliant White H3279; Couleur châssis gris (standard).

Option :

- Nombreuses couleurs disponibles, voir guide DAF

Intérieur cabine

Tableau de bord : finition noire; Trappe de pavillon verre, commande manuelle.

Option :

- Airbag
- Couchette inférieure relevée de 250 mm
- Volant en matériau moussé, cuir
- Couchette supérieure sans marche
- Tableau de bord : structure en bois
- Filet de sécurité pour couchettes
- Trappe de pavillon aluminium, commande électrique
- Réfrigérateur
- Trappe de pavillon aluminium, fixe
- Chauffage auxiliaire de cabine (air)
- Trappe de pavillon aluminium, commande manuelle
- Air conditionné
- Réglage automatique
- Couchette inférieure, niveau normal
- température/air conditionné
- Couchette inférieure relevée de 135 mm
- Nombreux sièges chauff. et passager disponibles

Communication et assistance au chauffeur

Tachygraphe numérique, Siemens/VDO; Régulateur de vitesse.

Option :

- Système DAF Telematics (DTS)
- Kit téléphone mains libres (hors support)
- Préparé pour le connecteur FMS
- Préparation pour DAF telematics (DTS)
- Avertisseur de marche AR
- Nombreux équipement audio disponibles

Suspension et essieux

Avant : 7,50 t - parabol. - 152N; Arrière : 11,50 t, pneumatique, SR1132.

Option :

- Suspension arrière parabolique

Roues et pneumatiques

Essieu avant 1: 315/70R22.5; Pont arrière 1: 315/70R22.5; Roue de secours : 315/70R22.5; Enjoliveurs de roues gris argenté.

Option :

- Nombreux profils et dimensions pneus disponibles

Chaîne cinématique

Moteur 165 kW (220 ch), GR165; Boîte de vitesses manuelle, 6 rapports; Sans blocage de différentiel.

Option :

- Moteur 184 kW (250 ch).
- Boîte de vitesses auto., 5 rapports
- Moteur 222 kW (300 ch), GR222
- Boîte de vitesses mécanique, 9 vitesses
- Boîte de vitesses AS Tronic, 6 vitesses
- ASR

Equipements de freinage

Frein sur échappement activé dès que la pédale d'accélérateur est relâchée. Disques ventilés AV/AR. Compresseur d'air avec assécheur d'air chauffant, 340 l/min à 10 bar. Correcteur de freinage en fonction de la charge sur l'essieu arrière; ABS.

Châssis

Hauteur des longerons 260 mm, épaisseur 6,0 mm. Renfort intérieur à l'avant; Sil. longitudinal, sortie d'échap. horizontale; Sortie d'échappement à gauche; Porte-roue de secours latéral; Dispositif anti-projections; Réservoir d'AdBlue 26 litres.

Option :

- Silencieux, sortie d'échap. horizontale
- Réservoir de carburant 1x150 litres
- Sortie d'échappement centrale
- Réservoir de carburant 1x200 litres
- Sortie d'échappement à droite
- Barre anti-encastrement AR
- Sortie d'échappement dirigée vers le haut
- Réservoir d'AdBlue 70 litres haut

Equipements d'attelage

Traverse de fermeture; Sans branchement élec. remorque.

Option :

- Traverse AR remorquante (D=7,5)
- Branch.élec. 24V remorque, 2x7 broches
- Traverse AR remorquante (D=10)
- Branch. pneum. remorque de type 'palm'

Superstructures et préparations carrosserie

Connecteur équip. aux., avant de la cabine.

Option :

- Connecteur d'équipement pour commande élévateur
- Sans étriers de fixation superstructure
- Connecteur équip. aux., châssis

Prise de force

Option :

- Nombreuses prises de force (PTO) disponibles

Alimentation électrique

Alternateur 80 A, coffre batteries 2x 125 Ah.

Option :

- Alternateur 100 A
- Batteries 2x 175 Ah

Règlements de sécurité

Option :

- coupe-batteries simple
- Toutes versions d'équipement ADR disponibles

Obligations réglementaires

Valeurs d'émissions conformes à la norme Euro 5.

Conditions d'utilisation

Prise d'air sur pavillon; Grille anti-insectes de radiateur.

Option :

- Arrêt moteur automatique, temporisé à 5 minutes
- Prise d'air cyclonique derrière la cabine