

FT CF 75 St 7.5N

4x2 TRACTEUR

Motorisations (Puissance fiscale : 25 CV)

PR 183 U1/U2 250 Ch / 107 mkg

PR 228 U1/U2 310 Ch / 130 mkg

PR 265 U1/U2 360 Ch / 148 mkg

U1 : EURO 5

U2 : EEV

P.T.A.C.

19000 kg

P.T.R.A.

44000 kg

Poids max. AV : 7500 kg

Poids max. AR : 13000 kg

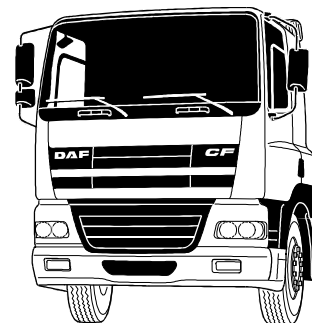

Type mines :	TE 75 N G/K 2/3/4 N/C/E (FT CF75 E5/EEV 250/310/360) n° P - 2420.06.03								
PTAC (t)	19,0	18,5			17,99			17,50	
PTRA (t)	44,0 (1)	40,0 (1)	44,0	40,0	44,0	40,0	40,0	40,0	26,0

(1) Sous couvert de l'article R433-1 : PTRA : 50 t.

Garde au sol (en charge avec 315/70R22,5) : AV = 258 mm avec 152N,

AR = 207 mm avec SR1339, 183 mm avec SR1347, 286 mm avec HR1356.

EMPATTEMENT		32	36	38	32	36	38	32	36	38
CABINE		Courte			Couchette			Space Cab		
P.T.A.C.		19000	19000	19000	19000	19000	19000	19000	19000	19000
Poids du châssis (1)		5855	5885	5915	6000	6030	6060	6120	6150	6180
Répartition	AV	4260	4280	4300	4395	4415	4435	4510	4530	4550
	AR	1595	1605	1615	1605	1615	1625	1610	1620	1630
CHARGE TOTALE		13145	13115	13085	13000	12970	12940	12880	12850	12820
Poids Maxi au Sol	AV	7500			7500			7500		
	AR	13000			13000			13000		
Rayon de braquage entre murs		6,70	7,15	7,40	6,70	7,15	7,40	6,70	7,15	7,40
B : Entrée de carrosserie		0,55	0,55	0,55	0,97	0,97	0,97	0,97	0,97	0,97
F : Empattement		3,25	3,60	3,80	3,25	3,60	3,80	3,25	3,60	3,80
T : Hauteur cabine à vide		2,88	2,88	2,88	2,88	2,88	2,88	3,56	3,56	3,56
H : Hauteur châssis à vide		0,97	0,97	0,97	0,97	0,97	0,97	0,97	0,97	0,97
	en charge	0,94	0,94	0,94	0,94	0,94	0,94	0,94	0,94	0,94
N : Porte à faux AR		0,84	0,99	0,99	0,84	0,99	0,99	0,84	0,99	0,99
A : Longueur hors tout		5,47	5,97	6,17	5,47	5,97	6,17	5,47	5,97	6,17
Y : Avancée	Mini	0,40	0,44	0,46	0,37	0,40	0,42	0,34	0,37	0,39
	Maxi	0,77	0,85	0,90	0,75	0,82	0,87	0,73	0,80	0,84
Avancée standard de la sellette		0,48	0,48	0,68	0,48	0,48	0,68	0,48	0,48	0,68

(Poids exprimés en Kilogrammes et longueurs en Mètres).

(1) Poids moyen indicatif en ordre de marche avec 200 l de G.O., 10 l d'AdBlue, outillage, sans roue de secours, sans sellette et sans option.

(2) Avec PTAC 18,5 t : 7,40 t AV et 12,60 t AR ; PTAC 17,99 t : 7,30 t AV et 12,20 t AR ; PTAC 17,5 t : 7,20 t AV et 11,70 t AR.

(3) En version suspension mécanique : H à vide = 1,04 m, H en charge = 0,94 m.

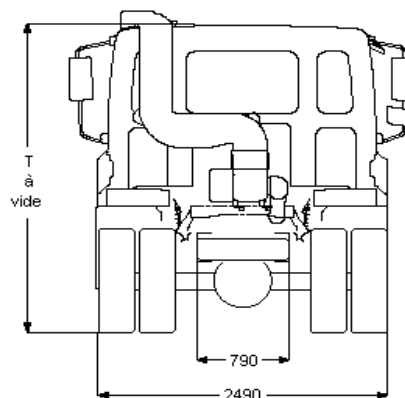
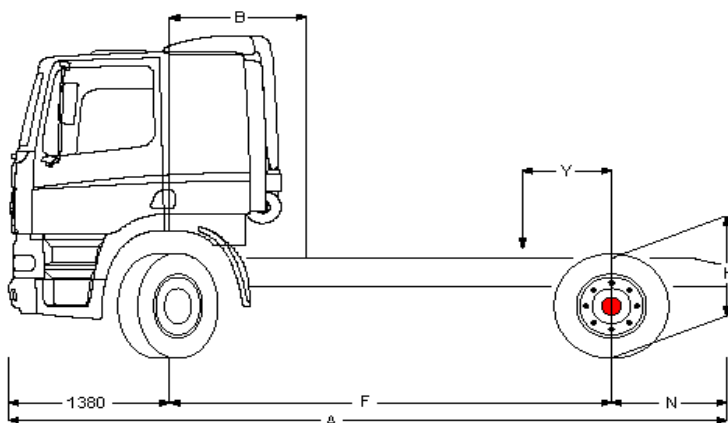

Moteur	PR183 / PR228												PR183 / PR228 / PR265						
	9S1110 / 1310 (9,48 - 0,75)				12AS1420 (10,37 - 0,81)				12AS1930 (12,33 - 0,78)				16S1820 (13,80 - 0,84)						
Boîte de vitesses (1 er rapport - dernier rapport)													12S2130 (15,57-1,00)						
													PR265						
													8S1620 (13,80 - 1,00)						
													16S1620 (16,41 - 1,00)						
													12AS1630 (15,86 -1,00)						
Pont AR	SR 1339			SR 1339				SR 1339				SR 1339			SR1347				
Rapport de pont	4,56	5,13	5,63	4,10	4,56	5,13	5,63	4,10	4,56	5,13	5,63	4,10	4,56	5,13	5,63	3,31	3,73	4,10	
Vitesse à 2200 tr/mn (km/h)	315/80R22.5	127	112	102	-	117	104	-	-	122	108	99	126	113	101	92	131	116	105
	315/70R22.5	119	106	-	123	110	98	-	128	115	102	-	118	107	95	-	123	109	99
	13R22.5	-	118	107	-	122	109	99	-	127	113	103	-	118	105	96	-	121	110
Régime à 85 km/h (tr/mn)	315/80R22.5	1467	1660	1822	-	1594	1793	-	-	1534	1726	1894	1487	1652	1858	2040	1428	1609	1769
	315/70R22.5	1566	1761	-	1522	1691	1903	-	1465	1629	1832	-	1578	1754	1973	-	1516	1707	1877
	13R22.5	-	1589	1742	-	1526	1717	1884	-	1466	1650	1811	-	1580	1770	1950	-	1541	1694

FT CF75

St 7.5N

Extérieur cabine

Day Cab à suspension mécanique avec pare-chocs en acier, vitres teintées et lève-vitres électriques. Rétroviseurs principaux et rétroviseurs grand angle à chauffage électrique. Trappe de pavillon à commande mécanique. Largeur de la cabine : 2 300 mm; Verrouillage élec. porte pass., 2 clés; Rétroviseur à vue frontale; Rétroviseurs à réglage électrique.

Option :

- Day Cab, suspension pneumatique AV, mécanique AR
- Cabine Couchette, susp. pneum.
- Cabine Couchette, susp. méc.
- Space Cab, pneum.
- Space Cab, susp -méc.
- Suspension de cabine: pneumatique
- Verrouillage élec. porte pass., 3 clés
- Verrouillage centralisé et télécommande, 2 clés
- Verrouillage centralisé et télécommande, 3 clés
- Visière pare-soleil externe verte translucide
- Visière pare-soleil externe fumée translucide
- Phares combi dans pare-chocs
- Phares antibrouillard avant
- Deux gyrophares
- Avertisseurs pneumatiques, 2 jeux
- Avertisseurs pneumatiques, 1 jeu

Equipements aérodynamiques

Option :

- Défecteurs latéraux
- Jupes latérales
- Nombreux modèles de défecteurs de toit diponibles

Couleurs

Teinte cabine Brilliant White H3279; Couleur châssis gris (standard).

Option :

- Nombreuses couleurs disponibles, voir guide DAF

Intérieur cabine

Tableau de bord : finition noire; Siège conducteur: Comfort Air; Siège passager: fixe; Rangement sur tunnel moteur; Trappe de pavillon verre, commande manuelle.

Option :

- Airbag
- Volant en matériau moussé, cuir
- Tableau de bord : structure en bois
- Nombreux sièges chauff. et passager disponibles
- 3ème siège passager
- Climatisation
- Réglage automatique de température

Communication et gestion de conduite

Tachygraphe numérique, Siemens/VDO.

Option :

- Nombreux équipement audio disponibles
- Kit téléphone mains libres (hors support)

Sûreté et sécurité

Antidémarrage moteur de base.

Option :

- Alarme de recul
- Coupe-batteries simple
- Coupe-batteries (cabine + proche batteries)
- Toutes versions d'équipement ADR disponibles

Suspension et essieux

Avant : 7,50 t - parabol. - 152N; Arrière : 13,00 t, pneumatique, SR1339.

Option :

- Essieu arrière, type HR1356
- Essieu arrière, type SR1347
- Suspension arrière parabolique
- Contrôle de la charge sur essieu

Roues et pneumatiques

Essieu avant 1: 315/70R22.5; Pont arrière 1: 315/70R22.5; Roue de secours : 315/70R22.5; Jantes acier, gris argenté; Enjoliveurs de roues gris argenté.

Option :

- Jantes acier (peintes en noir)
- Roues aluminium Alcoa finition brossée 32 mm
- Jantes aluminium Alcoa Dura-Bright 32 mm
- Roues aluminium Alcoa finition miroir 32 mm
- Nombreux profils et dimensions pneus disponibles

Chaîne cinématique

Moteur 183 kW (250 ch), PR183, 38 degrés; Valeurs d'émissions conformes à la norme Euro 5; Arrêt de ralenti moteur, 5 minutes; Boîte de vitesses mécanique, 9 vitesses; Blocage mécanique de différentiel; ASR.

Option :

- Moteur 183 kW (250 ch), PR183, 45 degrés
- Moteur 228 kW (310 ch), PR228, 38 degrés
- Moteur 228 kW (310 ch), PR228, 45 degrés
- Moteur 265 kW (360 ch), PR265, 38 degrés
- Valeurs d'émissions selon Euro 5/EEV
- Filtre à particules pour EEV
- Pas d'arrêt de ralenti moteur
- Boîte de vitesses AS Tronic, 12 vitesses
- Boîte de vitesses mécanique, 8 vitesses
- Boîte de vitesses manuelle, 12 vitesses
- Boîte de vitesses mécanique, 16 vitesses
- Sans ASR

Equipements de freinage

Frein sur échappement; Double-circuit de freinage à air comprimé. Freins à disque AV et AR (freins à tambour pour l'essieu arrière avec moyeux réducteurs). Compresseur d'air à deux cylindres avec assécheur d'air chauffant, 670 l/min à 10 bar. Système de freinage électronique (EBS); ABS.

Option :

- Ralentisseur ZF Intarder
- Cylindres de frein à ressort sur essieu avant

Châssis

Empattement 3,60 m / porte-à-faux arrière 0,99 m; Longerons 260/6,0 mm, sans renfort; Silencieux et batteries du côté droit; Sortie d'échappement à gauche; Dispositif anti-projections; Barre anti-encastrement AV; Passerelle avec marche; Porte-roue de secours latéral.

Option :

- Empattement 3,25 m / porte-à-faux arrière 0,84 m
- Empattement 3,25 m / porte-à-faux arrière 1,01 m
- Empattement 3,60 m / porte-à-faux arrière 1,01 m
- Empattement 3,80 m / porte-à-faux arrière 0,99 m
- Empattement 3,80 m / porte-à-faux arrière 1,01 m
- Longerons 260/7,0 mm, renfort à l'avant
- Sortie d'échappement à droite
- Sortie d'échappement dirigée vers le haut
- Réservoir à carburant 340 l
- Réservoir à carburant 390 l
- Réservoir à carburant 430 l
- Réservoir à carburant 500 l
- Réservoir de carburant 1x545 litres
- Réservoir à carburant 620 l
- Réservoir de carburant 750 l
- Réservoir de carburant 1x820 litres

Equipements d'attelage

Jost JSK42CW fonte 150+40mm, D152-20t, sans entr; Branch. pneum. remorque de type 'palm'; Branch. élec. 24 V - câbles rem. 2x7 br. + EBS.

Option :

- Branch. élec. 24V remorque, 1x15 broches
- Nombreux sommiers et sellettes disponibles

Superstructures et préparations carrosserie

Connecteur équip. aux., avant de la cabine.

Option :

- Connecteur équip aux face AV cab., prép. comde air
- Connecteur équip. aux., châssis

Prise de force

Option :

- Connecteur de contrôle de régime moteur
- Nombreuses prises de force (PTO) disponibles

Alimentation électrique

Alternateur 80 A, coffre batteries 2x 140 Ah.

Option :

- Alternateur 110 A
- Batteries 2x 175 Ah

Conditions d'utilisation

Prise d'air sur pavillon.

Option :

- Décanteur d'humidité, chauffé
- Sans décanteur d'humidité carburant
- Prise d'air cyclonique derrière la cabine

Assistance et entretien

Garantie Véhicule 1 an, chaîne ciné. 2 ans, dépann. 1 an; Service ITS.

Option :

- Intervalle d'entretien espacé