

FT CF 85 St 7.5N

4x2 TRACTEUR

Motorisations (Puissance fiscale : 34 CV)	P.T.A.C.	P.T.R.A.
MX 265 U1/U4 360 Ch / 181 mkg		
MX 300 U1/U4 410 Ch / 204 mkg	19000 kg	44000 kg
MX 340 U1/U4 460 Ch / 234 mkg		
MX 375 U1/U2 510 Ch / 255 mkg		
U1 : EURO 5	Poids max. AV : 7500 kg	
U2/U4 : EEV	Poids max. AR : 13000 kg	



Type mines :	TE 85 N G/K 0/1/2/3 N/C/E (FT CF85 E5/EEV 360/410/460/510) n° P - 2327.06.04							
PTAC (t)	19,0		18,5		17,99		17,5	
PTRA (t)	44,0 (1)	40,0 (1)	44,0	40,0	44,0	40,0	40,0	26,0

(1) Sous couvert de l'article R433-1 :

PTRA : 52 t avec pont SR1347, 58 t avec pont HR1356, 70 t avec pont HR1356 et cylindres à ressort sur essieu AV.

Garde au sol (en charge avec 315/70R22,5) : AV = 258 mm avec 152N, AR = 183 mm avec SR1347, 286 mm avec HR1356.

EMPATTEMENT		32	36	38	32	36	38	32	36	38
CABINE		Courte			Couchette			Space Cab		
P.T.A.C.		19000	19000	19000	19000	19000	19000	19000	19000	19000
Poids du châssis (1)		6270	6300	6330	6415	6445	6475	6535	6565	6595
Répartition		AV	4500	4520	4540	4635	4655	4675	4750	4770
		AR	1770	1780	1790	1780	1790	1800	1785	1805
CHARGE TOTALE		12730	12700	12670	12585	12555	12525	12465	12435	12405
Poids Maxi au Sol (2)		AV	7500			7500		7500		
		AR	13000			13000		13000		
Rayon de braquage entre murs		6,70	7,15	7,40	6,70	7,15	7,40	6,70	7,15	7,40
B	: Entrée de carrosserie	0,55	0,55	0,55	0,97	0,97	0,97	0,97	0,97	0,97
F	: Empattement	3,25	3,60	3,80	3,25	3,60	3,80	3,25	3,60	3,80
T	: Hauteur cabine à vide	2,98	2,98	2,98	2,98	2,98	2,98	3,66	3,66	3,66
H	: Hauteur châssis à vide	0,97	0,97	0,97	0,97	0,97	0,97	0,97	0,97	0,97
	(3) en charge	0,94	0,94	0,94	0,94	0,94	0,94	0,94	0,94	0,94
N	: Porte à faux AR	0,84	0,99	0,99	0,84	0,99	0,99	0,84	0,99	0,99
A	: Longueur hors tout	5,47	5,97	6,17	5,47	5,97	6,17	5,47	5,97	6,17
Y	: Avancée de la sellette	Mini	0,35	0,38	0,40	0,32	0,35	0,36	0,29	0,32
	Maxi	0,74	0,81	0,85	0,71	0,78	0,82	0,69	0,76	0,79
Avancée standard de la sellette		0,48	0,48	0,68	0,48	0,48	0,68	0,48	0,48	0,68

(Poids exprimés en Kilogrammes et longueurs en Mètres).

(1) Poids moyen indicatif en ordre de marche avec 300 l de G.O., 10 l d'AdBlue, outillage, sans roue de secours, sans sellette et sans option.

(2) Avec PTAC 18,5 t : 7,40 t AV et 12,60 t AR ; PTAC 17,99 t : 7,30 t AV et 12,10 t AR ; PTAC 17,5 t : 7,20 t AV et 11,70 t AR.

(3) En version suspension mécanique : H à vide = 1,04 m, H en charge = 0,94 m.

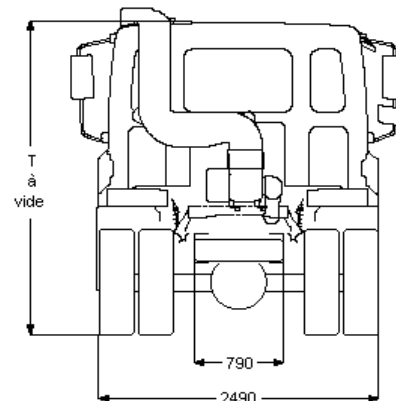
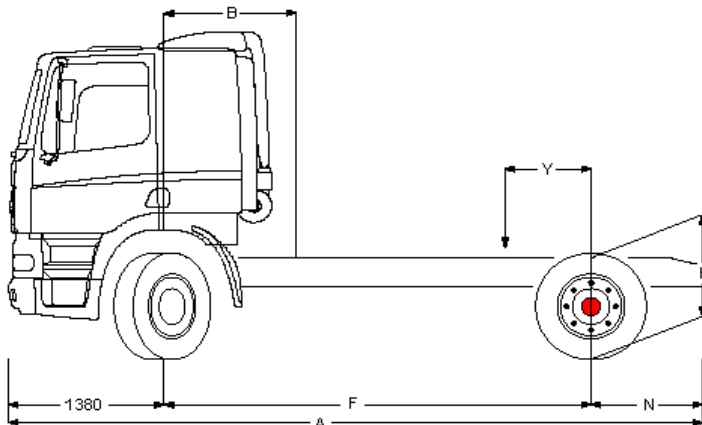

Boîte de vitesses	12S2130/2330/2830 (15,57 - 1,00)					16S2520 (13,80 - 0,84)			16S2220/2520 (13,80 - 0,84)			12AS2130/2330/2530 (12,33 - 078)			
	16S2020/2320 (15,86 - 1,00)					16AS2630 (14,12 - 0,83)			16AS2630 (14,12 - 0,83)						
(1er rapport-dernier rapport)	12AS2130/2330/2540 (15,86 - 1,00)														
Pont AR	SR 1347					SR 1347			HR 1356			HR 1356			
Rapport de pont	2,69	2,80	2,93	3,07	3,31	3,31	3,73	4,10	3,61	3,76	4,12	3,61	3,76	4,12	
Vitesse	315/80R22.5	-	133	127	121	113	134	119	108	123	118	108	-	127	116
à 1900 tr/mn	315/70R22.5	131	126	120	114	106	127	113	-	116	112	-	125	120	109
(km/h)	13R22.5	-	-	133	127	118	-	125	113	-	124	113	-	133	121
Régime moteur	315/80R22.5	-	1209	1265	1326	1429	1200	1352	1488	1308	1365	1495	-	1268	1388
à 85 km/h	315/70R22.5	1232	1283	1342	1407	1516	1273	1435	-	1388	1449	-	1289	1345	1473
(tr/mn)	13R22.5	-	-	1210	1268	1366	-	1293	1422	-	1305	1429	-	1212	1327

FT CF85

St 7.5N

Extérieur cabine

Sleeper Cab à suspension mécanique avec pare-chocs en acier, vitres teintées et lève-vitres électriques. Rétroviseurs principaux et rétroviseurs grand angle à chauffage électrique. Trappe de pavillon à commande mécanique. Largeur de la cabine : 2 300 mm; Phares halogènes.

Option :

- Suspension de cabine: pneumatique
- Cabine Courte
- Cabine Space Cab
- Visière pare-soleil externe verte translucide
- Visière pare-soleil externe fumée translucide
- Phares au xénon avec lave-phares
- Lave-phares
- Phares combi dans pare-chocs
- Skylights
- Skylights, feux antibr. intégrés au pare-chocs
- Deux gyrophares
- Avertisseurs pneumatiques, 2 jeux
- Avertisseurs pneumatiques, 1 jeu

Equipements aérodynamiques

Option :

- Déflecteur de toit basique, réglable
- Déflecteur de pavillon optimum réglable
- Déflecteurs latéraux
- Jupes latérales

Couleurs

Teinte cabine Brilliant White H3279; Rampe ph.+pare-ch.+embranchement : Blanc brillant; Couleur châssis gris (standard).

Option :

- Corps rétroviseurs teinte cabine
- Nombreuses couleurs disponibles, voir guide DAF

Intérieur cabine

Tableau de bord : finition noire; Siège conducteur: Comfort Air; Siège passager: fixe; Sans couchette supérieure; Sans réchauffeur auxiliaire; Sans air conditionné; Lève-vitres : électriques.

Option :

- Airbag
- Volant en matériau moussé, cuir
- Tableau de bord : structure en bois
- Couchette inférieure relevée de 135 mm
- Couchette inférieure relevée de 250 mm
- Couchette supérieure
- Filet de sécurité pour les 2 couchettes
- Réfrigérateur
- Chauffage auxiliaire de cabine (air)
- Chauffage auxiliaire de cabine (à eau)
- Nombreux sièges chauff. et passager disponibles
- Réglage automatique de température

Communication et gestion de conduite

Tachygraphe numérique, Siemens/VDO.

Option :

- Nombreux équipement audio disponibles
- Kit téléphone mains libres (hors support)

Sûreté et sécurité

Antidémarrage moteur de base.

Option :

- Alarme de recul
- Coupe-batteries simple
- Coupe-batteries (cabine + proche batteries)
- Toutes versions d'équipement ADR disponibles

Suspension et essieux

Avant : 7,50 t - parabol. - 152N; Arrière : 13,00 t, pneumatique, SR1347.

Option :

- Essieu arrière, type HR1356
- Suspension arrière parabolique

Roues et pneumatiques

Essieu avant 1: 315/70R22.5; Pont arrière 1: 315/70R22.5; Roue de secours : 315/70R22.5; Jantes acier, gris argenté; Enjoliveurs de roues gris argenté.

Option :

- Jantes acier (peintes en noir)
- Roues aluminium Alcoa finition brossée 26 mm
- Roues aluminium Alcoa finition brossée 32 mm
- Jantes aluminium Alcoa Dura-Bright 26 mm
- Jantes aluminium Alcoa Dura-Bright 32 mm
- Roues aluminium Alcoa finition polie miroir 26 mm
- Roues aluminium Alcoa finition polie miroir 32 mm
- Nombreux profils et dimensions pneus disponibles

Chaîne cinématique

Moteur 265 KW (360 ch) MX265, 38°; Valeurs d'émissions conformes à la norme Euro 5; Arrêt de ralenti moteur, 5 minutes; Boîte de vitesses manuelle, 12 vitesses; Blocage mécanique de différentiel; Sans ASR.

Option :

- Valeurs d'émissions selon Euro 5/EEV
- Pas d'arrêt de ralenti moteur
- 410 ch / 300 kW
- 460 ch / 340 kW
- 510 ch / 375 kW
- Boîte de vitesses AS Tronic, 12 vitesses
- Boîte de vitesses mécanique, 16 vitesses
- ASR
- Logiciel AS Tronic pour transport lourd
- Logiciel AS Tronic pour transport de liquides
- Logiciel AS Tronic pour applications normales

Equipements de freinage

Frein sur échappement; Double-circuit de freinage à air comprimé. Freins à disque AV et AR (freins à tambour pour l'essieu arrière avec moyeux réducteurs).

Compresseur d'air à deux cylindres avec assécheur d'air chauffant, 670 l/min à 10 bar. Système de freinage électronique (EBS); ABS.

Option :

- Frein moteur MX
- Ralentisseur ZF Intarder
- Cylindres de frein à ressort sur essieu avant

Châssis

Longerons 260/6,0 mm, sans renfort; Silencieux et batteries du côté droit; Sortie d'échappement à gauche; Réservoir à carburant 430 l; Ailes AR; Dispositif anti-projections; Barre anti-encastrement AV; Passerelle avec marche; Porte-roue de secours latéral.

Option :

- Longerons 7,0 mm - renfort AV
- Sortie d'échappement dirigée vers le haut
- Réservoir à carburant 300 l
- Réservoir à carburant 340 l
- Réservoir à carburant 390 l
- Réservoir à carburant 500 l
- Réservoir de carburant 1x545 litres
- Réservoir à carburant 620 l
- Réservoir de carburant 1x730 litres
- Réservoir de carburant 750 l
- Réservoir de carburant 1x820 litres
- Réservoir de carburant 1x850 litres
- Réservoir de carburant 1x995 litres
- Réservoirs à carburant 620+340 l
- Réservoirs carburant 1x750+1x340 l
- Réservoirs à carburant 1x750+1x430 l
- Réservoirs de carburant 1x820+1x325 litres
- Réservoirs de carburant 1x820+1x500 litres
- Réservoirs de carburant 1 x 850+ 1 x 340 litres
- Réservoirs de carburant 1x850+1x430 litres
- Réservoirs de carburant 1x995+1x325 litres
- Réservoirs à carburant 1x995+1x500 l

Equipements d'attelage

Jost JSK42CW fonte 150+40mm, D152-20t, sans entr; Branch. pneum. remorque de type "palm"; Branch. élec. 24 V - câbles rem. 2x7 br. + EBS.

Option :

- Branch. élec. 24V remorque, 1x15 broches
- Nombreux sommiers et sellettes disponibles

Superstructures et préparations carrosserie

Connecteur équip. aux., avant de la cabine.

Option :

- Connecteur équip aux face AV cab., prép. comde air
- Connecteur équip. aux., châssis

Prise de force

Option :

- Connecteur de contrôle de régime moteur
- Commande pour PTO sur BV
- Nombreuses prises de force disponibles

Alimentation électrique

Alternateur 80 A, coffre batteries 2x 175 Ah.

Option :

- Alternateur 110 A
- Batteries 2x 225 Ah

Conditions d'utilisation

Décanteur d'humidité, non chauffé; Prise d'air sur pavillon.

Option :

- Décanteur d'humidité, chauffé
- Sans décanteur d'humidité carburant
- Prise d'air cyclonique derrière la cabine

Assistance et entretien

Garantie Véhicule 1 an, chaîne ciné. 2 ans, dépann. 1 an; Service ITS.

Option :

- Intervalle d'entretien espacé