

# FA CF 75 St 7.5N

## 4x2 PORTEUR Cabine : Couchette - Space Cab

Motorisations ( Puissance fiscale : 25 CV )

P.T.A.C.

P.T.R.A.

PR 183 U1/U2 250 Ch / 107 mkg

19000 kg

44000 kg

PR 228 U1/U2 310 Ch / 130 mkg

PR 265 U1/U2 360 Ch / 148 mkg

U1 : EURO 5

Poids max. AV : 7500 kg

U2 : EEV

Poids max. AR : 13000 kg



Type mines :	AE 75 N G/K 2/3/4 C/E ( FA CF75 E4/E5 250/310/360 ) n° P - 2425.06.03									
PTAC (t)	19,0			17,99				15,99		
PTRA (t)	44,0 (1)	40 (1)	22,5	44,0	40,0	32,0	21,49	32,0	26,0	19,49

(1) Sous couvert de l'article R433-1 : PTRA : 50 t.

Garde au sol ( en charge avec 315/70R22,5 ) : AV = 258 mm avec 152N, AR = 207 mm avec SR1339, 183 mm avec SR1347, 286 mm avec HR1356.

EMPATTEMENT	CABINE								Space Cab							
	47	49	51	54	57	61	66	69	47	49	51	54	57	61	66	69
P. T. C.	19000	19000	19000	19000	19000	19000	19000	19000	19000	19000	19000	19000	19000	19000	19000	19000
Poids du châssis ( 1 )	6245	6260	6320	6345	6375	6410	6595	6635	6365	6380	6440	6465	6495	6530	6715	6755
Répartition	AV		AR		AV		AR		AV		AR		AV		AR	
	4370	4375	4400	4410	4420	4435	4510	4525	4485	4490	4515	4525	4535	4550	4625	4640
	1875	1885	1920	1935	1955	1975	2085	2110	1880	1890	1925	1940	1960	1980	2090	2115
CHARGE TOTALE	12755	12740	12680	12655	12625	12590	12405	12365	12635	12620	12560	12535	12505	12470	12285	12245
Poids Mini - Maxi	3650 / 7500								3650 / 7500							
au Sol ( 2 )	1720 / 13000								1720 / 13000							
Rayon de braquage entre murs	8,60	8,88	9,13	9,53	9,93	10,45	11,10	11,50	8,60	8,88	9,13	9,53	9,93	10,45	11,10	11,50
B : Entrée de carrosserie	0,97	0,97	0,97	0,97	0,97	0,97	0,97	0,97	0,97	0,97	0,97	0,97	0,97	0,97	0,97	0,97
CB : Cote mini dos cabine	0,15	0,15	0,15	0,15	0,15	0,15	0,15	0,15	0,15	0,15	0,15	0,15	0,15	0,15	0,15	0,15
F : Empattement	4,70	4,90	5,10	5,40	5,70	6,10	6,60	6,90	4,70	4,90	5,10	5,40	5,70	6,10	6,60	6,90
T : Hauteur cabine à vide	2,88	2,88	2,88	2,88	2,88	2,88	2,88	2,88	3,56	3,56	3,56	3,56	3,56	3,56	3,56	3,56
H : Hauteur châssis à vide	0,97	0,97	0,97	1,02	1,02	1,02	1,02	1,02	0,97	0,97	0,97	1,02	1,02	1,02	1,02	1,02
( 3 ) en charge	0,94	0,94	0,94	0,99	0,99	0,99	0,99	0,99	0,94	0,94	0,94	0,99	0,99	0,99	0,99	0,99
N : Porte à faux AR châssis	1,70	1,80	1,90	2,05	2,30	2,55	2,85	3,00	1,70	1,80	1,90	2,05	2,30	2,55	2,85	3,00
W : Longueur de carrosserie	Mini 5,35	5,66	5,98	6,45	6,92	7,55	8,36	8,84	5,42	5,73	6,05	6,53	7,00	7,64	8,46	8,94
Maxi 6,28	6,63	7,00	7,53	8,06	8,77	9,38	9,53	6,36	6,71	7,08	7,62	8,15	8,87	9,38	9,53	
X : Porte à faux AR ( carrossé )	Mini 1,62	1,73	1,85	2,02	2,19	2,42	2,73	2,91	1,69	1,80	1,92	2,10	2,27	2,51	2,83	3,01
Maxi 2,55	2,70	2,87	3,10	3,33	3,64	3,75	3,60	2,63	2,78	2,95	3,19	3,42	3,74	3,75	3,60	
Y : Projection du C.d.G.	Mini 0,59	0,61	0,63	0,67	0,70	0,74	0,94	1,17	0,55	0,57	0,59	0,62	0,65	0,69	0,94	1,17
Maxi 1,06	1,10	1,14	1,20	1,27	1,36	1,45	1,51	1,02	1,06	1,10	1,17	1,23	1,31	1,40	1,46	
Z : Longueur ( hors tout )	Mini 7,82	8,13	8,45	8,92	9,39	10,02	10,83	11,31	7,89	8,20	8,52	9,00	9,47	10,11	10,93	11,41
Maxi 8,75	9,10	9,47	10,00	10,53	11,24	11,85	12,00	8,83	9,18	9,55	10,09	10,62	11,34	11,85	12,00	

( Poids exprimés en Kilogrammes et longueurs en Mètres ).

( 1 ) Poids moyen indicatif en ordre de marche avec 200 l de G.O., 10 l d'AdBlue, outillage, roue de secours et sans option.

( 2 ) Avec PTAC 17,99 t : 7,30 t AV et 12,20 t AR ; PTAC 15,99 t : 6,90 t AV et 10,40 t AR.

( 3 ) Hauteur en suspension arrière pneumatique avec pneumatiques 315/70R22,5, longerons 260 mm ( longerons 310 mm pour les empattements 54 à 69 ).

En version suspension mécanique : H à vide = 1,04 m, H en charge = 0,94 m avec longerons 260 mm ( + 50 mm avec longerons 310 mm ).

( FC ) Mini : 150 mm susp.pneumatique, 170 mm susp.mécanique avec pneumatiques 315/70R22,5 et longerons 260 mm ( - 50 mm avec longerons 310 mm ).

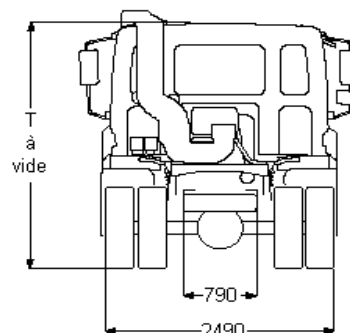
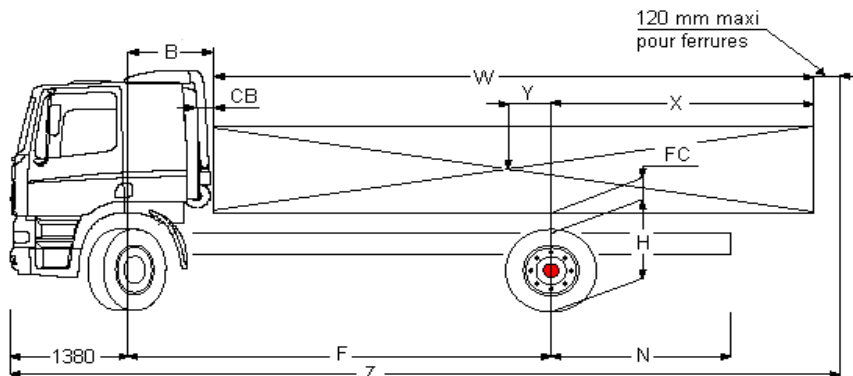

Moteur	PR183 / PR228											PR183 / PR228 / PR265						
	9S1110 / 1310 ( 9,48 - 0,75 )			12AS1420 ( 10,37 - 0,81 )			12AS1930 ( 12,33 - 0,78 )			16S1820 ( 13,80 - 0,84 )								
Boîte de vitesses ( 1 er rapport - dernier rapport )	SR 1339			SR 1339			SR 1339			SR 1339			SR1347					
Pont AR	4,56	5,13	5,63	4,10	4,56	5,13	5,63	4,10	4,56	5,13	5,63	4,10	4,56	5,13	5,63	3,31	3,73	4,10
Rapport de pont	127	112	102	-	117	104	-	-	122	108	99	126	113	101	92	131	116	105
Vitesse à 2200 tr/mn ( km/h )	119	106	-	123	110	98	-	128	115	102	-	118	107	95	-	123	109	99
Régime à 85 km/h ( tr/mn )	1467	1660	1822	-	1594	1793	-	-	1534	1726	1894	1487	1652	1858	2040	1428	1609	1769
	1566	1761	-	1522	1691	1903	-	1465	1629	1832	-	1578	1754	1973	-	1516	1707	1877
	-	1589	1742	-	1526	1717	1884	-	1466	1650	1811	-	1580	1770	1950	-	1541	1694

# FA CF75

# St 7.5N

## Extérieur cabine

Sleeper Cab à suspension mécanique avec pare-chocs en acier, vitres teintées et lève-vitres électriques. Rétroviseurs principaux et rétroviseurs grand angle à chauffage électrique. Trappe de pavillon à commande mécanique. Largeur de la cabine : 2 300 mm; Cabine type F230; Verrouillage élec.porte pass., 2 clés; Rétroviseur à vue frontale; Rétroviseurs à réglage électrique.

Option :

- Suspension de cabine: pneumatique
- Cabine Space Cab
- Verrouillage élec.porte pass., 3 clés
- Verrouillage centralisé et télécommande, 2 clés
- Verrouillage centralisé et télécommande, 3 clés
- Visière pare-soleil externe verte translucide
- Visière pare-soleil externe fumée translucide
- Phares combi dans pare-chocs
- Skylights
- Skylights, feux antibr. intégrés au pare-chocs
- Deux gyrophares
- Avertisseurs pneumatiques, 2 jeux
- Avertisseurs pneumatiques, 1 jeu

## Equipements aérodynamiques

Option :

- Défecteurs latéraux
- Nombreux modèles de défecteurs de toit disponibles

## Couleurs

Teinte cabine Brilliant White H3279; Couleur châssis gris (standard).

## Intérieur cabine

Tableau de bord : finition noire; Siège conducteur: Comfort Air; Siège passager: fixe; Trappe de pavillon aluminium, fixe; Couchette inférieure, niveau normal.

Option :

- Airbag
- Volant en matériau moussé, cuir
- Tableau de bord : structure en bois
- Trappe de pavillon verre, commande manuelle
- Trappe de pavillon aluminium, commande manuelle
- Trappe de pavillon aluminium, commande électrique
- Couchette supérieure
- Réfrigérateur
- Chauffage auxiliaire de cabine Eberspächer (air)
- Chauff. aux. cab. Eberspächer (air) avec temp.
- Climatisation
- Réglage automatique de température

## Communication et gestion de conduite

Tachygraphe numérique, Siemens/VDO.

Option :

- Nombreux équipement audio disponibles
- Kit téléphone mains libres (hors support)

## Sûreté et sécurité

Antidémarrage moteur de base.

Option :

- Alarme de recul
- Coupe-batteries simple
- Coupe-batteries (cabine + proche batteries)
- Toutes versions d'équipement ADR disponibles

## Suspension et essieux

Avant : 7,50 t - parabol. - 152N; Arrière : 13,00 t, pneumatique, SR1339.

Option :

- Premier essieu avant 150N
- Premier essieu avant 156N
- Suspension avant pneumatique
- Essieu arrière, type HR1356
- Essieu arrière, type SR1347
- Suspension arrière parabolique
- Suspension arrière parabolique, courte
- Contrôle de la charge sur essieu

## Roues et pneumatiques

Essieu avant 1: 315/70R22.5; Pont arrière 1: 315/70R22.5; Roue de secours : 315/70R22.5; Jantes acier, gris argenté; Enjoliveurs de roues gris argenté.

Option :

- Jantes acier (peintes en noir)
- Roues aluminium Alcoa finition brossée 32 mm
- Jantes aluminium Alcoa Dura-Bright 32 mm
- Roues aluminium Alcoa finition polie miroir 32 mm
- Nombreux profils et dimensions pneus disponibles

## Chaîne cinématique

Moteur 183 kW (250 ch), PR183, 38 degrés; Valeurs d'émissions conformes à la norme Euro 5; Arrêt de ralenti moteur, 5 minutes; Boîte de vitesses mécanique, 9 vitesses; Blocage mécanique de différentiel.

Option :

- Moteur 183 kW (250 ch), PR183, 45 degrés
- Moteur 228 kW (310 ch), PR228, 38 degrés
- Moteur 228 kW (310 ch), PR228, 45 degrés
- Moteur 265 kW (360 ch), PR265, 38 degrés
- Valeurs d'émissions selon Euro 5/EEV
- Filtre à particules pour EEV
- Pas d'arrêt de ralenti moteur
- Boîte de vitesses AS Tronic, 12 vitesses
- Boîte de vitesses auto., 5 rapports
- Boîte de vitesses auto., 6 rapports
- Boîte de vitesses mécanique, 8 vitesses
- Boîte de vitesses manuelle, 12 vitesses
- Boîte de vitesses mécanique, 16 vitesses
- ASR

## Equipements de freinage

Frein sur échappement; Double-circuit de freinage à air comprimé. Freins à disque AV et AR (freins à tambour pour l'essieu arrière avec moyeux réducteurs).

Compresseur d'air à deux cylindres avec assécheur d'air chauffant, 670 l/min à 10 bar. Système de freinage électronique (EBS); ABS.

Option :

- Ralentisseur ZF Intarder
- Cylindres de frein à ressort sur essieu avant

## Châssis

Longerons 260/7,0 mm, sans renfort; Silencieux à droite, batteries à gauche; Sortie d'échappement à gauche; Dispositif anti-projections; Barre anti-encastrement AV; Réservoir d'AdBlue 60 litres; Porte-roue de secours latéral.

Option :

- Hauteur longerons 310 mm
- Sortie d'échappement à droite
- Sortie d'échappement dirigée vers le haut
- Bouclier thermique sur l'échappement vertical
- Sans bouclier thermique sur l'échappement
- Réservoir à carburant 340 l
- Réservoir à carburant 390 l
- Réservoir à carburant 430 l
- Réservoir à carburant 620 l
- Réservoir de carburant 750 l
- Réservoir à carburant 870 l
- Réservoirs à carburant 2x 430 l
- Barre anti-encastrement AR

## Equipements d'attelage

Traverse de valeur D = 13; Branch. de remorque 24V/2x 7 br.

Option :

- Traverse de fermeture
- Branch. pneum. remorque de type 'palm'
- Branch. élec. 24V remorque, 1x15 broches
- Sans branchement élec. remorque

## Superstructures et préparations carrosserie

Connecteur équip. aux., avant de la cabine.

Option :

- Connecteur équip aux face AV cab., prép. comde air
- Connecteur d'application pour véhicule d'incendie
- Connecteur équip.aux., ramassage ordures ménagères
- Connecteur d'équipement pour commande élévateur
- Connecteur équip. aux., châssis

## Prise de force

Option :

- Connecteur de contrôle de régime moteur
- PTO moteur DAF
- Nombreuses prises de force (PTO) disponibles

## Alimentation électrique

Alternateur 80 A, coffre batteries 2x 140 Ah.

Option :

- Alternateur 110 A
- Batteries 2x 175 Ah

## Conditions d'utilisation

Prise d'air sur pavillon.

Option :

- Décanteur d'humidité, chauffé
- Décanteur d'humidité, non chauffé.
- Prise d'air cyclonique derrière la cabine

## Assistance et entretien

Garantie Véhicule 1 an, chaîne ciné. 2 ans, dépann. 1 an; Service ITS.

Option :

- Intervalle d'entretien espacé