

FTG XF105 Space Cab St 7.5N

6x2/4 TRACTEUR

Motorisations (Puissance fiscale : 34 CV)
MX 300 U1/U4 410 Ch / 204 mkg
MX 340 U1/U4 460 Ch / 234 mkg
MX 375 U1/U2 510 Ch / 255 mkg
U1 : EURO 5
U4/U2 : EEV

P.T.A.C.
25000 kg

P.T.R.A.
44000 kg

Poids max. AV : 7500 kg
Poids max. AR : 18300 kg



Type mines :	TG 05 N G/K 1/2/3 C/E (FTG XF105 E5/EEV 410/460/510) n° P - 2202.06.04			
PTAC (t)	25,0			
PTRA (t)	44,0 (1)	40,0 (1)	38,0	35,0

(1) Sous couvert de l'article R433-1 :

PTRA : 52 t avec pont SR1347, 58 t avec pont HR1356, 70 t avec pont HR1356 et cylindres à ressort sur essieu AV.

Garde au sol (en charge avec 315/70R22.5) : AV = 258 mm avec 152N, AR = 183 mm avec SR1347, 286 mm avec HR1356.

EMPATTEMENT		40	40
CABINE		Comfort Cab	Space Cab
P. T. A. C.		25000	25000
Poids du châssis (1)		8105	8135
Répartition			
	AV	5170	5200
	AR	2935	2935
CHARGE TOTALE		16895	16865
Poids Maxi au Sol			
	AV	7500	7500
	AR	18300	18300
Rayon de braquage entre murs		8,25	8,25
B	: Entrée de carrosserie	1,07	1,07
F	: Empattement	3,98	3,98
T	: Hauteur cabine à vide	3,21	3,51
H	: Hauteur châssis à vide	0,97	0,97
	(2) en charge	0,94	0,94
N	: Porte à faux AR	0,96	0,96
A	: Longueur hors tout	6,31	6,31
Y	: Avancée de la sellette		
	Mini	0,79	0,78
	Maxi	0,95	0,95
Avancée standard de la sellette		0,85	0,85

(Poids exprimés en Kilogrammes et longueurs en Mètres).

(1) Poids moyen indicatif en ordre de marche avec 400 l de G.O., 10 l d'AdBlue, outillage, sans roue de secours, sans sellette et sans option.

Empattement moyen théorique F' = F - 0,50 m.

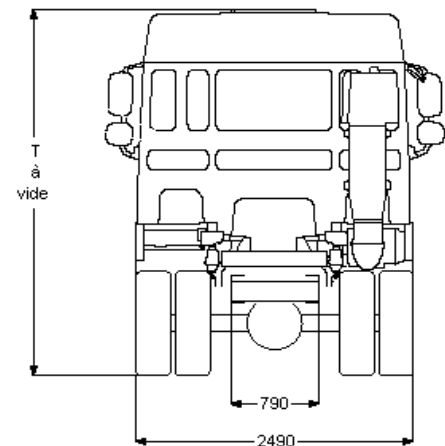
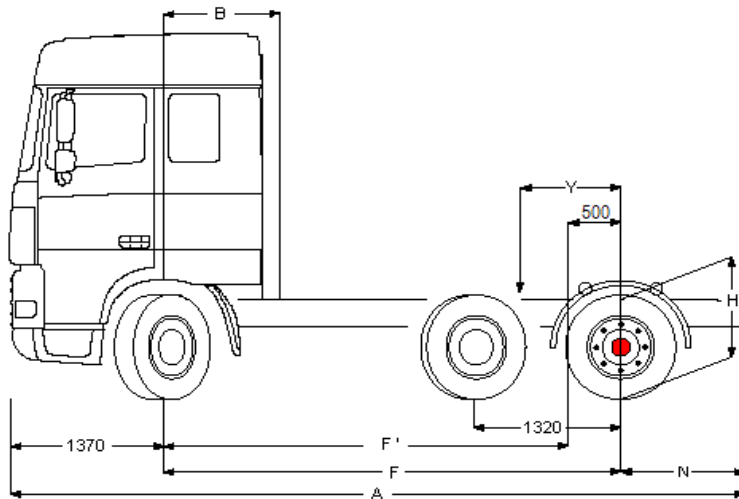

Boîte de vitesses (1er rapport-dernier rapport)	12S2130/2330/2830 (15,57 - 1,00)					16S2520 (13,80 - 0,84)			16S2220/2520 (13,80 - 0,84)			12AS2130/2330/2530 (12,33 - 0,78)			
	16S2020/2320 (16,41 - 1,00)					16AS2630 (14,12 - 0,83)			16AS2630 (14,12 - 0,83)						
12AS2130/2330/2540 (15,86 - 1,00)															
Pont AR	SR 1347					SR 1347			HR 1356			HR 1356			
Rapport de pont	2,69	2,80	2,93	3,07	3,31	3,31	3,73	4,10	3,61	3,76	4,12	3,61	3,76	4,12	
Vitesse															
à 1900 tr/mn (km/h)	315/80R22.5	-	133	127	121	113	134	119	108	123	118	108	-	127	116
	315/70R22.5	131	126	120	114	106	127	113	-	116	112	-	125	120	109
Régime moteur															
à 85 km/h (tr/mn)	315/80R22.5	-	1209	1265	1326	1429	1200	1352	1488	1308	1365	1495	-	1268	1388
	315/70R22.5	1232	1283	1342	1407	1516	1273	1435	-	1388	1449	-	1289	1345	1473

FTG XF105 Space Cab St 7.5N

Extérieur cabine

Space Cab à suspension mécanique avec pare-chocs en acier, vitres teintées et lève-vitres électriques. Rétroviseurs principaux et rétroviseurs grand angle à chauffage électrique. Trappe de pavillon à commande électrique. Largeur de la cabine : 2 490 mm; Antidémarrage moteur .

Option :

- Suspension de cabine: pneumatique
- Cabine Comfort Cab
- Visière pare-soleil externe verte translucide
- Visière pare-soleil externe fumée translucide
- Phares au xénon avec lave-phares
- Lave-phares
- Phares combi dans pare-chocs
- Deux gyrophares
- Avertisseurs pneumatiques, 1 jeu

Equipements aérodynamiques

Option :

- Défl. pav. régl., ext. latérales 2,55 m articulées
- Déflecteur de toit réglable
- Déflecteur toit régl. & défl. latéraux 2,55 m
- Déflecteur de toit réglable & déflecteurs latéraux
- Extensions latérales 2,55 m, articulées
- Déflecteurs latéraux, largeur 2,55 m
- Déflecteurs latéraux

Couleurs

Teinte cabine Brilliant White H3279; Rampe ph.+pare-ch.+emmarchement : Blanc brillant; Couleur châssis gris (standard).

Option :

- Nombreuses couleurs disponibles, voir guide DAF
- Corps rétroviseurs teinte cabine

Intérieur cabine

Tableau de bord : finition noire; Siège conducteur: Comfort Air; Siège passager: fixe; Couchette supérieure avec marche; Chauffage auxiliaire de cabine (air); Air conditionné; Lève-vitres : électriques.

Option :

- Airbag
- Volant en matériau moussé, cuir
- Tableau de bord : fini aluminium
- Tableau de bord : structure en bois
- Couchette inférieure avec tiroir de 65 litres
- Sans couchette supérieure
- Filet de sécurité pour les 2 couchettes
- Réfrigérateur
- Chauffage auxiliaire de cabine (à eau)
- Temporisation pour réchauffeur auxiliaire cabine
- Nombreux sièges chauff. et passager disponibles
- DAF Night Lock

Communication et assistance au chauffeur

Tachygraphe numérique, Siemens/VDO.Connecteur FMS.

Option :

- Système DAF Telematics (DTS)
- Préparation pour DAF telematics (DTS)
- Pas de Système de Gestion de Flotte
- Nombreux équipement audio disponibles
- Kit téléphone mains libres (hors support)
- Alarme de recul

Suspension et essieux

Avant : 7,50 t - parabol. - 152N; Arrière : 11,50 + 7,10 t, pneumatique, SR1347.

Option :

- Essieu arrière, type HR1356
- Dispositif de relevage d'essieu aux.

Roues et pneumatiques

Essieu avant 1: 315/70R22.5; Essieu avant 2: 315/70R22.5; Pont arrière 1: 315/70R22.5; Sans roue de secours; Jantes acier, gris argenté; Enjoliveurs de roues gris argenté.

Option :

- Jantes acier (peintes en noir)
- Roues aluminium Alcoa finition brossée 32 mm
- Jantes aluminium Alcoa Dura-Bright 32 mm
- Roues aluminium Alcoa finition polie miroir 32 mm
- Nombreux profils et dimensions pneus disponibles

Chaîne cinématique

Moteur 300 kW (410 ch), MX300, 38°; Boîte de vitesses manuelle, 12 vitesses; Blocage mécanique de différentiel; ASR.

Option :

- 460 ch / 340 kW
- 510 ch / 375 kW
- Boîte de vitesses AS Tronic, 12 vitesses
- Boîte de vitesses AS Tronic, 16 vitesses
- Boîte de vitesses mécanique, 16 vitesses

Equipements de freinage

Frein sur échappement; Double-circuit de freinage à air comprimé. Freins à disque AV et AR (freins à tambour pour l'essieu arrière avec moyeux réducteurs).

Compresseur d'air à deux cylindres avec assécheur d'air chauffant, 670 l/min à 10 bar. Système de freinage électronique (EBS); ABS.

Option :

- Frein moteur MX
- Ralentisseur ZF Intarder
- Cylindres de frein à ressort sur essieu avant

Châssis

Empattement 3,98 m / porte-à-faux arrière 0,96 m; Longerons 260/7,0 mm, renfort à l'avant; Silencieux et batteries du côté gauche; Sortie d'échappement à gauche; Réservoir à carburant 430 l; Sans porte-roue de secours; Ailes AR; Dispositif anti-projections; Barre anti-encastrement AV; Passerelle avec marche.

Option :

- Réservoir à carburant 390 l
- Réservoir à carburant 525 l

Equipements d'attelage

Sel. att. Jost, fonte, sans entr., H=150 + 40; Branch. pneum. remorque de type 'palm'; Branch. élec. 24 V - câbles rem. 2x7 br. + EBS.

Option :

- Branch. élec. 24V remorque, 1x15 broches
- Nombreux sommiers et sellettes disponibles

Superstructures et préparations carrosserie

Connecteur équip. aux., avant de la cabine.

Option :

- Connecteur équip. aux., châssis

Prise de force

Option :

- Connecteur de contrôle de régime moteur
- Nombreuses prises de force (PTO) disponibles
- Commande pour double PTO sur BV
- Commande pour PTO 1 sur BV

Alimentation électrique

Alternateur 80 A, coffre batteries 2x 225 Ah.

Option :

- Alternateur 110 A
- Batteries doubles sur châssis

Règlements de sécurité

Option :

- Coupe-batteries simple
- Coupe-batteries (cabine + proche batteries)
- Toutes versions d'équipement ADR disponibles

Obligations réglementaires

Valeurs d'émissions conformes à la norme Euro 5.

Option :

- Valeurs d'émissions selon Euro 5/EEV

Conditions d'utilisation

Arrêt de ralenti moteur, 5 minutes; Décanteur d'humidité, non chauffé; Prise d'air haute.

Option :

- Logiciel AS Tronic pour transport lourd
- Logiciel AS Tronic pour transport de liquides
- Logiciel AS Tronic pour applications normales
- Pas d'arrêt de ralenti moteur
- Décanteur d'humidité, chauffé
- Sans décanteur d'humidité carburant
- Prise d'air haute, avec préfiltre cyclone